

Nr referencyjny postępowania:

## SPECYFIKACJA ISTOTNYCH WARUNKÓW ZAMÓWIENIA

Postępowanie o udzielenie zamówienia publicznego na wykonanie zadania inwestycyjnego pod nazwą „Realizacja planu gospodarki niskoemisyjnej na terenie gminy Czarna Białostocka” realizowanego w ramach Regionalnego Programu Operacyjnego Województwa Podlaskiego na lata 2014-2020 (Europejski Fundusz Rozwoju Regionalnego) dla osi priorytetowej: V. Gospodarka niskoemisyjna dla działania: 5.4. Strategie Niskoemisyjne dla poddziałania: 5.4.2. Strategie Niskoemisyjne - BOF.

ZAMAWIAJĄCY:  
GMINA CZARNA BIAŁOSTOCKA

ZATWIERDZAM:

BURMISTRZ  
  
mgr Jacek Chrulski

---

Czarna Białostocka, dnia: 19.01.2017 r.

Sporządził:

19.01.2017 r.

SEKRETARZ GMINY

  
mgr Janna Maria Kulesa

Przedmiot zamówienia opisali:

19.01.2014

Inspektor ds. Drogownictwa

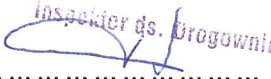
  
Antoni Gilwinski

Zatwierdził:

19.01.2017

BURMISTRZ

  
mgr Jacek Chrulski

Nr referencyjny postępowania: Or.271.2.2017

## **Spis treści**

ROZDZIAŁ 1 - Nazwa oraz adres Zamawiającego .....	4
ROZDZIAŁ 2 - Tryb udzielenia zamówienia .....	4
ROZDZIAŁ 3 - Opis przedmiotu zamówienia .....	5
ROZDZIAŁ 4 - Termin wykonania zamówienia .....	7
ROZDZIAŁ 5 - Warunki udziału w postępowaniu oraz podstawy wykluczenia Wykonawcy .	7
ROZDZIAŁ 6 - Wykaz oświadczeń lub dokumentów, potwierdzających spełnianie warunków udziału w postępowaniu oraz brak podstaw wykluczenia.....	11
ROZDZIAŁ 7 – Informacje o sposobie porozumiewania się Zamawiającego z Wykonawcami oraz przekazywania oświadczeń i dokumentów, a także wskazanie osób uprawnionych do porozumiewania się z Wykonawcami .....	18
ROZDZIAŁ 8 – Wymagania dotyczące wadium.....	20
ROZDZIAŁ 9 – Termin związania ofertą.....	23
ROZDZIAŁ 10 – Opis sposobu przygotowania ofert.....	23
ROZDZIAŁ 11 – Miejsce oraz termin składania i otwarcia ofert .....	29
ROZDZIAŁ 12 – Opis sposobu obliczania ceny .....	29
ROZDZIAŁ 13 – Opis kryteriów, którymi Zamawiający będzie się kierował przy wyborze oferty, wraz z podaniem wag tych kryteriów i sposobu oceny ofert.....	30
ROZDZIAŁ 14 – Informacja o formalnościach, jakie powinny zostać dopełnione po wyborze oferty w celu zawarcia umowy w sprawie zamówienia publicznego .....	33
ROZDZIAŁ 15 – Wymagania dotyczące zabezpieczenia należytego wykonania umowy w sprawie zamówienia publicznego.....	34
ROZDZIAŁ 16 – Wzór umowy w sprawie zamówienia publicznego.....	36
ROZDZIAŁ 17 – Pouczenie o środkach ochrony prawnej przysługujących Wykonawcy w toku postępowania o udzielenie zamówienia .....	36
ROZDZIAŁ 18 – Informacja o przewidywanych zamówieniach, o których mowa w art. 67 ust. 1 pkt 7 ustawy Pzp.....	38
ROZDZIAŁ 19 – Wymagania, o których mowa w art. 29 ust. 4 ustawy Pzp .....	38
ROZDZIAŁ 20 – Wykaz załączników do SIWZ.....	38
Załącznik Nr 1 do SIWZ - Szczegółowy opis przedmiotu zamówienia .....	39
Załącznik Nr 2 do SIWZ - Projekt „Realizacja planu gospodarki niskoemisyjnej na terenie gminy Czarna Białostocka”.....	49
Załącznik Nr 3 do SIWZ - Specyfikacja materiałów dostaw .....	50
Załącznik Nr 4 do SIWZ - Formularz kalkulacji ceny oferty .....	75
Załącznik Nr 5 do SIWZ - Formularz oferty.....	77
Załącznik Nr 6 do SIWZ - Formularz jednolitego europejskiego dokumentu zamówienia ...	80
Załącznik Nr 8 do SIWZ – Oświadczenie na temat kwalifikacji zawodowych Wykonawcy	102
<b>Załącznik Nr 9 do SIWZ – Wzór oświadczenia Wykonawcy o rocznym obrocie, za okres nie dłuższy niż 3 lata obrotowe, a jeżeli okres prowadzenia działalności jest krótszy – za ten okres .....</b>	<b>103</b>



*Nr referencyjny postępowania: Or.271.2.2017*

<b>Załącznik Nr 10 do SIWZ – Oświadczenie Wykonawcy o przynależności lub braku przynależności do tej samej grupy kapitałowej, o której mowa w art. 24 ust. 1 pkt 23 ustawy Pzp .....</b>	<b>104</b>
<b>Załącznik Nr 11 do SIWZ – Wzór umowy w sprawie zamówienia publicznego.....</b>	<b>105</b>
<b>Załącznik Nr 12 do SIWZ – Wzór oświadczenia gwarancyjnego Wykonawcy.....</b>	<b>124</b>
<b>Załącznik Nr 13 do SIWZ – Zestawienie danych wsadowych do obliczeń fotometrycznych modernizowanego oświetlenia ulicznego w Gminie Czarna Białostocka .....</b>	<b>128</b>

Nr referencyjny postępowania: Or.271.2.2017

## ROZDZIAŁ 1 - Nazwa oraz adres Zamawiającego

1. Zamawiający:

**Gmina Czarna Białostocka**

**ul. Torowa 14A**

**16-020 Czarna Białostocka**

tel. 85 713 13 40,

faks: 85 713 13 49,

strona internetowa Zamawiającego do postępowań o udzielenie zamówienia publicznego:

<http://www.czarnabialostocka.pl>

poczta elektroniczna (e-mail) do postępowań o udzielenie zamówienia publicznego:

[zamowienia@czarnabialostocka.pl](mailto:zamowienia@czarnabialostocka.pl)

NIP: 9661771733

REGON: 050659036

2. Komórką organizacyjną Zamawiającego, nadzorującą udzielenie zamówienia jest: Referat Organizacyjny Urzędu Miejskiego w Czarna Białostockiej, ul. Torowa 14A, 16-020 Czarna Białostocka.
3. Zamawiający zaleca, aby wszelkie pisma z wyłączeniem oferty i dokumentów składanych wraz z ofertą, związane z postępowaniem o udzielenie zamówienia publicznego, objętego niniejszą Specyfikacją Istotnych Warunków Zamówienia, były kierowane do Zamawiającego na adres:

**Burmistrz Czarnej Białostockiej**

**ul. Torowa 14A**

**16-020 Czarna Białostocka**

## ROZDZIAŁ 2 - Tryb udzielenia zamówienia

1. Postępowanie o udzielenie zamówienia publicznego jest prowadzone w trybie przetargu nieograniczonego w tzw. procedurze „odwróconej”, opisaney w rozdz. 13 ust. 2 SIWZ, zwanego dalej w skrócie „postępowaniem o udzielenie zamówienia publicznego lub postępowaniem”, zgodnie z przepisami ustawy z dnia 29 stycznia 2004 r. Prawo zamówień publicznych (jednolity tekst Dz. U. z 2015 r. poz. 2164 z późn. zm.), zwanej dalej w skrócie „ustawą Pzp”.
2. Postępowanie o udzielenie zamówienia prowadzi się w języku polskim i Zamawiający nie wyraża zgody na złożenie oświadczeń, oferty oraz innych dokumentów w języku obcym.
3. Do czynności podejmowanych przez Zamawiającego i Wykonawców w postępowaniu o udzielenie zamówienia publicznego stosuje się przepisy ustawy z dnia 23 kwietnia 1964 r. - Kodeks cywilny (jednolity tekst Dz. U. z 2016 r. poz. 380 z późn. zm.).
4. Wartość zamówienia przekracza kwotę 209 000 euro i została określona jako iloraz wartości wyliczonej w złotych i przelicznika średniego kursu złotego w stosunku do euro wynoszącego 4,1749, podanego w Rozporządzeniu Prezesa Rady Ministrów z dnia 28.12.2015 r. w sprawie średniego kursu złotego w stosunku do euro, stanowiącego podstawę przeliczania wartości zamówień publicznych (Dz. U. z 2015 r. poz. 2254).

Nr referencyjny postępowania: Or.271.2.2017

5. Niniejsza Specyfikacja Istotnych Warunków Zamówienia - zwana dalej w skrócie „SIWZ” stanowi wraz z załącznikami kompletny dokument, który obowiązuje Wykonawcę i Zamawiającego podczas całego postępowania o udzielenie zamówienia publicznego oraz w trakcie jego realizacji.
6. Modyfikacje SIWZ, zapytania Wykonawców w sprawie treści SIWZ i udzielone przez Zamawiającego wyjaśnienia stanowią integralną część SIWZ.

### ROZDZIAŁ 3 - Opis przedmiotu zamówienia

1. Przedmiotem zamówienia w ramach zadania inwestycyjnego p.n.: „*Realizacja planu gospodarki niskoemisyjnej na terenie gminy Czarna Białostocka*” jest wykonanie dostawy opraw wraz z osprzętem oraz materiałami instalacyjnymi, polegającej na zainstalowaniu opraw oświetlenia ulicznego ze źródłami LED na wybranym obszarze Gminy Czarna Białostocka, poprzez:
  - demontaż 1374 szt. opraw,
  - instalację opraw oświetlenia zewnętrznego na wysięgnikach i słupach na nowe oprawy – zgodnie z projektem „Realizacja planu gospodarki niskoemisyjnej na terenie gminy Czarna Białostocka” (tabele) i schematy jedno kreskowe, w ilości 1374 szt.,
  - instalację internetowych układów sterujących z transmisją danych GPRS w ilości 48 sztuk w szafach, których właścicielem jest Gmina Czarna Białostocka,
  - montaż przewodów zasilających (oprawa - zabezpieczenie) o długości 4 m na komplet dla słupów linii napowietrznej i 12 m na komplet dla słupów linii kablowej,
  - montaż zabezpieczeń dla wszystkich opraw. Dla linii napowietrznej z wkładką topikową 6A, dla linii kablowej z wkładką topikową 6A,
  - wymianę zacisków prądowych Al/Cu dla wszystkich opraw na liniach napowietrznych, przy złączu na linii nieizolowanej zastosować zacisk przystosowany do montażu na liniach nieizolowanych, przy złączu na linii izolowanej zacisk przystosowany do montażu na linii izolowanej,
  - wymianę wysięgników na ocynkowane jednoramienne na linii napowietrznej dla opraw modernizowanych o parametrach geometrycznych wynikających z obliczeń, zamocowany do boku słupa lub na szczycie,
  - wykonanie pomiarów skuteczności ochrony przeciw porażeniowej,
  - wykonanie pomiarów rezystancji uziemienia i izolacji przewodów i kabli w zakresie podlegającym instalacji,
  - wykonanie pomiarów natężenia i luminancji, dla wskazanych przez Zamawiającego pięciu odcinków modernizowanego oświetlenia, a w przypadku, kiedy którykolwiek z pomiarów natężenia lub luminancji drogi nie potwierdzi poziomów ze złożonej oferty, przeprowadzenie 100% kontroli natężenia lub luminancji modernizowanego oświetlenia objętego projektem, na koszt Wykonawcy – w terminie nie dłuższym niż 10 dni,
  - wykonanie pomiarów mocy zainstalowanej dla wszystkich zmodernizowanych obwodów oświetlenia – miernikiem cęgowym – cęgi Dietza,
  - sprawdzenie ciągłości żył kabli zasilających w zakresie przedmiotu zamówienia,
  - wykonanie projektów czasowej organizacji ruchu wraz z jej wprowadzeniem.
  - wykonanie dokumentacji powykonawczej.

Nr referencyjny postępowania: Or.271.2.2017

2. Przedmiot zamówienia został opisany w:
  - 1) Szczegółowym opisie przedmiotu zamówienia stanowiącym **załącznik nr 1 do SIWZ**,
  - 2) Projekcie „Realizacja planu gospodarki niskoemisyjnej na terenie gminy Czarna Białostocka” stanowiącym **załącznik nr 2 do SIWZ**,
  - 3) Specyfikacji materiałów i dostaw, stanowiącej **załącznik nr 3 do SIWZ**.
3. Rodzaj zamówienia: **dostawa**.
4. Kody CPV dotyczące zamówienia:

Główny kod:  
- **31520000-7 Lampy i oprawy oświetleniowe**

Dodatkowe kody:  
- 45316110-9 Instalowanie urządzeń oświetlenia drogowego,  
- 45311200-2 Roboty w zakresie instalacji elektrycznych,  
- 45311100-1 Roboty w zakresie okablowania elektrycznego,  
- 71355200-3 Wykonywanie badań.
5. Zamawiający dopuszcza rozwiązania równoważne opisywanym w przedmiocie zamówienia.

Jeżeli w dokumentach dotyczących opisu przedmiotu zamówienia zostały wskazane:

  - znaki towarowe, patenty lub pochodzenie, źródła lub szczególnie proces:
  - oznakowanie,
  - systemy odniesienia (normy),

- oznacza to, że zgodnie odpowiednio z art. 29 ust. 3 lub art. 30 ust. 4 ustawy Pzp, wskazaniom tym towarzyszą wyrazy „lub równoważne”.

Wykonawca, który oferując dostawy, powołuje się na rozwiązania równoważne, winien przedłożyć Zamawiającemu dowody potwierdzające ich równoważność w zakresie na jaki się na nie powołuje w swojej ofercie.

Rozwiązania równoważne nie powinny posiadać cech (parametrów) gorszych od podanych w wymaganiach zamawiającego stawianych przedmiotowi zamówienia, zawartych w jego opisie. Kluczowym systemem odniesienia dla rozwiązań równoważnych jest spełnienie wymagań określonych w normie oświetlenia drogowego PN-EN 13201 lub równoważnego systemu odniesienia i normie światło i oświetlenie – oświetlenie miejsc pracy PN- EN 12464 lub równoważnego systemu odniesienia, przy oferowanej zainstalowanej mocy.

W przypadku rozbieżności w zapisach dokonanych w załącznikach nr 2, 3, 4 do SIWZ z zapisami załącznika nr 1 do SIWZ, jako wiążące należy przyjąć zapisy zawarte w załączniku nr 1 do SIWZ.
6. Zamawiający nie zastrzega obowiązku osobistego wykonania przez Wykonawcę kluczowych części zamówienia.
7. Zamawiający żąda wskazania przez Wykonawcę części zamówienia, których wykonanie zamierza powierzyć podwykonawcom i podania przez wykonawcę firm podwykonawców.
8. Zamawiający nie dopuszcza:
  - a) składania ofert częściowych;
  - b) składania ofert wariantowych.
9. Zamawiający nie przewiduje:



Nr referencyjny postępowania: Or.271.2.2017

- a) zawarcia umowy ramowej;
- b) ustanowienia dynamicznego systemu zakupów;
- c) wyboru najkorzystniejszej oferty z zastosowaniem aukcji elektronicznej;
- d) rozliczenia w walucie innej niż polski nowy złoty (PLN).

#### ROZDZIAŁ 4 - Termin wykonania zamówienia

Przedmiot zamówienia zostanie zrealizowany w terminie do **31.07.2017 r.**

#### ROZDZIAŁ 5 - Warunki udziału w postępowaniu oraz podstawy wykluczenia Wykonawcy

1. O udzielenie zamówienia mogą ubiegać się Wykonawcy, którzy:

- 1) nie podlegają wykluczeniu;
- 2) spełniają warunki udziału w postępowaniu dotyczące sytuacji ekonomicznej i finansowej oraz zdolności technicznej i zawodowej.

2. **Zamawiający określa następujące warunki udziału w postępowaniu:**

1) **dotyczące sytuacji ekonomicznej i finansowej:**

- a) Wykonawca posiada środki finansowe lub zdolność kredytową w wysokości co najmniej 1.000.000,00 zł,
- b) Wykonawca jest ubezpieczony od odpowiedzialności cywilnej w zakresie prowadzonej działalności związanej z przedmiotem zamówienia na sumę gwarancyjną co najmniej 1.000.000,00 zł,
- c) Wykonawca w okresie trzech ostatnich lat obrotowych, a jeżeli okres prowadzenia działalności jest krótszy – za ten okres, w każdym roku obrotowym osiągnął minimalny roczny obrót w wysokości 2.000.000,00 zł.

2) **zdolności technicznej i zawodowej:**

- a) Wykonawca w ramach jednego zamówienia (umowy) wykonał co najmniej 2 dostawy wraz z instalacją (montażem) minimum 1.000 sztuk opraw oświetlenia ulicznego LED, o wartości każdej dostawy wraz z montażem nie mniejszej niż 1.000.000,00 zł, przy czym dostawa z montażem opraw oświetlenia ulicznego LED może być wykonana w ramach robót budowlanych, jako ich integralna część.
- b) Wykonawca dysponuje następującymi kwalifikacjami zawodowymi:
  - uprawniającymi do prowadzenia eksploatacji urządzeń, instalacji i sieci elektroenergetycznych na stanowisku eksploatacji E do 1 kV, poprzez posiadanie przez min. 4 osoby skierowane przez Wykonawcę do realizacji zamówienia aktualnego świadectwa kwalifikacyjnego E do 1 kV,
  - świadectwem ukończenia kursu przez osoby, o których mowa powyżej, w zakresie wykonywania prac w technologii pod napięciem do 1 kV, obejmujących pełny zakres czynności związanych z modernizacją instalacji oświetlenia drogowego, wydanym przez właściwy ośrodek szkoleniowy,
  - uprawniającymi do prowadzenia eksploatacji urządzeń, instalacji i sieci elektroenergetycznych na stanowisku dozoru D do 1 kV, poprzez posiadanie przez min. 2 osoby skierowane przez Wykonawcę do realizacji zamówienia aktualnego świadectwa kwalifikacyjnego D do 1 kV.

Nr referencyjny postępowania: Or.271.2.2017

- świadectwem ukończenia kursu przez osoby, o których mowa powyżej, w zakresie poleceniodawcy do prac w technologii pod napięciem do 1 kV, wydanym przez właściwy ośrodek szkoleniowy.
- 3. Zamawiający może, na każdym etapie postępowania, uznać, że Wykonawca nie posiada wymaganych zdolności, jeżeli zaangażowanie zasobów technicznych lub zawodowych Wykonawcy w inne przedsięwzięcia gospodarcze Wykonawcy może mieć negatywny wpływ na realizację zamówienia.
- 4. Wykonawcy mogą wspólnie ubiegać się o udzielenie zamówienia.
- 5. Wykonawcy wspólnie ubiegający się o udzielenie zamówienia publicznego ustanawiają pełnomocnika do reprezentowania ich w postępowaniu o udzielenie zamówienia albo reprezentowania w postępowaniu i zawarcia umowy w sprawie zamówienia publicznego.
- 6. Przepisy dotyczące Wykonawcy stosuje się odpowiednio do Wykonawców wspólnie ubiegających się o udzielenie zamówienia.
- 7. Jeżeli oferta Wykonawców wspólnie ubiegających się o udzielenie zamówienia zostanie wybrana, Zamawiający będzie żądać przed zawarciem umowy w sprawie zamówienia publicznego, umowy regulującej współpracę tych Wykonawców.
- 8. Spełnianie warunków udziału w postępowaniu musi wykazać każdy z Wykonawców wspólnie ubiegających się o udzielenie zamówienia w zakresie, w którym wykazuje ich spełnienie.
- 9. W przypadku Wykonawcy, który powołuje się na zasoby innych podmiotów warunki udziału w postępowaniu muszą być wykazane w zakresie, w jakim Wykonawca powołuje się na ich zasoby.
- 10. Wykonawca może w celu potwierdzenia spełniania warunków udziału w postępowaniu o udzielenie zamówienia publicznego w stosownych sytuacjach oraz w odniesieniu do konkretnego zamówienia, lub jego części polegać na zdolnościach technicznych lub zawodowych lub sytuacji finansowej innych podmiotów, niezależnie od charakteru prawnego łączących go z nim stosunków prawnych.
- 11. Zamawiający jednocześnie informuje, iż stosowna sytuacja, o której mowa powyżej, wystąpi wyłącznie w przypadku, kiedy:
  - 1) Wykonawca, który polega na zdolnościach lub sytuacji innych podmiotów udowodni Zamawiającemu, że realizując zamówienie, będzie dysponował niezbędnymi zasobami tych podmiotów, w szczególności przedstawiając zobowiązanie tych podmiotów do oddania mu do dyspozycji niezbędnych zasobów na potrzeby realizacji zamówienia.
  - 2) Zamawiający oceni, czy udostępniane Wykonawcy przez inne podmioty zdolności techniczne lub zawodowe lub sytuacja finansowa, pozwalają na wykazanie przez Wykonawcę spełniania warunków udziału w postępowaniu oraz zbada, czy nie zachodzą wobec tego podmiotu podstawy wykluczenia, o których mowa w art. 24 ust. 1 pkt 13–22 i ust. 5 ustawy Pzp;
- 12. Wykonawca, który polega na zdolnościach technicznych lub zawodowych innych podmiotów na zasadach określonych w art. 22a ustawy Pzp, musi udowodnić



Nr referencyjny postępowania: Or.271.2.2017

Zamawiającemu, że realizując zamówienie, będzie dysponował niezbędnymi zasobami tych podmiotów w stopniu umożliwiającym należyte wykonanie zamówienia publicznego i że stosunek łączący Wykonawcę z tymi podmiotami gwarantuje rzeczywisty dostęp do ich zasobów, w szczególności przedstawiając zobowiązanie tych podmiotów do oddania mu do dyspozycji niezbędnych zasobów na potrzeby realizacji zamówienia. Zobowiązanie dostarczane w oryginale lub kopii poświadczonej notarialnie, winno zawierać w swojej treści informacje dotyczące co najmniej:

- 1) zakresu dostępnych Wykonawcy zasobów innego podmiotu;
  - 2) sposobu wykorzystania zasobów innego podmiotu, przez Wykonawcę, przy wykonywaniu zamówienia publicznego;
  - 3) zakresu i okresu udziału innego podmiotu przy wykonywaniu zamówienia publicznego.
13. Zamawiający w celu oceny stopnia i rzeczywistego dostępu Wykonawcy do dysponowania przez niego zasobami innych podmiotów, na których Wykonawca polega na zasadach określonych w art. 22a ustawy Pzp, może, poza zobowiązaniem, o którym mowa powyżej, żądać również od Wykonawcy przedłożenia dokumentów dowodowych, zawierających w szczególności informacje wymienione w ust. 11 pkt 1 – 4, które Wykonawca polegający na zasobach innych podmiotów w stosownej sytuacji powinien posiadać.
14. Jeżeli zdolności techniczne lub zawodowe podmiotu, o którym mowa w art. 22a ust. 1 ustawy Pzp, nie potwierdzają spełnienia przez Wykonawcę warunków udziału w postępowaniu lub zachodzą wobec tych podmiotów podstawy wykluczenia, Zamawiający żąda, aby Wykonawca w terminie określonym przez Zamawiającego:
- 1) zastąpił ten podmiot innym podmiotem lub podmiotami, lub;
  - 2) zobowiązał się do osobistego wykonania odpowiedniej części zamówienia, jeżeli wykaże zdolności techniczne lub zawodowe, o których mowa w SIWZ.
15. W przypadku zaistnienia przesłanek określonych w art. 24 ust. 1 ustawy Pzp, Zamawiający wykluczy Wykonawcę z postępowania o udzielenie zamówienia publicznego.
16. Na podstawie art. 24 ust. 5 ustawy Pzp z postępowania o udzielenie zamówienia publicznego Zamawiający wyklucza również Wykonawcę:
- 1) w stosunku do którego otwarto likwidację, w zatwierdzonym przez sąd układzie w postępowaniu restrukturyzacyjnym jest przewidziane zaspokojenie wierzycieli przez likwidację jego majątku lub sąd zarządził likwidację jego majątku w trybie art. 332 ust. 1 ustawy z dnia 15 maja 2015 r. - Prawo restrukturyzacyjne (Dz. U. z 2015 r. poz. 978, 1259, 1513, 1830 i 1844 oraz z 2016 r. poz. 615) lub którego upadłość ogłoszono, z wyjątkiem Wykonawcy, który po ogłoszeniu upadłości zawarł układ zatwierdzony prawomocnym postanowieniem sądu, jeżeli układ nie przewiduje zaspokojenia wierzycieli przez likwidację majątku upadłego, chyba że sąd zarządził likwidację jego majątku w trybie art. 366 ust. 1 ustawy z dnia 28 lutego 2003 r. - Prawo upadłościowe (Dz. U. z 2015 r. poz. 233, 978, 1166, 1259 i 1844 oraz z 2016 r. poz. 615);

*Nr referencyjny postępowania: Or.271.2.2017*

- 2) który w sposób zawiniony poważnie naruszył obowiązki zawodowe, co podważa jego uczciwość, w szczególności gdy Wykonawca w wyniku zamierzonego działania lub rażącego niedbalstwa nie wykonał lub nienależycie wykonał zamówienie, co Zamawiający jest w stanie wykazać za pomocą stosownych środków dowodowych;
  - 3) który, z przyczyn leżących po jego stronie, nie wykonał albo nienależycie wykonał w istotnym stopniu wcześniejszą umowę w sprawie zamówienia publicznego lub umowę koncesji, zawartą z Zamawiającym, o którym mowa w art. 3 ust. 1 pkt 1-4 ustawy Pzp, co doprowadziło do rozwiązania umowy lub zasądzenia odszkodowania;
  - 4) będącego osobą fizyczną, którego prawomocnie skazano za wykroczenie przeciwko prawom pracownika lub wykroczenie przeciwko środowisku, jeżeli za jego popełnienie wymierzono karę aresztu, ograniczenia wolności lub karę grzywny nie niższą niż 3000 złotych;
  - 5) jeżeli urzędującego członka jego organu zarządzającego lub nadzorczego, wspólnika spółki w spółce jawnej lub partnerskiej albo komplementariusza w spółce komandytowej lub komandytowo-akcyjnej lub prokurenta prawomocnie skazano za wykroczenie, o którym mowa w pkt 4;
  - 6) wobec którego wydano ostateczną decyzję administracyjną o naruszeniu obowiązków wynikających z przepisów prawa pracy, prawa ochrony środowiska lub przepisów o zabezpieczeniu społecznym, jeżeli wymierzono tą decyzją karę pieniężną nie niższą niż 3 000 złotych.
17. Wykluczenie Wykonawcy w niniejszym postępowaniu o udzielenie zamówienia publicznego następuje zgodnie z dyspozycją zawartą w art. 24 ust. 7 ustawy Pzp.
18. Zgodnie z art. 24 ust. 8 ustawy Pzp Wykonawca, który podlega wykluczeniu na podstawie art. 24 ust. 1 pkt 13 i 14 oraz 16-20 lub ust. 5 pkt 1, 2, 4, 5, 6, 7 ustawy Pzp, może przedstawić dowody na to, że podjęte przez niego środki są wystarczające do wykazania jego rzetelności, w szczególności udowodnić naprawienie szkody wyrządzonej przestępstwem lub przestępstwem skarbowym, zadośćuczynienie pieniężne za doznaną krzywdę lub naprawienie szkody, wyczerpujące wyjaśnienie stanu faktycznego oraz współpracę z organami ścigania oraz podjęcie konkretnych środków technicznych, organizacyjnych i kadrowych, które są odpowiednie dla zapobiegania dalszym przestępstwom lub przestępstwom skarbowym lub nieprawidłowemu postępowaniu Wykonawcy. Przepisu zdania pierwszego nie stosuje się, jeżeli wobec Wykonawcy, będącego podmiotem zbiorowym, orzeczono prawomocnym wyrokiem sądu zakaz ubiegania się o udzielenie zamówienia oraz nie upłynął określony w tym wyroku okres obowiązywania tego zakazu.
19. Wykonawca nie podlega wykluczeniu jeżeli Zamawiający, uwzględniając wagę i szczególne okoliczności czynu Wykonawcy, uzna za wystarczające dowody przedstawione na podstawie art. 24 ust. 8 ustawy Pzp.

Nr referencyjny postępowania: Or.271.2.2017

## ROZDZIAŁ 6 - Wykaz oświadczeń lub dokumentów, potwierdzających spełnianie warunków udziału w postępowaniu oraz brak podstaw wykluczenia

1. W celu wstępnego potwierdzenia braku podstaw wykluczenia Wykonawcy z udziału w postępowaniu oraz spełniania warunków udziału w postępowaniu, Wykonawca załącza do oferty:
  - 1) aktualne na dzień składania ofert oświadczenie w zakresie określonym w ust. 3, stanowiące wstępne potwierdzenie, że Wykonawca nie podlega wykluczeniu oraz spełnia warunki udziału w postępowaniu. Ww. oświadczenie Wykonawca składa w formie jednolitego europejskiego dokumentu zamówienia, zwanego dalej jednolitym dokumentem, sporządzonego zgodnie z wzorem standardowego formularza określonego w rozporządzeniu wykonawczym Komisji Europejskiej, wydanym na podstawie art. 59 ust. 2 dyrektywy 2014/24/UE oraz art. 80 ust. 3 dyrektywy 2014/25/UE i rozporządzeniem wykonawczym Komisji (UE) 2016/7 z dnia 5 stycznia 2016 r., ustanawiającym standardowy formularz jednolitego europejskiego dokumentu zamówienia, którego wersja edytowalna stanowi **załącznik nr 6 do SIWZ**, przy czym:
    - a) Wykonawca, który powołuje się na zasoby innych podmiotów, w celu wykazania braku istnienia wobec nich podstaw wykluczenia oraz spełniania, w zakresie, w jakim powołuje się na ich zasoby, warunków udziału w postępowaniu, składa również jednolite dokumenty dotyczące tych podmiotów. W takim przypadku Wykonawca składa dla każdego z podmiotów, których to dotyczy - odrębny formularz jednolitego dokumentu, zawierający informacje wymagane w „Części II: Informacje dotyczące Wykonawcy” sekcja A i B oraz w „Części III: Podstawy wykluczenia”, należycie wypełniony i podpisany przez dane podmioty w „Część VI: Oświadczenia końcowe. O ile ma to znaczenie dla określonych zdolności, na których polega Wykonawca, należy dołączyć dla każdego z podmiotów, których to dotyczy – informacje wymagane w „Część IV – kryteria kwalifikacji”.
    - b) W przypadku wspólnego ubiegania się o zamówienie przez Wykonawców, jednolity dokument składa każdy z Wykonawców wspólnie ubiegających się o zamówienie. Dokumenty te wstępnie potwierdzają brak podstaw wykluczenia oraz spełnianie warunków udziału w postępowaniu w zakresie, w którym każdy z Wykonawców wykazuje brak podstaw wykluczenia oraz spełnianie warunków udziału w postępowaniu;
  2. Zamawiający w „Części I: Informacje dotyczące postępowania o udzielenie zamówienia oraz instytucji zamawiającej lub podmiotu zamawiającego” jednolitego dokumentu podał wymagane informacje dotyczące zamówienia.
  3. Wykonawca wypełnia jednolity dokument w zakresie określonym brakiem podstaw do wykluczenia oraz spełnianiem warunków udziału w postępowaniu, zgodnie z informacjami zamieszczonymi w ogłoszeniu o zamówieniu i SIWZ. Do wypełnienia jednolitego europejskiego dokumentu zamówienia mają zastosowanie postanowienia określone w ust. 1.

Nr referencyjny postępowania: Or.271.2.2017

4. Wykonawca może wykorzystać w jednolitym dokumencie nadal aktualne informacje zawarte w innym jednolitym dokumencie złożonym w odrębnym postępowaniu o udzielenie zamówienia.
5. Wykonawca w terminie 3 dni od dnia zamieszczenia na stronie internetowej Zamawiającego informacji dotyczących:
  - 1) kwoty, jaką zamierza przeznaczyć na sfinansowanie zamówienia;
  - 2) firm oraz adresów Wykonawców, którzy złożyli oferty w terminie,
  - 3) ceny, terminu wykonania zamówienia, okresu gwarancji i warunków płatności zawartych w ofertach,

przekazuje Zamawiającemu oświadczenie o przynależności lub braku przynależności do tej samej grupy kapitałowej, o której mowa w art. 24 ust. 1 pkt 23 ustawy Pzp, którego wzór (zgodnie z informacją zawartą w **załączniku nr 10 do SIWZ**) zostanie zamieszczony do pobrania w Biuletynie Informacji Publicznej Gminy Czarna Białostocka w zakładce PRZETARGI/Informacje z otwarcia ofert, w dniu zamieszczenia na stronie internetowej przez Zamawiającego informacji podawanych podczas otwarcia ofert.

Wraz ze złożeniem oświadczenia Wykonawca może przedstawić dowody, że powiązania z innym Wykonawcą nie prowadzą do zakłócenia konkurencji w postępowaniu o udzielenie zamówienia.
6. Zamawiający przed udzieleniem zamówienia na podstawie art. 26 ust. 1 ustawy Pzp wzywa Wykonawcę, którego oferta została najwyżej oceniona, do złożenia w wyznaczonym, nie krótszym niż 10 dni, terminie aktualnych na dzień złożenia oświadczeń lub dokumentów potwierdzających okoliczności, o których mowa w art. 25 ust. 1 ustawy Pzp, tj. dokumentów wymienionych w ust. 7 i 8, z wyłączeniem oświadczenia Wykonawcy o przynależności albo braku przynależności do tej samej grupy kapitałowej.
7. W celu potwierdzenia spełniania warunków udziału w postępowaniu Zamawiający żąda od Wykonawcy dokumentów:
  - 1) informacji banku lub spółdzielczej kasy oszczędnościowo-kredytowej potwierdzającej wysokość posiadanych środków finansowych lub zdolność kredytową Wykonawcy w okresie nie wcześniejszym niż 1 miesiąc przed upływem terminu składania ofert;
  - 2) dokumentu potwierdzającego, że Wykonawca jest ubezpieczony od odpowiedzialności cywilnej w zakresie prowadzonej działalności związanej z przedmiotem zamówienia na sumę gwarancyjną co najmniej 1.000.000,00 zł,
  - 3) oświadczenia Wykonawcy o rocznym obrocie, za okres nie dłuższy niż ostatnie 3 lata obrotowe, a jeżeli okres prowadzenia działalności jest krótszy – za ten okres. Wzór ww. oświadczenia stanowi **załącznik nr 9 do SIWZ**.
  - 4) wykazu dostaw wykonanych w okresie ostatnich 3 lat przed upływem terminu składania ofert, a jeżeli okres prowadzenia działalności jest krótszy – w tym okresie, wraz z podaniem ich wartości, przedmiotu, dat wykonania i podmiotów, na rzecz których dostawy zostały wykonane, oraz załączeniem dowodów określających, czy te dostawy zostały wykonane należycie, przy czym dowodami, o których mowa, są referencje bądź inne dokumenty wystawione przez podmiot, na rzecz którego dostawy były

Nr referencyjny postępowania: Or.271.2.2017

wykonywane, a jeżeli z uzasadnionej przyczyny o obiektywnym charakterze Wykonawca nie jest w stanie uzyskać tych dokumentów – oświadczenie Wykonawcy. Ww. wykaz stanowi **załącznik nr 7 do SIWZ**. Zamawiający uzna roboty budowlane w tym zakresie wykonane przed datą 28.07.2016 (zmiana kwalifikacji kodu CPV 45316110-9 Instalowanie urządzeń oświetlenia drogowego, z robót budowlanych na dostawę);

5) oświadczenie na temat kwalifikacjach zawodowych Wykonawcy. Wzór ww. oświadczenia stanowi **załącznik nr 8 do SIWZ**.

8. W celu potwierdzenia braku podstaw wykluczenia Zamawiający żąda od Wykonawcy którego ofertę najwyżej oceniono następujących dokumentów:

1) informacji z Krajowego Rejestru Karnego w zakresie określonym w art. 24 ust. 1 pkt 13, 14 i 21 ustawy Pzp oraz, odnośnie skazania za wykroczenie na karę aresztu, w zakresie określonym przez Zamawiającego na podstawie art. 24 ust. 5 pkt 5 i 6 ustawy Pzp, wystawionej nie wcześniej niż 6 miesięcy przed upływem terminu składania ofert;

Jeżeli Wykonawca ma siedzibę lub miejsce zamieszkania poza terytorium Rzeczypospolitej Polskiej zamiast powyższego dokumentu składa informację z odpowiedniego rejestru albo, w przypadku braku takiego rejestru, inny równoważny dokument wydany przez właściwy organ sądowy lub administracyjny kraju, w którym Wykonawca ma siedzibę lub miejsce zamieszkania lub miejsce zamieszkania ma osoba, której dotyczy informacja albo dokument, w zakresie określonym w art.24 ust. 1 pkt 13, 14 i 21 oraz ust. 5 pkt 5 i 6 ustawy Pzp. Informacja lub dokument, o których mowa powyżej powinny być wystawione nie wcześniej niż 6 miesięcy przed upływem terminu składania ofert;

2) zaświadczenia właściwego naczelnika urzędu skarbowego potwierdzającego, że Wykonawca nie zalega z opłacaniem podatków, wystawionego nie wcześniej niż 3 miesiące przed upływem terminu składania ofert, lub innego dokumentu potwierdzającego, że Wykonawca zawarł porozumienie z właściwym organem podatkowym w sprawie spłat tych należności wraz z ewentualnymi odsetkami lub grzywnami, w szczególności uzyskał przewidziane prawem zwolnienie, odroczenie lub rozłożenie na raty zaległych płatności lub wstrzymanie w całości wykonania decyzji właściwego organu;

3) zaświadczenia właściwej terenowej jednostki organizacyjnej Zakładu Ubezpieczeń Społecznych lub Kasy Rolniczego Ubezpieczenia Społecznego albo innego dokumentu potwierdzającego, że Wykonawca nie zalega z opłacaniem składek na ubezpieczenie społeczne lub zdrowotne, wystawionego nie wcześniej niż 3 miesiące przed upływem terminu składania ofert, lub innego dokumentu potwierdzającego, że Wykonawca zawarł porozumienie z właściwym organem w sprawie spłat tych należności wraz z ewentualnymi odsetkami lub grzywnami, w szczególności uzyskał przewidziane prawem zwolnienie, odroczenie lub rozłożenie na raty zaległych płatności lub wstrzymanie w całości wykonania decyzji właściwego organu;



Nr referencyjny postępowania: Or.271.2.2017

- 4) odpisu z właściwego rejestru lub z centralnej ewidencji i informacji o działalności gospodarczej, jeżeli odrębne przepisy wymagają wpisu do rejestru lub ewidencji, w celu potwierdzenia braku podstaw wykluczenia na podstawie art. 24 ust. 5 pkt 1 ustawy Pzp;

Jeżeli Wykonawca ma siedzibę lub miejsce zamieszkania poza terytorium Rzeczypospolitej Polskiej, zamiast dokumentów, o których mowa w pkt 2 – 4, składa dokument lub dokumenty wystawione w kraju, w którym Wykonawca ma siedzibę lub miejsce zamieszkania, potwierdzające odpowiednio, że:

- nie zalega z opłacaniem podatków, składek na ubezpieczenie społeczne lub zdrowotne albo że zawarł porozumienie z właściwym organem w sprawie spłat tych należności wraz z ewentualnymi odsetkami lub grzywnami, w szczególności uzyskał przewidziane prawem zwolnienie, odroczenie lub rozłożenie na raty zaległych płatności lub wstrzymanie w całości wykonania decyzji właściwego organu – wystawione nie wcześniej niż 3 miesiące przed upływem terminu składania ofert,
- nie otwarto jego likwidacji ani nie ogłoszono upadłości – wystawione nie wcześniej niż 6 miesięcy przed upływem terminu składania ofert.

Jeżeli w kraju, w którym Wykonawca ma siedzibę lub miejsce zamieszkania lub miejsce zamieszkania ma osoba, której dokument dotyczy, nie wydaje się dokumentów, o których mowa w pkt 1 – 4, zastępuje się je dokumentem zawierającym odpowiednio oświadczenie Wykonawcy, ze wskazaniem osoby albo osób uprawnionych do jego reprezentacji, lub oświadczenie osoby, której dokument miał dotyczyć, złożone przed notariuszem lub przed organem sądowym, administracyjnym albo organem samorządu zawodowego lub gospodarczego właściwym ze względu na siedzibę lub miejsce zamieszkania Wykonawcy lub miejsce zamieszkania tej osoby.

- 5) oświadczenia Wykonawcy o braku wydania wobec niego prawomocnego wyroku sądu lub ostatecznej decyzji administracyjnej o zaleganiu z uiszczaniem podatków, opłat lub składek na ubezpieczenie społeczne lub zdrowotne albo – w przypadku wydania takiego wyroku lub decyzji – dokumentów potwierdzających dokonanie płatności tych należności wraz z ewentualnymi odsetkami lub grzywnami lub zawarcie wiążącego porozumienia w sprawie spłat tych należności;
- 6) oświadczenia Wykonawcy o braku orzeczenia wobec niego tytułem środka zapobiegawczego zakazu ubiegania się o zamówienia publiczne;
- 7) oświadczenia Wykonawcy o braku wydania prawomocnego wyroku sądu skazującego za wykroczenie na karę ograniczenia wolności lub grzywny w zakresie określonym przez Zamawiającego na podstawie art. 24 ust. 5 pkt 5 i 6 ustawy Pzp;
- 8) oświadczenia Wykonawcy o braku wydania wobec niego ostatecznej decyzji administracyjnej o naruszeniu obowiązków wynikających z przepisów prawa pracy, prawa ochrony środowiska lub przepisów o zabezpieczeniu społecznym w zakresie określonym przez Zamawiającego na podstawie art. 24 ust. 5 pkt 7 ustawy Pzp;
9. Wykonawca nie jest zobowiązany do złożenia dokumentów potwierdzających okoliczności, o których mowa w art. 25 ust. 1 pkt 1 i 3, jeżeli Zamawiający posiada



Nr referencyjny postępowania: Or.271.2.2017

dokumenty tego Wykonawcy lub może je uzyskać za pomocą bezpłatnych i ogólnodostępnych baz danych, w szczególności rejestrów publicznych w rozumieniu ustawy z dnia 17 lutego 2005 r. o informatyzacji działalności podmiotów realizujących zadania publiczne (Dz. U. z 2014 r. poz. 1114 oraz z 2016 r. poz. 352).

10. W odniesieniu do podmiotów na zasoby których Wykonawca powołuje się przy wykazywaniu spełniania warunków udziału w postępowaniu, Wykonawca przedkłada dokumenty wymienione w § 5 pkt 1 - 9 Rozporządzenia Ministra Rozwoju z dnia 26 lipca 2016 r. w sprawie rodzajów dokumentów, jakich może żądać zamawiający od wykonawcy w postępowaniu o udzielenie zamówienia (Dz. U. z 2016 r. poz. 1126), tj.:

- 1) informację z Krajowego Rejestru Karnego w zakresie określonym w art. 24 ust. 1 pkt 13, 14 i 21 ustawy Pzp oraz, odnośnie skazania za wykroczenie na karę aresztu, w zakresie określonym przez zamawiającego na podstawie art. 24 ust. 5 pkt 5 i 6 ustawy Pzp, wystawionej nie wcześniej niż 6 miesięcy przed upływem terminu składania ofert;
- 2) zaświadczenie właściwego naczelnika urzędu skarbowego potwierdzającego, że Wykonawca nie zalega z opłacaniem podatków, wystawionego nie wcześniej niż 3 miesiące przed upływem terminu składania ofert, lub innego dokumentu potwierdzającego, że podmiot, o którym mowa w art. 22a ustawy Pzp, zawarł porozumienie z właściwym organem podatkowym w sprawie spłat tych należności wraz z ewentualnymi odsetkami lub grzywnami, w szczególności uzyskał przewidziane prawem zwolnienie, odroczenie lub rozłożenie na raty zaległych płatności lub wstrzymanie w całości wykonania decyzji właściwego organu;
- 3) zaświadczenie właściwej terenowej jednostki organizacyjnej Zakładu Ubezpieczeń Społecznych lub Kasy Rolniczego Ubezpieczenia Społecznego albo innego dokumentu potwierdzającego, że wykonawca nie zalega z opłacaniem składek na ubezpieczenia społeczne lub zdrowotne, wystawionego nie wcześniej niż 3 miesiące przed upływem terminu składania ofert, lub innego dokumentu potwierdzającego, że podmiot, o którym mowa w art. 22a ustawy Pzp, zawarł porozumienie z właściwym organem w sprawie spłat tych należności wraz z ewentualnymi odsetkami lub grzywnami, w szczególności uzyskał przewidziane prawem zwolnienie, odroczenie lub rozłożenie na raty zaległych płatności lub wstrzymanie w całości wykonania decyzji właściwego organu;
- 4) odpis z właściwego rejestru lub z centralnej ewidencji i informacji o działalności gospodarczej, jeżeli odrębne przepisy wymagają wpisu do rejestru lub ewidencji, w celu potwierdzenia braku podstaw wykluczenia na podstawie art. 24 ust. 5 pkt 1 ustawy Pzp;
- 5) oświadczenie podmiotu, o którym mowa w art. 22a ustawy Pzp, o braku wydania wobec niego prawomocnego wyroku sądu lub ostatecznej decyzji administracyjnej o zaleganiu z uiszczaniem podatków, opłat lub składek na ubezpieczenia społeczne lub zdrowotne albo – w przypadku wydania takiego wyroku lub decyzji - dokumentów potwierdzających dokonanie płatności tych należności wraz z ewentualnymi

Nr referencyjny postępowania: Or.271.2.2017

odsetkami lub grzywnami lub zawarcie wiążącego porozumienia w sprawie spłat tych należności;

- 6) oświadczenia podmiotu, o którym mowa w art. 22a ustawy Pzp, o braku orzeczenia wobec niego tytułem środka zapobiegawczego zakazu ubiegania się o zamówienie publiczne;
- 7) oświadczenie podmiotu, o którym mowa w art. 22a ustawy Pzp, o braku wydania prawomocnego wyroku sądu skazującego za wykroczenie na karę ograniczenia wolności lub grzywny w zakresie określonym przez Zamawiającego na podstawie art. 24 ust. 5 pkt 5 i 6 ustawy Pzp;
- 8) oświadczenie podmiotu, o którym mowa w art. 22a ustawy Pzp, o braku wydania wobec niego ostatecznej decyzji administracyjnej o naruszeniu obowiązków wynikających z przepisów prawa pracy, prawa ochrony środowiska lub przepisów o zabezpieczeniu społecznym w zakresie określonym przez Zamawiającego na podstawie art. 24 ust. 5 pkt 7 ustawy Pzp;
- 9) oświadczenie podmiotu, o którym mowa w art. 22a ustawy Pzp, o niezaleganiu z opłacaniem podatków i opłat lokalnych, o których mowa w ustawie z dnia 12 stycznia 1991 r. o podatkach i opłatach lokalnych (tekst jednolity Dz. U. z 2016 r. poz. 716).

11. **W celu potwierdzenia, że oferowane do wykonania modernizacji oświetlenia oprawy odpowiadają wymaganiom określonym przez Zamawiającego, Zamawiający żąda od Wykonawcy:**

- 1) wykazania, że oferowane oprawy oświetleniowe spełniają wymagania techniczno-użytkowe Zamawiającego, czyli gwarantują wartości parametrów oświetleniowych, na poziomie nie mniejszym niż wymagania normy oświetleniowej PN-EN 13201, poprzez **załączenie do oferty obliczeń fotometrycznych**, wykonanych zgodnie z tymi, które stanowią element projektu. Dla wyliczeń należy zastosować oferowane oprawy o:
  - a) sumie mocy rzeczywistej opraw, nie większej niż zastosowana w obliczeniach projektu,
  - b) pozostałe warunki odpowiadające projektowi, podane w **Zestawieniu projektowym danych wsadowych do obliczeń fotometrycznych modernizowanego oświetlenia ulicznego w Gminie Czarna Białostocka**, stanowiące **załącznik nr 13 do SIWZ**, tj.:
    - parametry drogi, stanowiska,
    - luminancję [L1 i L2] lub natężenie w odniesieniu do obserwatora 1 i 2 (tabele rozkładu luminancji i natężenia w formie liczbowej),
    - podsumowanie rezultatów obliczeń luminancji i natężenia,
    - oślnienie [TI],
    - równomierność oświetlenia [Uo i UI],
    - współczynnik oświetlenia otoczenia [SR],
    - współczynnik utrzymania, zgodnie z metodyką wyliczenia, tj.:

Nr referencyjny postępowania: Or.271.2.2017

- dla opraw bez dodatkowej szyby ochraniającej soczewkowy układ optyczny, który powinien mieć stopień ochrony min. IP 66 - w wysokości maksymalnej 0,9;
- dla opraw z szybą ochraniającą soczewkowy układ optyczny - w wysokości maksymalnej 0,8.

Celem przedstawienia obliczeń jest udokumentowanie, że proponowane przez Wykonawcę oprawy oświetleniowe LED, spełniają wymagania techniczno-użytkowe Zamawiającego. Na Wykonawcy ciąży obowiązek udokumentowania, spełnienia wymagań, poprzez wykonanie i załączenie do oferty obliczeń fotometrycznych oświetlenia dróg i ulic, zawierających wszystkie elementy zawarte w obliczeniach, stanowiących zawartość projektu Zamawiającego. Obliczenia oraz prezentacja wyników obliczeń musi być w pełni zgodna z przyjętymi w założeniach projektowych Zamawiającego, tj. identyczna geometria dróg i usytuowania słupów, identyczny poziom współczynnika zapasu (ew. odwrotności - wskaźnika utrzymania), parametrów rodzaju nawierzchni, parametrów – położenia obserwatorów, oraz wydruki muszą zawierać wszystkie wyliczone parametry dla punktów zgodnie z siatką obliczeniową Zamawiającego.

Porównywane będą parametry średnie, jak w punktach a) i b). Spełnienie powyższych warunków gwarantuje możliwość porównania zastosowanych opraw i uznania, że spełniają wymagania Zamawiającego, na podstawie efektu oświetleniowego.

W celu zapewnienia możliwości porównania parametrów opraw, w obliczeniach należy podawać identyczne położenia punktu świetlnego, jak w zawartych w projekcie „**Realizacja planu gospodarki niskoemisyjnej na terenie gminy Czarna Białostocka**” obliczeniach fotometrycznych, niezależnie od sposobu fotometrowania oprawy, tzn. czy uwzględniana jest wielkość oprawy, czy cała oprawa jest prezentowana jako punkt świetlny. Obliczenia wykonane w sposób uniemożliwiający porównanie będzie skutkować odrzuceniem oferty.

Wraz z obliczeniami fotometrycznymi Wykonawca składa dane techniczne właściwości opraw - rozsyłu światła opraw oświetleniowych - całej bryły światłości w formie bazy danych umożliwiających na ich podstawie dokonanie wyliczeń parametrów oświetleniowych drogi w ogólnie dostępnym programie komputerowym do wspomaganie obliczeń w formacie eulumdat (.Ldt). Dane fotometryczne stanowią integralną część obliczeń fotometrycznych;

- 2) dokumentu wystawionego przez producenta jeśli jest w języku innym niż polski, przetłumaczonego na język polski, potwierdzającego parametry techniczno – użytkowe oferowanych opraw oświetlenia ulicznego LED, w szczególności opisy w formie kart katalogowych opraw oświetleniowych lub innych dokumentów, poświadczonych przez Wykonawcę;
- 3) Memorandum Techniczne ekstrapolowanej trwałości źródła światła TM-21-11w oparciu o LM-80-08 lub równoważny;

Nr referencyjny postępowania: Or.271.2.2017

- 4) certyfikatu potwierdzającego przyznanie proponowanym przez wykonawcę oprawom oświetleniowym znaku ENEC przez sygnatariusza porozumienia ENEC lub dokumentu równoważnego;
  - 5) próbek oferowanych opraw po 1 szt., każdego typu, w tym dla wybranych mocy z typoszeregu maksymalnej mocy oraz wymiaru opraw, przewidzianych do zastosowania, wraz z dokumentem wystawionym przez producenta (np. kartą katalogową), potwierdzającą dane techniczno-użytkowe oprawy.
12. W przypadku gdy, w którymkolwiek z dokumentów składanych przez Wykonawcę celem potwierdzenia spełniania warunków udziału w postępowaniu, zostaną podane wartości kwot w walucie innej, niż polska, Wykonawca winien przeliczyć te kwoty w określonej walucie zagranicznej na polskie złote (PLN) według średniego kursu NBP na dzień publikacji ogłoszenia o zamówieniu w *Dzienniku Urzędowym Unii Europejskiej*. Jeśli Wykonawca nie dokona powyższej czynności, stosowne przeliczenia wykona Zamawiający.
13. W zakresie nieuregulowanym niniejszą SIWZ, do oświadczeń i dokumentów zastosowanie mają przepisy Rozporządzenia Ministra Rozwoju z dnia 26 lipca 2016 r. w sprawie rodzajów dokumentów, jakich może żądać zamawiający od Wykonawcy w postępowaniu o udzielenie zamówienia (Dz. U. z 2016 r. poz. 1126).

**ROZDZIAŁ 7 – Informacje o sposobie porozumiewania się Zamawiającego z Wykonawcami oraz przekazywania oświadczeń i dokumentów, a także wskazanie osób uprawnionych do porozumiewania się z Wykonawcami**

1. Komunikacja między Zamawiającym a Wykonawcami może odbywać się:
  - 1) za pośrednictwem operatora pocztowego w rozumieniu ustawy z dnia 23 listopada 2012 r. - Prawo pocztowe (t.j, Dz. U. z 2016 r. poz. 1113 z późn. zm);
  - 2) osobiście;
  - 3) za pośrednictwem posłańca;
  - 4) przy pomocy faksu lub przy użyciu środków komunikacji elektronicznej w rozumieniu ustawy z dnia 18 lipca 2002 r. o świadczeniu usług drogą elektroniczną (Dz. U. z 2013 r. poz. 1422, z 2015 r. poz. 1844 oraz z 2016 r. poz. 147 i 615).
2. **Oferty składa się pod rygorem nieważności w formie pisemnej.** Zamawiający nie wyraża zgody na składanie ofert w postaci elektronicznej, opatrzonej kwalifikowanym podpisem elektronicznym.
3. Oświadczenia, wnioski, zawiadomienia oraz informacje przekazywane za pośrednictwem operatora pocztowego w rozumieniu ustawy z dnia 23 listopada 2012 r. - Prawo pocztowe, osobiście lub za pośrednictwem posłańca:
  - 1) Zamawiającemu – winny zostać dostarczone na adres: **Urząd Miejski w Czarnej Białostockiej, ul. Torowa 14A, 16-020 Czarna Białostocka,**
  - 2) Wykonawcy – winny zostać dostarczone na wskazany w jego ofercie adres do korespondencji, a jeżeli Wykonawca nie poda tego adresu w ofercie, to dostarczenie korespondencji odbywa się na adres siedziby Wykonawcy/adres głównego miejsca wykonywania działalności.

Nr referencyjny postępowania: Or.271.2.2017

4. Oświadczenia, wnioski, zawiadomienia oraz informacje przekazywane przy użyciu środków komunikacji elektronicznej w rozumieniu ustawy z dnia 18 lipca 2002 r. o świadczeniu usług drogą elektroniczną, winny zostać przesłane:
  - 1) Zamawiającemu – poświadczony podpisem elektronicznym na adres jego poczty elektronicznej:  
[przetargi@czarnabialostocka.pl](mailto:przetargi@czarnabialostocka.pl)  
Wykonawcy – na wskazany w jego ofercie adres poczty elektronicznej, a jeżeli Wykonawca nie poda w ofercie adresu poczty elektronicznej, to przekazanie korespondencji odbywa się na adres poczty elektronicznej właściwy dla Wykonawcy, o ile Zamawiający jest w stanie ustalić adres poczty elektronicznej Wykonawcy i uzyskać jego potwierdzenie przez Wykonawcę.
5. Oświadczenia, wnioski, zawiadomienia oraz informacje przekazywane przy użyciu faksu winny zostać przesłane:
  - 1) Zamawiającemu – na numer faksu: 85 713 13 49;
  - 2) Wykonawcy – na wskazany w jego ofercie numer faksu Wykonawcy, a jeżeli Wykonawca nie poda w ofercie numeru faksu, to przekazanie korespondencji odbywa się na numer faksu właściwego dla siedziby Wykonawcy, o ile Zamawiający jest w stanie ustalić numer faksu Wykonawcy i uzyskać jego potwierdzenie przez Wykonawcę.
6. Oświadczenia, wnioski, zawiadomienia oraz informacje przekazywane przy użyciu faksu lub środków komunikacji elektronicznej, z zastrzeżeniem ust. 7 SIWZ, wymagają następnie niezwłocznego dostarczenia w formie wymaganej przepisami ustawy Pzp za pośrednictwem operatora pocztowego, osobiście lub pośłańca.
7. Wykonawca nie może przekazywać Zamawiającemu przy użyciu faksu lub komunikacji elektronicznej:
  - 1) dokumentów składanych przez Wykonawcę na wezwanie Zamawiającego do ich złożenia na podstawie art. 24 ust. 11 lub 26 ust. 1 lub 26 ust. 2f lub 26 ust. 3 lub 26 ust. 3a ustawy Pzp, których forma została ściśle określona w przepisach ustawy Pzp oraz w Rozporządzeniu Ministra Rozwoju z dnia 26 lipca 2016 r. w sprawie rodzajów dokumentów, jakich może żądać Zamawiający od wykonawcy w postępowaniu o udzielenie zamówienia (Dz. U. z 2016 r. poz. 1126), a w sprawach nieuregulowanych tymi przepisami w Kodeksie cywilnym;
  - 2) wyjaśnień udzielanych przez Wykonawcę na wezwanie Zamawiającego do ich złożenia na podstawie art. 26 ust. 4 lub art. 87 ust.1 lub art. 90 ust. 1 lub art. 90 ust. 1 a ustawy Pzp, których przekazywana treść wymaga dochowania zasady pisemności postępowania;
  - 3) oświadczenia Wykonawcy dotyczącego wyrażenia zgody na przedłużenie terminu związania ofertą, o którym mowa w art. 85 ust. 2 ustawy Pzp.
8. Za termin doręczenia oświadczeń, wniosków, zawiadomień oraz informacji przekazywanych przy użyciu faksu lub środków komunikacji elektronicznej, o których mowa w ust. 6, uznaje się termin przejścia ich do systemu informatycznego prowadzonego



Nr referencyjny postępowania: Or.271.2.2017

i kontrolowanego przez odbiorcę, tj.:

- 1) w przypadku nadanego faksu – udokumentowaną datę zakończenia transmisji faksowej, z wyłączeniem ponoszenia negatywnych skutków braku prawidłowego funkcjonowania urządzeń transmisyjnych u odbiorcy;
  - 2) w przypadku wysłanego maila – przyjęcie maila przez serwer odbiorcy i zarejestrowania na nim przekazywanych danych, udokumentowanego raportem z zakończonego sukcesem dostarczenia maila na skrzynkę pocztową odbiorcy.
9. Jeżeli Zamawiający lub Wykonawca przekazują oświadczenia, wnioski, zawiadomienia oraz informacje za pośrednictwem faksu lub przy użyciu środków komunikacji elektronicznej w rozumieniu ustawy z dnia 18 lipca 2002 r. o świadczeniu usług drogą elektroniczną, każda ze stron na żądanie drugiej strony niezwłocznie potwierdza fakt ich otrzymania.
10. Osoby uprawnione (wyznaczone przez Zamawiającego) do porozumiewania się z Wykonawcami:
- 1) w zakresie opisu przedmiotu zamówienia:
    - a) **Wojciech Pyżyk** – kierownik Referatu Inwestycji i Gospodarki Komunalnej w Urzędzie Miejskim Czarnej Białostockiej,
  - 2) w zakresie procedury postępowania:  
**Joanna Kulesa** – Sekretarz Gminy
11. Adres poczty elektronicznej do porozumiewania się Zamawiającego z Wykonawcami: [przetargi@czarnabialostocka.pl](mailto:przetargi@czarnabialostocka.pl)
12. Wykonawca może zwrócić się do Zamawiającego o wyjaśnienie treści specyfikacji istotnych warunków zamówienia. Zamawiający jest obowiązany udzielić wyjaśnień niezwłocznie, jednak nie później niż na 6 dni przed upływem terminu składania ofert – pod warunkiem, że wniosek o wyjaśnienie treści SIWZ wpłynął do Zamawiającego nie później niż do końca dnia, w którym upływa połowa wyznaczonego terminu składania ofert.
13. Przedłużenie terminu składania ofert nie wpływa na bieg terminu składania wniosku, o którym mowa w ust. 12.
14. W uzasadnionych przypadkach Zamawiający może przed upływem terminu składania ofert zmienić treść SIWZ. Dokonaną zmianę treści SIWZ Zamawiający udostępnia na stronie internetowej.
15. Informacje o wyborze najkorzystniejszej oferty albo unieważnieniu postępowania Zamawiający udostępnia na stronie internetowej.

## ROZDZIAŁ 8 – Wymagania dotyczące wadium

1. Przystępując do niniejszego postępowania każdy Wykonawca zobowiązany jest wnieść **wadium w wysokości 50 000,00 zł** (słownie złotych: *pięćdziesiąt tysięcy 00/100*).
2. **Wykonawca zobowiązany jest wnieść wadium przed upływem terminu składania ofert na okres co najmniej związania ofertą.**
3. Wykonawca może wnieść wadium w jednej lub kilku formach przewidzianych w art. 45 ust. 6 PZP, tj.:



Nr referencyjny postępowania: Or.271.2.2017

- 1) Pieniądzu – wpłaca się przelewem na rachunek bankowy wskazany przez Zamawiającego,
  - 2) poręczeniach bankowych lub poręczeniach spółdzielczej kasy oszczędnościowo – kredytowej, z tym że poręczenie kasy jest zawsze poręczeniem pieniężnym,
  - 3) gwarancjach bankowych,
  - 4) gwarancjach ubezpieczeniowych,
  - 5) poręczeniach udzielanych przez podmioty, o których mowa w art. 6 b ust. 5 pkt 2 ustawy z dnia 9 listopada 2000 r. o utworzeniu Polskiej Agencji Rozwoju Przedsiębiorczości (Dz. U. z 2014 r. poz. 1804 oraz z 2015 r. poz. 978 i 1240).
4. Z treści gwarancji i poręczeń, o których mowa w art. 45 ust. 6 pkt 2-5 ustawy Pzp, musi wynikać:
- 1) zabezpieczenie oferty Wykonawcy złożonej w postępowaniu o udzielenie zamówienia publicznego pn. „Realizacja planu gospodarki niskoemisyjnej na terenie gminy Czarna Białostocka” realizowanego w ramach Regionalnego Programu Operacyjnego Województwa Podlaskiego na lata 2014-2020 – nr referencyjny postępowania: Or.271.2.2017;
  - 2) oznaczenie zobowiązanego jako Wykonawcy (wnioskującego o wystawienie gwarancji wadialnej)
  - 3) oznaczenie Zamawiającego jako beneficjenta gwarancji wadialnej;
  - 4) oznaczenie gwaranta jako podmiotu udzielającego gwarancji wadialnej;
  - 5) nazwa postępowania o udzielenie zamówienia publicznego;
  - 6) suma gwarancyjna;
  - 7) okres obowiązywania gwarancji wadialnej;
  - 8) bezwarunkowe, nieodwołalne i na pierwsze pisemne żądanie Zamawiającego, zobowiązanie gwaranta do zapłaty na rzecz Zamawiającego kwoty określonej w gwarancji lub poręczeniach:
    - a) jeżeli Wykonawca, którego oferta została wybrana:
      - odmówi podpisania umowy w sprawie zamówienia publicznego na warunkach określonych w ofercie,
      - nie wniesie wymaganego zabezpieczenia należytego wykonania umowy,
      - zawarcie umowy w sprawie zamówienia publicznego stanie się niemożliwe z przyczyn leżących po stronie Wykonawcy;
    - b) jeżeli Wykonawca w odpowiedzi na wezwanie, o którym mowa w art. 26 ust. 3 i 3a ustawy Pzp, z przyczyn leżących po jego stronie, nie złoży oświadczeń lub dokumentów potwierdzających okoliczności, o których mowa w art. 25 ust. 1 ustawy Pzp, oświadczenia, o którym mowa w art. 25a ust. 1 ustawy Pzp, pełnomocnictw lub nie wyrazi zgody na poprawienie omyłki, o której mowa w art. 87 ust. 2 pkt 3 ustawy Pzp, co spowoduje brak możliwości wybrania oferty złożonej przez wykonawcę jako najkorzystniejszej;
  - 9) warunki wypłaty sumy gwarancyjnej, które powinny określać formę żądania beneficjenta oraz miejsce i termin jego dostarczenia, w taki sposób, aby nie utrudniały wypłaty sumy gwarancyjnej dla Zamawiającego;



Nr referencyjny postępowania: Or.271.2.2017

- 10) zapisy dotyczące tytułu gwarancji, miejsca i daty jej wystawienia.
5. **Oryginał dokumentu potwierdzającego wniesienie wadium w formach niepieniężnych, o których mowa w art. 45 ust. 6 pkt 2-5 ustawy Pzp, Wykonawca składa w Sekretariacie Burmistrza Gminy Czarnej Białostockiej (pokój nr 211) w budynku Urzędu Gminy Czarnej Białostockiej, przy ul. Torowa 14A, 16-020 Czarna Białostocka,**  
a kserokopię wniesienia wadium potwierdzoną za zgodność z oryginałem dołącza do oferty.
6. Wadium w pieniądzu należy wnieść przelewem na wskazany rachunek bankowy Zamawiającego:
- |   |
|---|
| Nr konta: 35 1020 1332 0000 1102 0280 9606<br>z dopiskiem na przelewie „Or.271.2.2017 – „Realizacja planu gospodarki<br>niskoemisyjnej na terenie gminy Czarna Białostocka” |
|---|
7. Wniesienie wadium w pieniądzu na ww. rachunek bankowy będzie skuteczne z chwilą uznania tego rachunku bankowego kwotą wadium, jeżeli wpływ środków pieniężnych nastąpi przed upływem terminu składania ofert.
8. Oryginał lub kserokopię przelewu wadium wniesionego w pieniądzu Wykonawca załącza do oferty.
9. Zgodnie z art. 89 ust. 1 pkt 7b Zamawiający odrzuca ofertę, jeżeli wadium nie zostało wniesione lub zostało wniesione w sposób nieprawidłowy.
10. Zamawiający zwraca wadium wszystkim Wykonawcom niezwłocznie po wyborze oferty najkorzystniejszej lub unieważnieniu postępowania, z wyjątkiem Wykonawcy, którego oferta została wybrana jako najkorzystniejsza.
11. Wykonawcy, którego oferta została wybrana jako najkorzystniejsza, Zamawiający zwraca wadium niezwłocznie po zawarciu umowy w sprawie zamówienia publicznego oraz wniesieniu zabezpieczenia należytego wykonania umowy.
12. Zamawiający zwraca niezwłocznie wadium na wniosek Wykonawcy, który wycofał ofertę przed upływem terminu składania ofert.
13. Zamawiający żąda ponownego wniesienia wadium przez Wykonawcę, któremu zwrócono wadium na podstawie art. 46 ust. 1 ustawy, jeżeli w wyniku rozstrzygniętego odwołania jego oferta została wybrana jako najkorzystniejsza. Wykonawca wnosi wadium w terminie określonym przez Zamawiającego.
14. Jeżeli wadium wniesiono w pieniądzu, Zamawiający zwraca je wraz z odsetkami wynikającymi z umowy rachunku bankowego, na którym było ono przechowywane, pomniejszone o koszty prowadzenia rachunku bankowego oraz prowizji bankowej za przelew pieniędzy na rachunek bankowy wskazany przez Wykonawcę.
15. Zamawiający zatrzymuje wadium wraz z odsetkami, jeżeli Wykonawca w odpowiedzi na wezwanie, o którym mowa w art. 26 ust. 3 i 3a, z przyczyn leżących po jego stronie, nie złożył oświadczeń lub dokumentów potwierdzających okoliczności, o których mowa w art. 25 ust. 1, oświadczenia, o którym mowa w art. 25a ust. 1, pełnomocnictw lub nie

Nr referencyjny postępowania: Or.271.2.2017

wyraził zgody na poprawienie omyłki, o której mowa w art. 87 ust. 2 pkt 3, co spowodowało brak możliwości wybrania oferty złożonej przez Wykonawcę jako najkorzystniejszej.

16. Zamawiający zatrzymuje wadium wraz z odsetkami, jeżeli Wykonawca, którego oferta została wybrana:
- 1) odmówił podpisania umowy w sprawie zamówienia publicznego na warunkach określonych w ofercie,
  - 2) nie wniósł wymaganego zabezpieczenia należytego wykonania umowy,
  - 3) zawarcie umowy w sprawie zamówienia publicznego stało się niemożliwe z przyczyn leżących po stronie Wykonawcy

#### ROZDZIAŁ 9 – Termin związania ofertą

1. Termin związania ofertą wynosi 60 dni. Bieg terminu związania ofertą rozpoczyna się wraz z upływem terminu składania ofert.
2. Wykonawca samodzielnie lub na wniosek Zamawiającego może przedłużyć termin związania ofertą, z tym że Zamawiający może tylko raz, co najmniej na 3 dni przed upływem terminu związania ofertą, zwrócić się do Wykonawców o wyrażenie zgody na przedłużenie tego terminu o oznaczony okres, nie dłuższy jednak niż 60 dni.

#### ROZDZIAŁ 10 – Opis sposobu przygotowania ofert

1. Wykonawca może złożyć jedną ofertę w jednym egzemplarzu, w formie pisemnej pod rygorem nieważności. Zamawiający nie dopuszcza składania oferty w postaci elektronicznej.
2. Postępowanie o udzielenie zamówienia prowadzi się w języku polskim. Zamawiający nie wyraża zgody na złożenie oferty, oświadczeń, oraz innych dokumentów, w jednym z języków powszechnie używanych w handlu międzynarodowym.
3. Dokumenty sporządzone w języku obcym są składane wraz z tłumaczeniem na język polski przez tłumacza przysięgłego.
4. Treść oferty musi odpowiadać treści SIWZ.
5. Ofertę należy sporządzić na formularzu oferty, którego wzór stanowi **załącznik nr 5 do SIWZ**.
6. Ofertę podpisuje osoba lub osoby uprawnione do reprezentowania Wykonawcy.
7. Jeżeli Wykonawcę reprezentuje pełnomocnik wraz z ofertą złożyć należy pełnomocnictwo w oryginale lub kopii poświadczony notarialnie.
8. Wszelkie koszty związane z przygotowaniem i złożeniem oferty ponosi Wykonawca.
9. Ofertę sporządza się w sposób staranny, czytelny i trwały. Stwierdzone przez Wykonawcę w ofercie błędy i omyłki w zapisach, przed jej złożeniem - poprawia się przez skreślenie dotychczasowej treści i wpisanie nowej, z zachowaniem czytelności błędnego zapisu, oraz podpisanie poprawki i zamieszczenie daty dokonania poprawki.
10. **Do wypełnionego i podpisanego formularza oferty (treści oferty) Wykonawca winien dołączyć:**

Nr referencyjny postępowania: Or.271.2.2017

- 1) jednolity dokument (jednolity europejski dokument zamówienia), który podobnie jak oferta winien być podpisany i złożony w oryginale – wg wzoru stanowiącego załącznik nr 6 do SIWZ;
- 2) projekt składający się z obliczeń fotometrycznych dla oferowanych opraw, wykonanych zgodnie z tymi, które stanowią element projektu, w celu potwierdzenia, że oferowane oprawy oświetlenia ulicznego będą spełniać wymagania oświetleniowe zawarte w załączonych obliczeniach fotometrycznych i zgodne z normą PN-EN 13201. Obliczenia fotometryczne stanowią integralną część oferty Wykonawcy i nie podlegają uzupełnianiu w trybie art. 26 ust. 3 ustawy Pzp.  
Brak w złożonej ofercie obliczeń fotometrycznych spowoduje odrzucenie oferty na podstawie art. 89 ust. 1 pkt 2 ustawy Pzp.  
Wraz z obliczeniami fotometrycznymi Wykonawca składa dane techniczne właściwości opraw - rozsyłu światła opraw oświetleniowych - całej bryły światłości w formie bazy danych umożliwiającym na ich podstawie dokonanie wyliczeń parametrów oświetleniowych drogi w ogólnie dostępnym programie komputerowym do wspomaganie obliczeń w formacie eulumdat (.Ldt). Dane fotometryczne stanowią integralną część obliczeń fotometrycznych
- 3) Zestawienie ilościowo-mocowe proponowanych opraw, z którego wynika proponowana moc zainstalowana w złożonej ofercie, wg wzoru załącznika nr 13 do SIWZ o nazwie – Zestawienie Projektowe danych wsadowych do obliczeń fotometrycznych,
- 4) kalkulację ceny oferty, która stanowi integralną część oferty – podpisana i składana w oryginale, wg wzoru stanowiącego załącznik nr 4 do SIWZ;
- 5) kserokopię dokumentu potwierdzającego wniesienie wadium w formach niepieniężnych, o których mowa w art. 45 ust. 6 pkt 2-5 ustawy Pzp, (oryginał dokumentu Wykonawca składa w Sekretariacie Burmistrza Czarnej Białostockiej (pokój nr 211 ) w budynku Urzędu Miejskiego w Czarnej Białostockiej, przy ul. Torowej 14A, 16-020 Czarna Białostocka), a w przypadku wpłaty wadium w pieniądzu, oryginał lub kserokopię przelewu kwoty stanowiącej wadium załącza do oferty;
- 6) dokument wystawiony przez producenta, przetłumaczony na język polski, potwierdzający parametry techniczno – użytkowe oferowanych opraw oświetlenia ulicznego LED, w szczególności opisy w formie kart katalogowych opraw oświetleniowych lub innych dokumentów, poświadczonych przez Wykonawcę;
- 7) raport ekstrapolowanej trwałości strumienia światła Raport TM-21-11 utworzony na podstawie badania LM-80-08 lub równoważny, który nie podlega uzupełnianiu;
- 8) certyfikat potwierdzający przyznanie proponowanym przez wykonawcę oprawom oświetleniowym znaku ENEC przez sygnatariusza porozumienia ENEC lub dokument równoważny;
- 9) oświadczenia Wykonawcy, że oferowane przez niego oprawy oświetleniowe, tj. wymienione w ofercie, posiadają gwarancję producenta:
  - a) na diody Led,

Nr referencyjny postępowania: Or.271.2.2017

- b) na układ zasilający,
  - c) na obudowę oprawy,  
- na okres min. 60 miesięcy.
- 10) próbki opraw oświetleniowych proponowanych przez Wykonawcę po 1 szt., każdego typu, w tym dla wybranych mocy z typoszeregu opraw o maksymalnej mocy i tego samego wymiaru, przewidzianych do zastosowania.
11. Opakowanie i adresowanie próbki:
- 1) Wykonawca składa próbkę w opakowaniu, które musi zawierać oznaczenie:

*Próbka złożona w przetargu nieograniczonym na wykonanie zadania inwestycyjnego pod nazwą – „Realizacja planu gospodarki niskoemisyjnej na terenie gminy Czarna Białostocka”.*

*Nazwa oprawy i jej typ.*

*Informacja dla jakiej mocy jest przeznaczona.*

*Numer referencyjny postępowania: Or.271.2.2017.*

*Nie otwierać przed upływem terminu otwarcia ofert: 3.03.2017 r. godz. 10:15*

- 2) opakowanie, w której będzie znajdowała się próbka, należy:
    - zaadresować na adres siedziby Zamawiającego: Urząd Miejski w Czarnej Białostockiej, ul. Torowa 14A, 16-020 Czarna Białostocka, Sekretariat Burmistrza Gminy Czarnej Białostockiej (pokój nr 211),
    - opatrzyć adresem i nazwą Wykonawcy składającego ofertę.
  - 3) Oprawy należy opakować w sposób uniemożliwiający jej przypadkowe uszkodzenie.
  - 4) Oprawy oświetleniowe podlegają zwrotowi zgodnie z art. 97 ust. 2 ustawy. Zwrot opraw będzie realizowany na wniosek i koszt Wykonawcy.
12. Ofertę należy przygotować tak, aby z zawartością oferty nie można było zapoznać się przed upływem terminu otwarcia ofert.
13. Oferta ze wszystkim załącznikami stanowi jedną całość. Zaleca się, aby wszystkie strony oferty wraz z dołączonymi do niej dokumentami, zostały:
- połączone ze sobą w sposób uniemożliwiający ich samoczynną dekomplementację (np. zszyte, spięte, bindowane, itp.),
  - ponumerowane oraz parafowane przez osobę/y upoważnioną/e do reprezentowania Wykonawcy, przez które należy rozumieć:
    - w spółkach prawa handlowego osoby upoważnione – zgodnie z danymi ujawnionymi w Krajowym Rejestrze Sądowym,
    - w pozostałych podmiotach osoby wskazane w Centralnej Ewidencji I Informacji O Działalności Gospodarczej, jeżeli podmiot prowadzi działalność gospodarczą,
    - jeżeli Wykonawca/Wykonawcy ustanowili pełnomocnika - w każdym przypadku przez PEŁNOMOCNIKA, zgodnie z udzielonym pełnomocnictwem.

W przypadku, gdy na stronie oferty lub oświadczenia woli widnieje popis identyfikujący Wykonawcę, parafka Wykonawcy na tej stronie nie jest wymagana. Zasada umieszczania parafki obowiązuje również dla dokumentów przedkładanych przez Wykonawcę po



Nr referencyjny postępowania: Or.271.2.2017

- upływie terminu składania ofert zgodnie z procedurami określonymi przepisami ustawy Pzp.
14. Zgodnie z żądaniem Zamawiającego Wykonawca winien wskazać w formularzu ofertowym części zamówienia, których wykonanie zamierza powierzyć podwykonawcom i odpowiedni podać firmy podwykonawców.
  15. W formularzu oferty Wykonawca winien bezwzględnie zaoferować:
    - 1) cenę ofertową - w zł, wynikającą z kalkulacji ceny oferty;
    - 2) trwałość strumienia światła oprawy ulicznej o najniższej trwałości mierzoną parametrem L80B10 wg Raportu TM-21-11 LM 80-08
    - 3) moc zainstalowana wszystkich opraw oświetleniowych oferowanych przez Wykonawcę (suma mocy wszystkich opraw bez uwzględnienia tzw. zmiennego profilu mocy, tj. redukcji mocy).
  16. Wykonawca składając ofertę informuje Zamawiającego, czy wybór oferty będzie prowadzić do powstania u Zamawiającego obowiązku podatkowego, wskazując nazwę (rodzaj) towaru, lub usługi, których świadczenie będzie prowadzić do jego powstania, oraz wskazując jej wartość bez kwoty podatku. Jeżeli złożono ofertę, której wybór prowadziłby do powstania obowiązku podatkowego Zamawiającego zgodnie z przepisami o podatku od towarów i usług, Zamawiający w celu oceny takiej oferty dolicza do przedstawionej w niej ceny podatek od towarów i usług, który miałby obowiązek rozliczyć zgodnie z tymi przepisami. Tylko w przypadku, jeżeli wybór oferty będzie prowadzić do powstania u Zamawiającego obowiązku podatkowego, Wykonawca w formularzu oferty, w miejscu do tego wyznaczonym przez Zamawiającego, podaje niezbędne do oceny jego oferty informacje, wskazując nazwę dostaw/usług, których świadczenie będzie prowadzić do jego powstania, oraz wskazując ich wartość bez kwoty podatku.
  17. Złożona oferta wraz z załączonymi oświadczeniami i dokumentami będzie jawna, z wyjątkiem informacji stanowiących tajemnicę przedsiębiorstwa w rozumieniu przepisów o zwalczaniu nieuczciwej konkurencji, które Wykonawca składający ofertę zastrzegł oraz wykazał, iż zastrzeżone informacje stanowią tajemnicę przedsiębiorstwa.
  18. Tajemnica przedsiębiorstwa:
    - 1) Nie ujawnia się informacji stanowiących tajemnicę przedsiębiorstwa w rozumieniu przepisów o zwalczaniu nieuczciwej konkurencji, jeżeli Wykonawca, nie później niż w terminie składania ofert, zastrzegł, że nie mogą być one udostępniane oraz wykazał, iż zastrzeżone informacje stanowią tajemnicę przedsiębiorstwa;
    - 2) Jeżeli według Wykonawcy oferta będzie zawierała informacje objęte tajemnicą jego przedsiębiorstwa w rozumieniu przepisów ustawy z dnia 16 kwietnia 1993 r. o zwalczaniu nieuczciwej konkurencji (t.j. Dz. U. z 2003 r. Nr 153, poz. 1503 z późniejszymi zmianami), muszą być one oznaczone klauzulą: NIE UDOSTĘPNIAC – TAJEMNICA PRZEDSIĘBIORSTWA. Zaleca się, aby informacje zastrzeżone, jako tajemnica przedsiębiorstwa, były przez Wykonawcę umieszczone na końcu oferty w wewnętrznej kopercie z oznakowaniem koperty: „tajemnica przedsiębiorstwa”.



Nr referencyjny postępowania: Or.271.2.2017

- 3) Wykonawca winien zastrzec informację nie później niż w terminie składania ofert oraz wykazać, iż zastrzeżone informacje stanowią tajemnicę przedsiębiorstwa;
  - 4) Wykonawca nie może zastrzec nazwy (firmy) oraz jego adresu, a także informacji dotyczących ceny, terminu wykonania zamówienia, okresu gwarancji i warunków płatności zawartych w jego ofercie;
  - 5) Jeżeli oświadczenia, zaświadczenia lub inne dokumenty, dostarczane przez Wykonawcę na wezwanie Zamawiającego, według Wykonawcy będą stanowiły tajemnicę przedsiębiorstwa, to Wykonawca winien oznaczyć je klauzulą: NIE UDOSTĘPNIAC – TAJEMNICA PRZEDSIĘBIORSTWA, a kopertę lub opakowanie, w której się znajdują, opatrzyć napisem: „Otworzyć przez komisję przetargową – tajemnica przedsiębiorstwa”;
  - 6) Brak jednoznacznego wskazania, które informacje stanowią zdaniem Wykonawcy tajemnicę przedsiębiorstwa oznaczać będzie, że wszystkie oświadczenia, zaświadczenia i inne dokumenty, składane w trakcie niniejszego postępowania, są jawne bez zastrzeżeń;
  - 7) Zastrzeżenie informacji, danych, dokumentów lub oświadczeń, które nie stanowią tajemnicy przedsiębiorstwa w rozumieniu przepisów o nieuczciwej konkurencji, spowoduje ich odtajnienie.
19. Opakowanie i adresowanie oferty:
- 1) Wykonawca składa ofertę w zamkniętej kopercie lub innym opakowaniu w sposób zapewniający nieujawnienie treści oferty do chwili jej otwarcia. Zamknięta koperta lub inne opakowanie musi zawierać oznaczenie:
- Oferta złożona w przetargu nieograniczonym na wykonanie zadania inwestycyjnego pod nazwą – „Realizacja planu gospodarki niskoemisyjnej na terenie gminy Czarna Białostocka”.*

*Numer referencyjny postępowania: Or.271.2.2017*

*Nie otwierać przed upływem terminu otwarcia ofert: 3.03.2017 r. godz. 10:15*
- 2) kopertę lub inne opakowanie, w której będzie znajdowała się oferta, należy:
    - zaadresować na adres siedziby Zamawiającego: Urząd Miejski w Czarnej Białostockiej, ul. Torowa 14A, 16-020 Czarna Białostocka, Sekretariat Burmistrza Czarnej Białostockiej (pokój nr 211),
    - opatrzyć adresem i nazwą Wykonawcy składającego ofertę.
20. Wykonawca może, przed upływem terminu do składania ofert, zmienić ofertę:
- 1) w przypadku zmiany oferty Wykonawca składa pisemne oświadczenie, że ofertę zmienia, określając zakres tych zmian. Oświadczenie o zmianie oferty Wykonawca umieszcza w zamkniętej kopercie lub innym opakowaniu, która musi zawierać oznaczenie:

*Oświadczenie o zmianie oferty złożonej w przetargu nieograniczonym na wykonanie zadania inwestycyjnego pod nazwą – „Realizacja planu gospodarki niskoemisyjnej na terenie gminy Czarna Białostocka”. Numer referencyjny postępowania: Or.271.2.2017*

*Nie otwierać przed upływem terminu otwarcia ofert: 3.03.2017 r. godz. 10.15*



Nr referencyjny postępowania: Or.271.2.2017

- 2) oświadczenie o zmianie oferty musi zawierać co najmniej nazwę i adres Wykonawcy, treść oświadczenia Wykonawcy o zmianie oferty, przywołanie nazwy i numeru referencyjnego postępowania oraz podpis osoby lub osób uprawnionych do reprezentowania Wykonawcy;
  - 3) kopertę lub inne opakowanie, w której będzie znajdowało się oświadczenie o zmianie oferty, należy:
    - zaadresować na adres siedziby Zamawiającego: Urząd Miejski w Czarnej Białostockiej, ul. Torowa 14A, 16-020 Czarna Białostocka, Sekretariat Burmistrza Gminy Czarnej Białostockiej (pokój nr 211),
    - opatrzyć adresem i nazwą Wykonawcy zmieniającego złożoną ofertę.
21. Wykonawca może przed upływem terminu do składania ofert wycofać ofertę:
- 1) oświadczenie o wycofaniu złożonej oferty musi zawierać co najmniej nazwę i adres Wykonawcy, treść oświadczenia Wykonawcy o wycofaniu oferty z przywołaniem nazwy i numeru referencyjnego postępowania oraz podpis osoby lub osób uprawnionych do reprezentowania Wykonawcy;
  - 2) wycofania oferty Wykonawca może dokonać:
    - a) osobiście, wraz z odbiorem wycofanej oferty w miejscu składania ofert, przedkładając oświadczenie o wycofaniu złożonej oferty, oraz potwierdzając właściwym dokumentem uprawnienie do reprezentowania Wykonawcy,
    - b) za pośrednictwem posłańca lub operatora pocztowego w rozumieniu ustawy z dnia 23 listopada 2012 r. - Prawo pocztowe, dokonującego odbioru wycofanej oferty w miejscu składania ofert, który posiada oświadczenie Wykonawcy o wycofaniu złożonej oferty, pełnomocnictwo do odbioru wycofanej oferty, udzielone przez osoby uprawnione do reprezentowania Wykonawcy, oraz właściwy dokument potwierdzający uprawnienie osób podpisanych na oświadczeniu do reprezentowania Wykonawcy;
    - c) za pośrednictwem posłańca lub operatora pocztowego, nieposiadającego wymaganego pełnomocnictwa do odbioru wycofanej oferty – poprzez złożenie w zamkniętej kopercie lub innym opakowaniu pisemnego oświadczenia, że Wykonawca ofertę wycofuje, oraz właściwego dokumentu potwierdzającego uprawnienie osoby lub osób podpisujących to oświadczenie do reprezentowania Wykonawcy. Koperta lub inne opakowanie zawiera wówczas oznaczenie:

*Oświadczenie o wycofaniu oferty złożonej w przetargu nieograniczonym na wykonanie zadania inwestycyjnego pod nazwą – „Realizacja planu gospodarki niskoemisyjnej na terenie gminy Czarna Białostocka”.*

*Numer referencyjny postępowania: Or.271.2.2017*

- 3) oświadczenie o wycofaniu oferty musi zawierać co najmniej nazwę i adres Wykonawcy, treść oświadczenia Wykonawcy o wycofaniu złożonej oferty oraz podpis osoby lub osób uprawnionych do reprezentowania Wykonawcy;
- 4) kopertę lub inne opakowanie, w której będzie znajdowało się oświadczenie o wycofaniu oferty, należy:

Nr referencyjny postępowania: Or.271.2.2017

- zaadresować na adres siedziby Zamawiającego: Urząd Miejski w Czarnej Białostockiej, ul. Torowa 14A, 16-020 Czarna Białostocka, Sekretariat Burmistrza Gminy Czarnej Białostockiej (pokój nr 211),
  - opatrzyć adresem i nazwą Wykonawcy wycofującego złożoną ofertę.
22. Zamawiający za pośrednictwem operatora pocztowego zwraca niezwłocznie Wykonawcy wycofaną przez niego ofertę.

## ROZDZIAŁ 11 – Miejsce oraz termin składania i otwarcia ofert

1. Miejsce i termin składania ofert:

- a) miejsce składania ofert: **Sekretariat Urzędu Miejskiego Gminy Czarna Białostocka, przy ul. Torowa 14A, 16-020 Czarna Białostocka,**
- b) **termin składania ofert: do dnia 3.03.2017 r., do godz. 10:00.**

2. Miejsce i termin otwarcia ofert:

- a) **miejsce otwarcia ofert: –parter, pok. Nr 102 – sala narad,**
- b) **termin otwarcia ofert: w dniu 3.03.2017 r. o godz. 10.15.**

3. Oferta złożona w terminie składania ofert będzie podlegać rejestracji przez Zamawiającego. Koperta lub inne opakowanie, w którym będzie złożona oferta zostanie opatrzone numerem według kolejności składania ofert oraz terminem jej złożenia, a osoba dostarczająca ofertę na żądanie otrzyma potwierdzenie złożenia oferty, zawierające informacje:

- 1) numer referencyjny postępowania;
- 2) nazwa Wykonawcy składającego ofertę;
- 3) datę złożenia oferty;
- 4) godzinę i minutę złożenia oferty.

4. Zgodnie z art. 86 ust. 5 ustawy Pzp niezwłocznie po otwarciu ofert Zamawiający zamieszcza na stronie internetowej informacje dotyczące:

- 1) kwoty, jaką zamierza przeznaczyć na sfinansowanie zamówienia;
- 2) firm oraz adresów Wykonawców, którzy złożyli oferty w terminie;
- 3) ceny, terminu wykonania zamówienia, okresu gwarancji i warunków płatności zawartych w ofertach, oraz dodatkowo informacje dotyczące pozostałych kryteriów, którymi Zamawiający będzie się kierował przy wyborze oferty.

5. Zamawiający niezwłocznie zawiadamia Wykonawcę o złożeniu oferty po terminie oraz zwraca ofertę po upływie terminu do wniesienia odwołania.

## ROZDZIAŁ 12 – Opis sposobu obliczania ceny

- 1. Wykonawca w ofercie, w formularzu oferty – **załącznik nr 5 do SIWZ**, określi liczbowo i słownie cenę oferty brutto w zł (PLN) za wykonanie przedmiotu zamówienia.
- 2. W przypadku rozbieżności pomiędzy zapisem liczbowym a zapisem słownym ceny oferty, Zamawiający jako wiążący przyjmie zapis słowny, o ile rozbieżność nie wynika z popełnionych omyłek, które można poprawić na podstawie przepisów ustawy Pzp.

Nr referencyjny postępowania: Or.271.2.2017

3. Cena oferty – należy przez to rozumieć cenę w rozumieniu art. 2 pkt 1 ustawy, która została podana przez Wykonawcę w formularzu oferty w zapisie liczbowym i słownie, z dokładnością do grosza (do dwóch miejsc po przecinku).
4. **Wyliczenia ceny oferty Wykonawca dokonuje w kalkulacji ceny oferty na podstawie:**
  - opisu przedmiotu zamówienia zawartego w **załącznikach do SIWZ od nr 1 do 4 oraz nr 13,**
  - obowiązków Wykonawcy związanych z realizacją umowy, określonych w **załączniku nr 11 do SIWZ.**

Wykonawca w cenach jednostkowych podawanych w formularzu kalkulacji ceny oferty, poza kosztami wynikającymi z opisu przedmiotu zamówienia, winien uwzględnić koszty wynikające z porozumienia, które musi podpisać z PGE Dystrybucja S.A.. „Porozumienie o współpracy w zakresie modernizacji oświetlenia drogowego” regulujące warunki współpracy i odpłatności za świadczone usługi.
5. **Stawka podatku VAT wynosi 23%.**
6. **Kalkulacja ceny oferty stanowi integralną część oferty (treści oferty) i nie podlega uzupełnianiu w trybie art. 26 ust. 3 ustawy Pzp.**
7. **Brak w złożonej ofercie kalkulacji ceny oferty spowoduje odrzucenie oferty na podstawie art. 89 ust. 1 pkt 2 ustawy Pzp.**
8. Kalkulację ceny oferty Wykonawca sporządza na **formularzu kalkulacji ceny oferty**, którego wzór stanowi **załącznik nr 4 do SIWZ**. Wzór formularza kalkulacji ceny oferty sporządzony został przez Zamawiającego w arkuszu kalkulacyjnym programu Excel. Z uwagi na przypisanie w arkuszu kalkulacyjnym formuł komórkom, Wykonawca winien wpisać jedynie w każdej pozycji cenę jednostkową netto, co spowoduje automatyczne wyliczenie pozostałych kwot w formularzu. Dla osób nieobsługujących Excel-a Zamawiający dodatkowo załącza załącznik nr 5 do SIWZ w formacie PDF.
9. Ceny jednostkowe netto poszczególnych dostaw winny być podane z dokładnością do grosza (do dwóch miejsc po przecinku). Ceny jednostkowe netto zawierają wszystkie elementy kosztów wykonania poszczególnych dostaw składających się na przedmiot zamówienia, wykonywanych zgodnie z wymaganiami Zamawiającego.
10. **Ceny jednostkowe netto w okresie realizacji umowy są niezmiennie.** Skutki finansowe błędnego obliczenia ceny oferty, wynikające z nie uwzględnienia wszystkich okoliczności, które mogą wpływać na cenę, obciążają Wykonawcę.

**ROZDZIAŁ 13 – Opis kryteriów, którymi Zamawiający będzie się kierował przy wyborze oferty, wraz z podaniem wag tych kryteriów i sposobu oceny ofert**

1. Ocenie ofert podlegają tylko oferty niepodlegające odrzuceniu.
2. **Zgodnie z art. 24 aa ustawy Pzp Zamawiający przewiduje, że najpierw dokona oceny ofert, a następnie zbada, czy Wykonawca, którego oferta została oceniona jako najkorzystniejsza, nie podlega wykluczeniu (procedura odwrócona).**

Nr referencyjny postępowania: Or.271.2.2017

3. Jeżeli Wykonawca, o którym mowa w ust. 2 SIWZ, uchyla się od zawarcia umowy lub nie wnosi wymaganego zabezpieczenia należytego wykonania umowy, Zamawiający może zbadać, czy nie podlega wykluczeniu oraz czy, spełnia warunki udziału w postępowaniu Wykonawca, który złożył ofertę najwyższą ocenioną spośród pozostałych ofert.
4. Przy wyborze najkorzystniejszej oferty Zamawiający będzie się kierował następującymi kryteriami i przypisanymi do nich wagami:

L.p.	Kryterium	Waga kryterium w ocenie ofert
1.	Cena	60%
2.	Trwałość strumienia światła oprawy o najniższej trwałości mierzona parametrem L80B10 wg Raportu ekstrapolowanej trwałości strumienia TM-21 -11 LM 80-08	20%
3.	Moc zainstalowana wszystkich opraw oświetleniowych oferowanych przez Wykonawcę (suma mocy wszystkich opraw bez uwzględnienia tzw. zmiennego profilu mocy, tj. redukcji mocy)	20%
Razem		100%

5. Oferta Wykonawcy będzie oceniana przez Zamawiającego zgodnie z poniższym wzor

$$S = C + T + P$$

gdzie:

**S** - łączna ilość punktów dla ocenianej oferty;

**Kryterium Ceny - C**

**C** - ilość punktów dla kryterium ceny oferty, obliczana wg wzoru:

$$C = W_c * \frac{C_n}{C_o}$$

Gdzie:

**W<sub>c</sub>** - maksymalna ilość punktów dla kryterium ceny - maksymalnie 60 pkt (jednemu procentowi wagi tego kryterium odpowiada jeden punkt);

**C<sub>n</sub>** - cena najniższej oferty w zł;

**C<sub>o</sub>** - cena oferty ocenianej w zł;

**Kryterium trwałość źródła światła - T**

**T** – ilość punktów dla kryterium: trwałość strumienia światła oprawy ulicznej o najniższej trwałości opraw, mierzona parametrem L80B10 wg Raportu TM-21-11 LM 80-08 [h]. Ocena punktowa nastąpi wg wzoru:

$$T_o$$



Nr referencyjny postępowania: Or.271.2.2017

$$T = W_t * \frac{\quad}{T_n}$$

Gdzie:

$W_t$  - maksymalna ilość punktów dla kryterium trwałości strumienia światła - maksymalnie 20 pkt (jednemu procentowi wagi tego kryterium odpowiada jeden punkt);

$T_o$  – trwałość strumienia światła ocenianej oferty

$T_n$  – największa trwałość strumienia ze wszystkich złożonych ważnych ofert,

W przypadku, gdy Wykonawca nie zaoferuje lub zaoferuje trwałość strumienia światła oprawy o najniższej trwałości opraw mierzonej parametrem L80B10 wg Raportu ekstrapolowanej trwałości strumienia światła TM-21-11 LM 80-08 mniejszą niż 100 000 h (wartość minimalna), Zamawiający dokona odrzucenia oferty Wykonawcy.

### **Kryterium moc zainstalowana wszystkich opraw - P**

**P** – ilość punktów dla kryterium: moc zainstalowana wszystkich opraw oświetleniowych oferowanych przez Wykonawcę (suma mocy wszystkich opraw bez uwzględnienia tzw. zmiennego profilu mocy, tj. redukcji mocy) dla oświetlenia spełniającego normę PN-EN 13201 w [kW]. Ocena punktowa nastąpi wg wzoru:

$$P = W_p * \frac{P_n}{P_o}$$

Gdzie:

$W_p$  - maksymalna ilość punktów dla kryterium mocy zainstalowanej wszystkich opraw - maksymalnie 20 pkt (jednemu procentowi wagi tego kryterium odpowiada jeden punkt);

$P_n$  – najmniejsza zainstalowana moc wszystkich opraw ze wszystkich złożonych ważnych ofert

$P_o$  – zainstalowana moc statyczna wszystkich opraw danej oferty

W przypadku, gdy Wykonawca nie zaoferuje lub zaoferuje moc zainstalowaną sumy wszystkich opraw dla oświetlenia spełniającego normę PN-EN 13201 większą niż 81,76 kW, Zamawiający dokona odrzucenia oferty Wykonawcy.

6. W przypadku rozbieżności pomiędzy zapisem liczbowym a zapisem słownym oferty Wykonawcy w zakresie kryteriów oceny ofert, Zamawiający jako wiążący przyjmie zapis słowny, o ile rozbieżność nie wynika z popełnionych omyłek, które można poprawić na podstawie przepisów ustawy Pzp.
7. Przy obliczaniu punktów Zamawiający zastosuje zaokrąglenie do dwóch miejsc po przecinku według zasady, że trzecia cyfra po przecinku od 5 w górę powoduje zaokrąglenie drugiej cyfry po przecinku w górę o 1. Jeśli trzecia cyfra po przecinku jest mniejsza niż 5, to druga cyfra po przecinku nie ulega zmianie.
8. Jeżeli złożono ofertę, której wybór prowadziłby do powstania obowiązku podatkowego Zamawiającego zgodnie z przepisami o podatku od towarów i usług, Zamawiający w celu

Nr referencyjny postępowania: Or.271.2.2017

oceny takiej oferty dolicza do przedstawionej w niej ceny podatek od towarów i usług, który miałby obowiązek rozliczyć zgodnie z tymi przepisami.

9. Jeżeli Zamawiający nie może wybrać oferty najkorzystniejszej z uwagi na to, że dwie lub więcej ofert przedstawia taki sam bilans ceny i innych kryteriów oceny ofert, Zamawiający spośród tych ofert wybiera ofertę z najniższą ceną, a jeżeli zostały złożone oferty o takiej samej cenie, Zamawiający wzywa Wykonawców, którzy złożyli te oferty, do złożenia w terminie określonym przez Zamawiającego ofert dodatkowych.

#### ROZDZIAŁ 14 – Informacja o formalnościach, jakie powinny zostać dopełnione po wyborze oferty w celu zawarcia umowy w sprawie zamówienia publicznego

1. W celu zawarcia umowy w sprawie zamówienia publicznego, Wykonawca, którego ofertę wybrano, jako najkorzystniejszą przed podpisaniem umowy składa:
  - 1) Zaakceptowany przez Zamawiającego harmonogram rzeczowo-finansowy zadania „Realizacja planu gospodarki niskoemisyjnej na terenie gminy Czarna Białostocka”, zawierający w szczególności:
    - a) podział zadania na elementy stanowiące części odbiorowe (odbory częściowe), zgodny z obwodami określonymi na schematach ideowych obwodów elektrycznych, określonych w formularzy kalkulacji ceny oferty,
    - b) wartości elementów odbiorowych,
    - c) terminy wykonania elementów odbiorowych,
    - d) termin wykonania całego zadania inwestycyjnego, który stanowi załącznik nr 5 do umowy;Treść harmonogramu winna zostać uzgodniona najpóźniej na 3 dni przed zawarciem umowy.
  - 2) aktualne dokumenty potwierdzające umocowanie osób podpisujących umowę, o ile umocowanie to nie będzie wynikać z dokumentów załączonych do oferty;
  - 3) pełnomocnictwo, jeżeli umowę podpisuje pełnomocnik; o ile pełnomocnictwo nie będzie wynikać z dokumentów załączonych do oferty;
  - 4) umowę regulującą współpracę Wykonawców wspólnie ubiegających się o udzielenie zamówienia, jeżeli oferta tych Wykonawców zostanie wybrana;
  - 5) zabezpieczenie należytego wykonania umowy zgodnie z postanowieniami rozdz. 15 SIWZ.
2. Umowa, o której mowa w ust. 1 pkt 3, winna określać strony umowy, cel działania, sposób współdziałania, zakres prac przewidzianych do wykonania przez każdego z nich, solidarną odpowiedzialność za wykonanie zamówienia, oznaczenie czasu trwania konsorcjum (obejmującego okres realizacji przedmiotu zamówienia, gwarancji i rękojmi), sposób rozliczenia między stronami umowy należności otrzymanych od Zamawiającego z tytułu wynagrodzenia wykonawcy, wykluczenie możliwości wypowiedzenia umowy konsorcjum przez któregokolwiek z jego członków do czasu wykonania umowy, solidarną odpowiedzialność za wykonanie umowy i wniesienie zabezpieczenia należytego wykonania umowy.

Nr referencyjny postępowania: Or.271.2.2017

3. Zamawiający przygotowuje umowę do zawarcia jej z Wykonawcą zgodnie z wzorem umowy, o którym mowa w rozdz. 16 SIWZ, wprowadzając niezbędne informacje i dane wynikające z wybranej w postępowaniu oferty Wykonawcy oraz aktualnych dokumentów dotyczących umocowania osób reprezentujących Wykonawcę i ewentualnego udzielonego przez te osoby pełnomocnictwa.
4. Zamawiający zawiera umowę w sprawie zamówienia publicznego, z zastrzeżeniem art. 183 ustawy Pzp, w terminie nie krótszym niż 10 dni od dnia przesłania zawiadomienia o wyborze najkorzystniejszej oferty, jeżeli zawiadomienie to został przesłane przy użyciu środków komunikacji elektronicznej albo 15 dni - jeżeli zostało przesłane w inny sposób.
5. Zamawiający może zawrzeć umowę w sprawie zamówienia publicznego przed upływem ww. terminu w przypadku, o którym mowa w art. 94 ust. 2 pkt 1 lit.a ustawy Pzp.
6. Zamawiający nie później niż w terminie 30 dni od dnia zawarcia umowy w sprawie zamówienia publicznego przekazuje ogłoszenie o udzieleniu zamówienia Urzędowi Publikacji Unii Europejskiej.

#### ROZDZIAŁ 15 – Wymagania dotyczące zabezpieczenia należytego wykonania umowy w sprawie zamówienia publicznego

1. Zamawiający wymaga wniesienia przez Wykonawcę zabezpieczenia należytego wykonania umowy przed zawarciem umowy.
2. Zabezpieczenie ustala się w wysokości 10 % ceny całkowitej podanej w ofercie.
3. Zabezpieczenie należytego wykonania umowy może być wnoszone w jednej lub w kilku następujących formach, o których mowa w art. 148 ust. 1 ustawy Pzp:
  - 1) pieniądzu;
  - 2) poręczeniach bankowych lub poręczeniach spółdzielczej kasy oszczędnościowo - kredytowej, z tym że poręczenie kasy jest zawsze poręczeniem pieniężnym;
  - 3) gwarancjach bankowych;
  - 4) gwarancjach ubezpieczeniowych;
  - 5) poręczeniach udzielanych przez podmioty, o których mowa w art. 6b ust. 5 pkt 2 ustawy z dnia 9 listopada 2000 r. o utworzeniu Polskiej Agencji Rozwoju Przedsiębiorczości (t.j. Dz. U. z 2016 r. poz. 359.).
4. Zamawiający nie wyraża zgody na wniesienie zabezpieczenia:
  - 1) w wekslach z poręczeniem wekslowym banku lub spółdzielczej kasy oszczędnościowo - kredytowej;
  - 2) przez ustanowienie zastawu na papierach wartościowych emitowanych przez Skarb Państwa lub jednostkę samorządu terytorialnego;
  - 3) przez ustanowienie zastawu rejestrowego na zasadach określonych w przepisach o zastawie rejestrowym i rejestrze zastawów.
5. Zabezpieczenie należytego wykonania umowy wnoszone w pieniądzu wpłaca się przelewem na rachunek bankowy Zamawiającego: **Nr 35 1020 1332 0000 1102 0280 9606**, z podaniem tytułu:

Nr referencyjny postępowania: Or.271.2.2017

Zabezpieczenie należytego wykonania umowy: – „Realizacja planu gospodarki niskoemisyjnej na terenie gminy Czarna Białostocka”

6. Wniesienie zabezpieczenia należytego wykonania umowy w pieniądzu przelewem na rachunek bankowy wskazany przez Zamawiającego będzie skuteczne z chwilą uznania tego rachunku bankowego kwotą zabezpieczenia (wpływ środków pieniężnych na rachunek bankowy wskazany przez Zamawiającego musi nastąpić przed podpisaniem umowy w sprawie zamówienia publicznego).
7. W przypadku wniesienia zabezpieczenia w formach, o których mowa w ust. 3 pkt 2 – 5 SIWZ, Wykonawca składa Zamawiającemu oryginał dokumentu potwierdzającego wniesienie zabezpieczenia w tych formach.
8. Z treści dokumentów gwarancji lub poręczeń, o których mowa w ust. 3 pkt 2 – 5 SIWZ, stwierdzających wniesienie zabezpieczenia należytego wykonania umowy, musi wynikać, że:
  - 1) zabezpieczenie dotyczy należytego wykonania umowy w sprawie zamówienia publicznego udzielanego w trybie przetargu nieograniczonego pn. „**Realizacja planu gospodarki niskoemisyjnej na terenie gminy Czarna Białostocka**” realizowanego w ramach Regionalnego Programu Operacyjnego Województwa Podlaskiego na lata 2014-2020. Oznaczenie numeru referencyjnego postępowania: Or.271.2.2017
  - 2) Wykonawca, jako zobowiązany do należytego wykonania umowy, jest wnioskodawcą do ustanowienia zabezpieczenia należytego wykonania umowy;
  - 3) beneficjentem zabezpieczenia należytego wykonania umowy jest Zamawiający;
  - 4) zobowiązanie gwaranta do zapłaty na rzecz Zamawiającego kwoty stanowiącej 10% ceny całkowitej podanej w ofercie, z tytułu niewykonania lub nienależytego wykonania umowy w sprawie zamówienia publicznego przez Wykonawcę, jest bezwarunkowe, nieodwołalne przez inne podmioty, niż zamawiający, oraz będzie realizowane przez gwaranta na pierwsze pisemne żądanie Zamawiającego (beneficjenta);
  - 5) zobowiązanie gwaranta, o którym mowa powyżej, zapewnia ciągłość zabezpieczenia w okresie wykonywania przedmiotu umowy oraz w okresie obowiązywania rękojmi, z zastrzeżeniem ust. 10 SIWZ.
9. Zabezpieczenie należytego wykonania umowy zostanie zwrócone Wykonawcy w następujących wysokościach i terminach:
  - 1) 70% wysokości zabezpieczenia – w ciągu 30 dni od dnia podpisania protokołu odbioru końcowego wykonania przedmiotu umowy;
  - 2) 30% wysokości zabezpieczenia – najpóźniej w 15. dniu od upływu okresu rękojmi za wady przedmiotu umowy.
10. Z uwagi na bezwarunkowy charakter zabezpieczenia należytego wykonania, dokument stanowiący zabezpieczenie należytego wykonania umowy nie może zawierać zapisów:
  - 1) wprowadzających warunki w zakresie bezsporności świadczenia np. w zakresie konieczności udowadniania przez Zamawiającego zasadności jego wypłacania;

Nr referencyjny postępowania: Or.271.2.2017

- 2) wyłączaćcych możliwość wypłacenia Zamawiającemu naliczonych przez niego kar umownych;
  - 3) ustalania miejsca rozstrzygania sporów sądowych według właściwości innej, niż ze względu na siedzibę beneficjenta.
11. Jeżeli zabezpieczenie wniesiono w pieniądzu, Zamawiający przechowuje je na oprocentowanym rachunku bankowym. Zamawiający zwraca zabezpieczenie wniesione w pieniądzu z odsetkami wynikającymi z umowy rachunku bankowego, na którym było ono przechowywane, pomniejszone o koszt prowadzenia tego rachunku oraz prowizji bankowej za przelew pieniędzy na rachunek bankowy Wykonawcy.
  12. W trakcie realizacji umowy Wykonawca może dokonać zmiany formy zabezpieczenia na jedną lub kilka form, o których mowa w ust. 3 SIWZ. Zmiana formy zabezpieczenia jest dokonywana z zachowaniem ciągłości zabezpieczenia i bez zmniejszenia jego wysokości.
  13. Za zgodą Zamawiającego, Wykonawca może dokonać zmiany formy zabezpieczenia na jedną lub kilka form, o których mowa w ust. 4.
  14. Zmiana formy zabezpieczenia musi być dokonana z zachowaniem ciągłości zabezpieczenia i bez zmniejszenia jego wysokości.

#### ROZDZIAŁ 16 – Wzór umowy w sprawie zamówienia publicznego

1. Zamawiający wymaga od Wykonawcy, aby zawarł z nim umowę w sprawie zamówienia publicznego w formie pisemnej, na warunkach określonych we wzorze umowy zawartym w **załączniku nr 11 do SIWZ**.
2. Zakres świadczenia Wykonawcy wynikający z umowy winien być tożsamy z jego zobowiązaniem zawartym w ofercie.
3. Umowa podlega unieważnieniu w części wykraczającej poza określenie przedmiotu zamówienia zawartego w SIWZ, z uwzględnieniem art. 144 ustawy Pzp.
4. Zamawiający przewiduje możliwość dokonania zmian postanowień zawartej umowy, w stosunku do treści oferty, na podstawie której dokonano wyboru Wykonawcy, w zakresie określonym w § 14 ust. 1 **załącznika nr 11 do SIWZ**.

#### ROZDZIAŁ 17 – Pouczenie o środkach ochrony prawnej przysługujących Wykonawcy w toku postępowania o udzielenie zamówienia

1. Odwołanie przysługuje wyłącznie od niezgodnej z przepisami Pzp czynności Zamawiającego podjętej w postępowaniu o udzielenie zamówienia lub zaniechania czynności, do której Zamawiający jest zobowiązany na podstawie Pzp.
2. Odwołanie powinno wskazywać czynność lub zaniechanie czynności Zamawiającego, której zarzuca się niezgodność z przepisami ustawy Pzp, zawierać zwięzłe przedstawienie zarzutów, określać żądanie oraz wskazywać okoliczności faktyczne i prawne uzasadniające wniesienie odwołania.
3. Odwołanie wnosi się do Prezesa Izby w formie pisemnej w postaci papierowej albo w postaci elektronicznej opatrzone odpowiednio własnoręcznym podpisem albo kwalifikowanym podpisem elektronicznym.



*Nr referencyjny postępowania: Or.271.2.2017*

4. Odwołujący przesyła kopię odwołania Zamawiającemu przed upływem terminu do wniesienia odwołania w taki sposób, aby mógł on zapoznać się z jego treścią przed upływem tego terminu. Domniemywa się, iż Zamawiający mógł zapoznać się z treścią odwołania przed upływem terminu do jego wniesienia, jeżeli przesłanie jego kopii nastąpiło przed upływem terminu do jego wniesienia przy użyciu środków komunikacji elektronicznej.
5. Odwołanie wnosi się w terminie 10 dni od dnia przesłania informacji o czynności Zamawiającego stanowiącej podstawę jego wniesienia - jeżeli zostały przesłane w sposób określony w art. 180 ust. 5 zdanie drugie Pzp albo w terminie 15 dni - jeżeli zostały przesłane w inny sposób.
6. Odwołanie wobec treści ogłoszenia o zamówieniu, a jeżeli postępowanie jest prowadzone w trybie przetargu nieograniczonego, także wobec postanowień specyfikacji istotnych warunków zamówienia, wnosi się w terminie 10 dni od dnia publikacji ogłoszenia w Dzienniku Urzędowym Unii Europejskiej lub zamieszczenia specyfikacji istotnych warunków zamówienia na stronie internetowej.
7. Odwołanie wobec czynności innych niż określone w ust. 5 i 6. SIWZ wnosi się w terminie 10 dni od dnia, w którym powzięto lub przy zachowaniu należytej staranności można było powziąć wiadomość o okolicznościach stanowiących podstawę jego wniesienia.
8. Jeżeli zamawiający mimo takiego obowiązku nie przesłał wykonawcy zawiadomienia o wyborze oferty najkorzystniejszej odwołanie wnosi się nie później niż w terminie:
  - a) 30 dni od dnia publikacji w Dzienniku Urzędowym Unii Europejskiej ogłoszenia o udzieleniu zamówienia,
  - b) 6 miesięcy od dnia zawarcia umowy, jeżeli zamawiający nie opublikował w Dzienniku Urzędowym Unii Europejskiej ogłoszenia o udzieleniu zamówienia.
9. W przypadku wniesienia odwołania po upływie terminu składania ofert bieg terminu związania ofertą ulega zawieszeniu do czasu ogłoszenia przez Krajową Izbę Odwoławczą orzeczenia.
10. Wykonawca może zgłosić przystąpienie do postępowania odwoławczego w terminie 3 dni od dnia otrzymania kopii odwołania, wskazując stronę, do której przystępuje, i interes w uzyskaniu rozstrzygnięcia na korzyść strony, do której przystępuje. Zgłoszenie przystąpienia doręcza się Prezesowi Izby w postaci papierowej albo w elektronicznej opatrzone kwalifikowanym podpisem elektronicznym, a jego kopię przesyła się Zamawiającemu oraz Wykonawcy wnoszącemu odwołanie.
11. Wykonawcy, którzy przystąpili do postępowania odwoławczego, stają się uczestnikami postępowania odwoławczego, jeżeli mają interes w tym, aby odwołanie zostało rozstrzygnięte na korzyść jednej ze stron.
12. Zamawiający lub odwołujący może zgłosić opozycję przeciw przystąpieniu innego Wykonawcy nie później niż do czasu otwarcia rozprawy.
13. Jeżeli koniec terminu do wykonania czynności przypada na sobotę lub dzień ustawowo wolny od pracy, termin upływa dnia następnego po dniu lub dniach wolnych od pracy.
14. W sprawach nieuregulowanych w rozdz. 17 SIWZ, w zakresie wniesienia odwołania i skargi mają zastosowanie przepisy art. 179 - 198g ustawy Pzp.

*Nr referencyjny postępowania: Or.271.2.2017*

**ROZDZIAŁ 18 – Informacja o przewidywanych zamówieniach, o których mowa w art. 67 ust. 1 pkt 7 ustawy Pzp**

Zamawiający nie przewiduje udzielenie zamówień, o których mowa w art. 67 ust. 1 pkt 7 ustawy Pzp.

**ROZDZIAŁ 19 – Wymagania, o których mowa w art. 29 ust. 4 ustawy Pzp**

Zamawiający nie określa wymagań, o których mowa w art. 29 ust. 4 ustawy Pzp.

**ROZDZIAŁ 20 – Wykaz załączników do SIWZ**

Niżej wymienione załączniki do SIWZ, które stanowią jej treść:

- 1) **załącznik nr 1 do SIWZ – Szczegółowy opis przedmiotu zamówienia;**
- 2) **załącznik nr 2 do SIWZ** – Projekt „Realizacja planu gospodarki niskoemisyjnej na terenie gminy Czarna Białostocka”;
- 3) **załącznik 3 do SIWZ** - Specyfikacja materiałów dostaw;
- 4) **załącznik nr 4 do SIWZ** – Formularz kalkulacji ceny oferty;
- 5) **załącznik nr 5 do SIWZ** – Wzór formularza oferty;
- 6) **załącznik nr 6 do SIWZ** – Formularz jednolitego europejskiego dokumentu zamówienia;
- 7) **załącznik nr 7 do SIWZ** – Wykaz dostaw wykonanych w okresie ostatnich 3 lat przed upływem terminu składania ofert, a jeżeli okres prowadzenia działalności jest krótszy – w tym okresie, wraz z podaniem ich wartości, przedmiotu, dat wykonania i podmiotów, na rzecz których dostawy zostały wykonane, oraz załączeniem dowodów określających, czy te dostawy zostały wykonane należycie;
- 8) **załącznik nr 8 do SIWZ** – Wzór oświadczenia na temat kwalifikacji zawodowych Wykonawcy;
- 9) **załącznik nr 9 do SIWZ** – Wzór oświadczenia Wykonawcy o rocznym obrocie, za okres nie dłuższy niż 3 lata obrotowe, a jeżeli okres prowadzenia działalności jest krótszy – za ten okres;
- 10) **załącznik nr 10 do SIWZ** – Wzór oświadczenia Wykonawcy o przynależności lub braku przynależności do tej samej grupy kapitałowej, o której mowa w art. 24 ust. 1 pkt 23 ustawy Pzp;
- 11) **załącznik nr 11 do SIWZ** – Wzór umowy w sprawie zamówienia publicznego;
- 12) **załącznik nr 12 do SIWZ** – Wzór oświadczenia gwarancyjnego Wykonawcy;
- 13) **załącznik nr 13 do SIWZ** – Zestawienie Projektowe danych wsadowych do wykonania obliczeń fotometrycznych oraz wyliczenia mocy oferowanej do kryterium oceny mocy zainstalowanej;

Nr referencyjny postępowania: Or.271.2.2017

### Załącznik Nr 1 do SIWZ - Szczegółowy opis przedmiotu zamówienia

Przedmiotem zamówienia w ramach zadania inwestycyjnego pod nazwą **Realizacja planu gospodarki niskoemisyjnej na terenie gminy Czarna Białostocka** realizowanego w ramach Regionalnego Programu Operacyjnego Województwa Podlaskiego na lata 2014-2020 (Europejski Fundusz Rozwoju Regionalnego) dla osi priorytetowej: **V. Gospodarka niskoemisyjna dla działania: 5.4. Strategie Niskoemisyjne dla poddziałania: 5.4.2. Strategie Niskoemisyjne – BOF** jest wykonanie dostawy opraw wraz z osprzętem oraz materiałami instalacyjnymi, polegającej na zainstalowaniu opraw oświetlenia ulicznego ze źródłem LED

na wybranym obszarze gminy Czarna Białostocka, poprzez:

- demontaż 1374 szt. opraw,
- instalację opraw oświetlenia zewnętrznego na wysięgnikach i słupach na nowe oprawy – zgodnie z projektem „Realizacja planu gospodarki niskoemisyjnej na terenie gminy Czarna Białostocka” (tabele) i schematy jedno kreskowe, w ilości 1374 szt.,
- instalację internetowych układów sterujących GPRS z transmisją danych w ilości 48 sztuk w szafach, których właścicielem jest Gmina Czarna Białostocka,
- montaż przewodów zasilających (oprawa - zabezpieczenie) o długości 4 m na komplet dla słupów linii napowietrznej i 12 m na komplet dla słupów linii kablowej,
- montaż zabezpieczeń dla wszystkich opraw. Dla linii napowietrznej z wkładką topikową 6A, dla linii kablowej z wkładką topikową 6A,
- wymianę zacisków prądowych Al/Cu dla wszystkich opraw na liniach napowietrznych, przy złączu na linii nieizolowanej zastosować zacisk przystosowany do montażu na liniach nieizolowanych, przy złączu na linii izolowanej zacisk przystosowany do montażu na linii izolowanej,
- wymianę wysięgników na ocynkowane jednoramienne na linii napowietrznej dla opraw modernizowanych o parametrach geometrycznych wynikających z obliczeń, zamocowany do boku słupa lub na szczycie,
- wykonanie pomiarów skuteczności ochrony przeciw porażeniowej,
- wykonanie pomiarów rezystancji uziemienia i izolacji przewodów i kabli w zakresie podlegającym instalacji,
- wykonanie pomiarów natężenia i luminancji, dla wskazanych przez Zamawiającego pięciu odcinków modernizowanego oświetlenia, a w przypadku, kiedy którykolwiek z pomiarów natężenia lub luminancji drogi nie potwierdzi poziomów ze złożonej oferty, przeprowadzenie 100% kontroli natężenia lub luminancji modernizowanego oświetlenia objętego projektem, na koszt Wykonawcy – w terminie nie dłuższym niż 10 dni,
- wykonanie pomiarów mocy zainstalowanej dla wszystkich zmodernizowanych obwodów oświetlenia – miernikiem cęgowym – cęgi Dietza,
- sprawdzenie ciągłości żył kabli zasilających, w zakresie przedmiotu zamówienia,
- wykonanie projektów czasowej organizacji ruchu wraz z jej wprowadzeniem,
- wykonaniu dokumentacji powykonawczej.

Nr referencyjny postępowania: Or.271.2.2017

Oferowane przez Wykonawcę w ramach dostawy z instalacją oprawy uliczne ze źródłem światła LED muszą charakteryzować się parametrami techniczno- użytkowymi nie gorszymi niż:

**Oprawa oświetleniowa uliczna:**

L.p.	Dane techniczne	Wymagana wartość parametru	Dowód spełnienia wymagania
1.	Konstrukcja oprawy	Oprawa oświetlenia ulicznego o korpusie wykonanym z aluminium ciśnieniowo odlewane lub formowanego. Niedopuszczane nitowanie elementów.	KT, próbki
2.	Montaż oprawy	Oprawa wyposażona w uniwersalny uchwyt do montażu na słupie lub do wysięgnika. Możliwość regulacji: Na słupie/wysięgniku o średnicach Ø 48 - 60 mm – regulacja w zakresie 0-90 ze stopniem 5°.	KT, próbki
3.	Materiał	Obudowa oprawy wykonana z odlewu aluminium formowanego wysokociśnieniowo PN-EN 1706:2011 lub równoważne. Kolor malowania: srebrny. Śruby mocujące wykonane ze stali nierdzewnej.	KT, próbki
4.	Optyka	System optyczny zgodny z normą (wg PN-EN 12464-2 lub równoważnej), zapewniający pełne ograniczenie światła niepożądanego. Spełniający normę o bezpieczeństwie fotobiologicznym. Element kształtujący optykę wykonany w postaci soczewek zintegrowanych z niskoluminacyjną charakterystyką światła ograniczający świecenie w górną półprzestrzeń do poziomu 0cd/m <sup>2</sup> od kąta 90 stopni w górę. Możliwość wymiany układu optycznego lub/i diod LED niezależnie. System optyczny IP66. Dla opraw z szybą zabezpieczającą źródła LED, konieczny jest czujnik temperatury zamontowany na płycie ze źródłami światła LED, redukujący prąd w przypadku przekroczenia temperatury, z odpowiednim zasilaczem.	KT, RBNL dla PN-EN 12464-2
5.	Klasa ochrony przeciwporażeniowej (izolacji)	II klasa ochrony p. porażeniowej [norma PN-EN 60529],	KT
6.	Kalkulowany spadek strumienia światła	LM-80B10 dla min. 100 000 h, zgodnie z Raportem IESNA TM -21-11 na podstawie LM-80-08 lub równoważnym.	KT, RBNL

Nr referencyjny postępowania: Or.271.2.2017

7.	Stopień szczelności komory osprzętu	Min. IP66 lub IP65 gdy układ zasilający jest uszczelniony do IP66	KT
8.	Stopień odporności na uderzenia [J] systemu Optycznego	Min. IK08 (5J)	KT
9.	Pobór mocy	Maksymalny pobór mocy określony w SIWZ i projekcie. Niższy ale przy spełnieniu parametrów określonych normą oświetleniową PN-EN 13201 lub równoważnej. <b>Należy wykazać w zestawieniu projektowym opraw.</b>	KT
10.	Zasilanie	Napięcie nominalne 230 V $\pm$ 10% – 50Hz	KT
11.	Ochrona przeciwprzepięciowa	Ochrona przepięć 10kV	KT
12.	Temperatura barwowa źródeł światła	5700° K $\pm$ 10%	RBNL
13.	Wskaźnik oddawania barw	CRI>70	RBNL
14.	Sterowania oprawą i redukcji mocy.	Autonomiczne dla każdej oprawy: - układ z systemem wyznaczania wirtualnej północy (MV Virtual Midnight – wirtualna północ) z możliwością przeprogramowywania. - asynchroniczny system programowania parametrów oprawy metodą podawania napięcia sieciowego, nie jest dopuszczalny układ utrzymania stałego strumienia świetlnego poprzez zwiększanie prądu źródeł światła LED ponad wartość początkową, założoną w obliczeniach.	KT
15.	Zakres temperatury pracy	Min: -40°C do +25°C	KT



Nr referencyjny postępowania: Or.271.2.2017

16.	Minimalny współczynnik mocy PF/ cos φ	> 0,93 dla maksymalnej planowanej redukcji mocy, której wartość minimalna to 50% wartości nominalnej. <b><u>Należy wykazać w tabeli redukcji mocy.</u></b>	KT
17.	Osiągnięcie wartości parametrów oświetleniowych na poziomie nie mniejszym niż wymagania normy oświetleniowej PN-EN 13201		Obliczenia fotometryczne
18.	Certyfikat oprawy oświetleniowej ENEC lub równoważny		Certyfikat lub dokument równoważny
19.	Gwarancja na diody LED: min. 5 lat		OP
20.	Gwarancja na układ zasilający: min. 5 lat		OP
21.	Gwarancja na obudowę: min. 5 lat		OP

Oferowane przez Wykonawcę w ramach dostawy z instalacją oprawy ozdobne ze źródłem światła LED muszą charakteryzować się parametrami techniczno- użytkowymi nie gorszymi niż:

**Oprawa oświetleniowa ozdobna:**

L.p.	Dane techniczne	Wymagana wartość parametru	Dowód spełnienia wymagań
1	Konstrukcja oprawy	System modułowy z diodami LED, umożliwiający demontaż poszczególnych paneli bez potrzeby otwierania komory osprzętu.	KT
2.	Montaż oprawy	Oprawy przeznaczone są do montażu na specjalnym wysięgniku słupowym, lub bezpośrednio na słupie	KT

Nr referencyjny postępowania: Or.271.2.2017

3	Materiał	Obudowa oprawy (korpus, podstawa montażowa, pokrywa, ramiona) wykonana z wysokociśnieniowego odlewu aluminium (wg PN-EN 1706:2011 lub równoważnego systemu odniesienia), zabezpieczonego galwanicznie przed wpływem warunków atmosferycznych, podkładem epoksydowym i poliestrową farbą proszkową: - RAL 9006 lub 9007 – kolor srebrny. Zawiasy, wkręty i śruby zewnętrzne wykonane ze stali nierdzewnej.	KT
4	Wymiary	Wymiary opraw zgodnie z Projektem	KT
5	Optyka	System optyczny zgodny z normą PN-EN 12464-2 lub równoważnego systemu odniesienia, dostępne minimum cztery optyki: - oświetlenie wąskie asymetryczne w płaszczyźnie 0-90° ograniczone do szerokości oświetlanej powierzchni, - optyki uliczne, asymetryczne	KT, RBNL dla PN-EN 12464-2
6	Klasa ochrony przeciwporażeniowej (izolacji)	II klasa ochronności [norma PN-EN 60529]	KT
7	Kalkulacyjna trwałość źródła światła	L80B10 - 80 000 h @ 25oC	KT, RBNL
8	Stopień szczelności komory optycznej	Min. IP66	KT
9	Stopień szczelności komory osprzętu	Min. IP66 dla komory osprzętu IP65 wymagane IP66 układu elektronicznego zasilania i sterowania.	KT
10	Stopień odporności na uderzenia [J] systemu Optycznego	Min. IK08 (5J)	KT

Nr referencyjny postępowania: Or.271.2.2017

11	Pobór mocy	Maksymalny pobór mocy określony w dokumentacji i SIWZ. Może być niższy ale przy spełnieniu parametrów określonych normą oświetleniową PN-EN 13201 lub równoważnego systemu odniesienia.	KT
12	Zasilanie	Napięcie 230V±10% AC– 50Hz, PF/cosφ>0,93	KT
13	Ochrona przeciwprzebieciowa	Ochrona przepięć 10kV	KT
16	Temperatura barwowa źródeł światła	3000 ÷ 4000 K +/- 10%	RBNL
17	Wskaźnik oddawania barw	CRI>70	RBNL
19	Opcje sterowania oprawą i redukcji mocy.	Autonomiczne dla każdej oprawy: - układ z systemem wyznaczania wirtualnej północy (MV virtual Midnight – wirtualna północ) z możliwością przeprogramowywania, - asynchroniczny system programowania parametrów oprawy metodą podawania napięcia sieciowego, nie jest dopuszczalny układ utrzymania stałego strumienia świetlnego poprzez zwiększanie prądu źródeł światła LED ponad wartość początkową, założoną w obliczeniach.	KT
20	Współczynnik mocy PF/ cosφ	PF/cosφ>0,93 dla największej redukcji mocy	KT
21.	Osiągnięcie wartości parametrów oświetleniowych na poziomie nie mniejszym niż wymagania normy oświetleniowej PN-EN 13201		Obliczenia fotometryczne
22.	Oznakowanie oprawy oświetleniowej znakiem ENEC lub równoważnym		Certyfikat lub dokument równoważny
23.	Gwarancja na diody LED: min. 5 lat		OP
24.	Gwarancja na układ zasilający: min. 5 lat		OP
25.	Gwarancja na obudowę: min. 5 lat		OP

### **Wymagania dla opraw ozdobnych:**

Oprawa ze źródłami światła LED umieszczonymi w osłonie wspartej na czterech ramionach, z układem optycznym osłoniętym płaską, przezroczystą szybą. Korpus oprawy, ramiona oraz komora źródła światła wykonane z aluminium wysokociśnieniowego, zabezpieczonego galwanicznie przed wpływem warunków atmosferycznych, podkładem epoksydowym i poliestrową farbą proszkową:

- RAL 9006 lub 9007 - kolor srebrny.

Zawiasy, wkręty i śruby zewnętrzne wykonane ze stali nierdzewnej.

System modułowy z diodami LED (od 10 do 40 LED) umożliwiający demontaż

Nr referencyjny postępowania: Or.271.2.2017

poszczególnych paneli bez potrzeby otwierania komory oprawy. Dostęp do elementów elektrycznych w komorze oprawy bez konieczności użycia narzędzi (toolfree). Okablowanie elektryczne: przewody 1x0,75mm<sup>2</sup> z podwójną izolacją; Wodoszczelny system łączeniowy, dławnica o stopniu szczelności IP68.

Wymiary:H=551mm, L=452mm, waga: max. 8kg. Maksymalna powierzchnia narażona na wiatr (SCX): 0,10m<sup>2</sup> (pomiar dla wiatru 160km/h). Szczegółowe parametry techniczne zebrane zostały w tabeli wymagań dla oprawy ozdobnej. Poglądowy szkic oprawy został umieszczony w Projekcie. Dopuszczalna jest tolerancja wymiarów +20%, od podanych powyżej

### **Legenda użytych skrótów w tabelach:**

**DZ** – deklaracja zgodności producenta dotycząca zgodności oprawy z obowiązującymi normami przenoszącymi normy europejskie.

**RBNL** - Raport badania niezależnego laboratorium (np. Raport TM-21-11-LM-80-08 lub równoważny)

**KT**- karta katalogowa producenta oprawy oświetleniowej lub inny dokument, poświadczona przez Wykonawcę,

**OP** – oświadczenie producenta oprawy oświetleniowej.

**PN-EN 12464** – Światło i oświetlenie- Oświetlenie miejsc pracy.

**PN – EN 13201** – Oświetlenie dróg

### **Dokumenty potwierdzające parametry techniczno-użytkowe opraw.**

2) Obliczenia fotometryczne wykazujące, że oferowane oprawy oświetleniowe spełniają wymagania techniczno-użytkowe Zamawiającego, czyli gwarantują wartości parametrów oświetleniowych,

na poziomie nie mniejszym niż wymagania normy oświetleniowej PN-EN 13201, wykonane zgodnie z tymi, które stanowią element projektu. Dla wyliczeń należy zastosować oferowane oprawy o:

c) mocy rzeczywistej, charakteryzującej oprawę, nie większej niż zastosowana w obliczeniach projektu,

d) pozostałe warunki odpowiadające projektowi, podane w **Zestawieniu danych wsadowych do obliczeń fotometrycznych modernizowanego oświetlenia ulicznego w Gminie Czarna Białostocka**, stanowiące załącznik nr 13 do SIWZ, tj.:

- parametry drogi, stanowiska,
- luminancję [L1 i L2] lub natężenie w odniesieniu do obserwatora 1 i 2 (tabele rozkładu luminancji i natężenia w formie liczbowej),
- podsumowanie rezultatów obliczeń luminancji i natężenia,
- oślnienie [TI],
- równomierność oświetlenia [Uo i UI],
- współczynnik oświetlenia otoczenia [SR],
- współczynnik utrzymania, zgodnie z metodyką wyliczenia, tj.:
  - dla opraw bez dodatkowej szyby ochraniającej soczewkowy układ optyczny, który powinien mieć stopień ochrony min. IP 66 - w wysokości maksymalnej 0,9;
  - dla opraw z szybą ochraniającą soczewkowy układ optyczny - w wysokości maksymalnej 0,8.

Nr referencyjny postępowania: Or.271.2.2017

Celem przedstawienia obliczeń jest udokumentowanie, że proponowane przez Wykonawcę oprawy oświetleniowe LED, spełniają wymagania techniczno-użytkowe Zamawiającego. Na Wykonawcy ciąży obowiązek udokumentowania, spełnienia wymagań, poprzez wykonanie i załączenie do oferty obliczeń fotometrycznych oświetlenia dróg i ulic, zawierających wszystkie elementy zawarte w obliczeniach, stanowiących zawartość projektu Zamawiającego. Obliczenia oraz prezentacja wyników obliczeń musi być w pełni zgodna z przyjętymi w założeniach projektowych Zamawiającego, tj. identyczna geometria dróg i usytuowania słupów, identyczny poziom współczynnika zapasu (ew. odwrotności - wskaźnika utrzymania), parametrów rodzaju nawierzchni, parametrów – położenia obserwatorów, oraz wydruki muszą zawierać wszystkie wyliczone parametry dla punktów zgodnie z siatką obliczeniową Zamawiającego.

Porównywane będą parametry średnie, jak w punktach a) i b). Spełnienie powyższych warunków gwarantuje możliwość porównania zastosowanych opraw i uznania, że spełniają wymagania Zamawiającego, na podstawie efektu oświetleniowego.

Wraz z obliczeniami fotometrycznymi Wykonawca składa dane techniczne właściwości opraw - rozsyłu światła opraw oświetleniowych - całej bryły światłości w formie bazy danych umożliwiających na ich podstawie dokonanie wyliczeń parametrów oświetleniowych drogi w ogólnie dostępnym programie komputerowym do wspomaganie obliczeń w formacie eulumdat (.Ldt). Dane fotometryczne stanowią integralną część obliczeń fotometrycznych;

- 3) Dokument wystawiony przez producenta, przetłumaczony na język polski, potwierdzający spełnianie parametrów techniczno – użytkowych oferowanych opraw oświetlenia ulicznego LED w stosunku do opisu przedmiotu zamówienia, w szczególności opisy w formie kart katalogowych opraw oświetleniowych lub innych dokumentów, poświadczonych przez Wykonawcę;
- 4) Raport z badań np. Raport TM-21-11 LM-80-08 lub równoważny.
- 5) Certyfikat potwierdzający przyznanie proponowanym przez wykonawcę oprawom oświetleniowym znaku ENEC przez sygnatariusza porozumienia ENEC lub dokumentu równoważnego.
- 6) Oświadczenie producenta oferowanych przez Wykonawcę opraw oświetleniowych, że oprawy wymienione w ofercie Wykonawcy:
  - i. posiadają gwarancję producenta na diody Led o okresie gwarancji: min. 5 lat,
  - ii. posiadają gwarancję na układ zasilający o okresie gwarancji: min. 5 lat,
  - iii. posiadają gwarancję na obudowę oprawy o okresie gwarancji: min. 5 lat,.
- 7) Próbki oferowanych opraw po 1 szt., każdego typu, w tym dla wybranych mocy z typoszeregu opraw, przewidzianych do zastosowania, wraz z dokumentem wystawionym przez producenta (np. kartą katalogową), potwierdzającą dane techniczno-użytkowe oprawy.

#### **System sterowania:**

**Oprawy:** system sterowania ze zmiennym profilem mocy opraw oświetleniowych, organizowany zgodnie z opisem Projektu. Należy wykazać, że zaproponowany system sterowania opraw oświetleniowych spełnia wymagania opisu przedmiotu zamówienia, czyli



*Nr referencyjny postępowania: Or.271.2.2017*

gwarantuje uzyskanie funkcjonalności oraz parametry sterowania, jak w projekcie. W szczególności: oprawy: autonomiczny system sterowania poszczególnych opraw, z układem reprogramowalnym zmiennego profilu mocy. Kontroler sterujący oprawy bez autonomicznego zegara, ustalający czasy redukcji mocy w oparciu o trzy ostatnie cykle włączenia i wyłączenia napięcia zasilającego oprawy. Czas redukcji po załączeniu  $T_1$  oraz redukcji przed wyłączeniem  $T_2$  będzie podany przez Zamawiającego w terminie nie dłuższym niż 14 dni od zawarcie Umowy na wykonanie zamówienia.

Czasy  $T_1$  oraz  $T_2$  muszą być reprogramowalne zdalnie za pomocą włączenia i wyłączenia napięcia sieciowego. Wymagany szczegółowy opis w karcie katalogowej lub specyfikacji technicznej oprawy.

Przed przystąpieniem do wykonywania prac modernizacyjnych Wykonawca jest zobowiązany podpisać z PGE Dystrybucja S.A. z „Wydziałem Przygotowania i Rozliczeń” porozumienia o współpracy w zakresie modernizacji instalacji oświetlenia drogowego regulującego warunki współpracy i odpłatności za świadczone usługi.

Zgodnie z wydanymi przez PGE Dystrybucja S.A. warunkami modernizacji istniejącego oświetlenia ulicznego na terenie Gminy Czarna Białostocka prace modernizacyjne w instalacjach oświetleniowych skojarzonych z liniami linii napowietrznej nN należy prowadzić w technologii prac pod napięciem. Wykonawca odpowiada za utrzymanie oświetlenia ulicznego w ruchu tj. prawidłowe jego działanie od przekazania terenu wykonywania prac dotyczących instalacji przedmiotu dostawy do odbioru końcowego.

Zdemontowane nadające się do ponownego wykorzystania oprawy, materiały i urządzenia Wykonawca na swój koszt winien spakować w opakowania kartonowe oraz przewieźć na miejsce wskazane przez Zamawiającego na terenie Gminy Czarna Białostocka. Każdorazowe przekazanie zdemontowanych opraw materiałów lub urządzeń zostanie potwierdzone protokołem zdawczo-odbiorczym podpisanym przez Zamawiającego.

Zdemontowane nienadające się do ponownego użytku źródła światła, oprawy, materiały Wykonawca przekazuje do utylizacji na własny koszt. Wykonawca jest zobowiązany do rozliczenia się z powyższej czynności z Zamawiającym poprzez przedłożenie w dniu odbioru końcowego oświadczenia o dokonaniu unieszkodliwienia tych materiałów.

Ze względów estetycznych oprawy drogowe winny być podobnego kształtu niezależnie od mocy. Oprawy ozdobne mają być zgodne z opisem, jak również niezależnie od mocy tego samego kształtu.

Każda oprawa musi być wyposażona w autonomiczny układ redukcji mocy. Redukcja mocy musi umożliwić obniżenie średnioważonego wolumenu energii o co najmniej 30%. Można to zrealizować przez 40% redukcję mocy w okresie 3/4 znamionowego czasu świecenia. Poziom redukcji należy zaprogramować przed montażem. Alternatywnie po instalacji, wykonawca powinien grupowo zaprogramować odpowiedni poziom redukcji mocy.

### **Parametry kontrolerów - zegarów GPRS:**

- Komunikacja z kontrolerami sterującymi pracą oświetlenia, za pomocą internetu, GPRS,
- Kontrolery mają być wyposażone w analizatory sieci, tak aby była możliwość dokonywania analiza parametrów sieci: Napięcie - 3 fazy, Prąd - 3 fazy, Moc czynna, bierna, pozorna – 3 fazy, współczynnik mocy - 3 fazy, napięcia międzyfazowe, całkowity prąd sumaryczny;
- Natychmiastowe raportowanie i analizowanie sytuacji alarmowych: zanik napięcia zasilania, zanik poszczególnych faz, przekroczenie/obniżenie mocy, przekroczenie/obniżenie obciążenia prądowego, alarmy wejść, alarmy wyjść;

*Nr referencyjny postępowania: Or.271.2.2017*

- Kontroler segmentowy (dla grupy opraw w obwodzie elektrycznym) o szczelności min. IP 66,
- Dane oraz oprogramowanie desktopowe, do komunikacji z kontrolerami segmentowymi zainstalowane u zamawiającego, z dożywotnią licencją na użytkowanie;
- Archiwizacja zebranych danych u Zamawiającego, bez dodatkowych opłat;
- Wizualizacja stanów pracy min. 6 wyjść (3 wyjścia zwierne + 3 wyjścia przełączne);
- Wyjścia konfigurowane, niezależnie poprzez 6 trybów pracy;
- Tryb dobowy- dedykowany do sterowania dowolnym procesem;
- Pełna dokumentacja oraz oprogramowanie do obsługi w języku polskim,
- Funkcja tworzenia automatycznie raportów okresowych: dobowych, miesięcznych, rocznych itp.,
- Aktualizacje i zmiany w oprogramowaniu na życzenie inwestora winny być bezpłatne w trakcie trwania gwarancji jak i po jej wygaśnięciu a wymiana oprogramowania powinno odbywać się poprzez złącze GPRS.
- Dostęp do systemu musi być odpowiednio zabezpieczony – np. logowanie ma się odbywać po otrzymaniu na wybrany nr telefonu komórkowego jednorazowego (niepowtarzalnego) hasła do systemu.
- Zamawiający wymaga zewnętrznego wsparcia technicznego w zakresie obsługi i konfiguracji systemu przez 5 dni w tygodniu w godz. 7:00-22:00.
- Możliwość współpracy systemu z zewnętrznymi czujnikami: natężenia oświetlenia, natężenia ruchu, opadów (deszczu, śniegu) itp.
- Możliwość zmiany parametrów świecenia opraw poprzez operatora.



*Nr referencyjny postępowania: Or.271.2.2017*

Załącznik Nr 2 do SIWZ - Projekt „Realizacja planu gospodarki niskoemisyjnej na terenie gminy Czarna Białostocka”

**Projekt „Realizacja planu gospodarki niskoemisyjnej na terenie gminy Czarna Białostocka”** zostanie zamieszczony do pobrania w Biuletynie Informacji Publicznej Gminy Czarna Białostocka w zakładce Zamówienia publiczne, w dniu publikacji ogłoszenia o zamówieniu w Dzienniku Urzędowym Unii Europejskiej.

Nr referencyjny postępowania: Or.271.2.2017

## Załącznik Nr 3 do SIWZ - Specyfikacja materiałów dostaw

D-00.00.00

### WYMAGANIA OGÓLNE

#### 1. WSTĘP

##### 1.1. Przedmiot ST

Przedmiotem niniejszej specyfikacji materiałów i dostaw (ST) są wymagania ogólne dotyczące wykonania i odbioru robót modernizacji oświetlenia drogowego w Gminie Czarna Białostocka.

##### 1.2. Zakres stosowania ST

Specyfikacja materiałów i dostaw (ST) stanowi dokument przetargowy i kontraktowy przy zleceniu i realizacji robót przy drogach krajowych, wojewódzkich, miejskich i gminnych.

##### 1.3. Zakres robót objętych ST

Ustalenia zawarte w niniejszej specyfikacji dotyczą zasad prowadzenia robót związanych z modernizacją oświetlenia przy drogach publicznych istniejących, wspólnie dla robót objętych niżej wymienionymi specyfikacjami:

D-07.07.01 Oświetlenie dróg

##### 1.4. Kody CPV

W robotach modernizacji oświetlenia ulicznego objętych opracowaniem występują kody CPV: słownictwo główne

**45316110-9** - Instalowanie urządzeń oświetlenia drogowego

##### 1.5. Określenia podstawowe

Użyte w ST wymienione poniżej określenia należy rozumieć w każdym przypadku następująco

**1.5.1. Chodnik** – wyznaczony pas terenu przyjezdni lub odsunięty od jezdni, przeznaczony do ruchu pieszych i odpowiednio utwardzony

**1.5.2. Droga** – wyznaczony pas terenu przeznaczony do ruchu lub postoju pojazdów oraz ruchu pieszych wraz ze wszelkimi urządzeniami technicznymi związanymi z prowadzeniem i zabezpieczeniem ruchu.

**1.5.3. Dziennik Budowy** – dziennik, wydany zgodnie z obowiązującymi przepisami, stanowiący urzędowy dokument przebiegu robót budowlanych oraz zdarzeń i okoliczności zachodzących w toku wykonywania robót.

**1.5.4. Jezdnia** – część korony drogi przeznaczona do ruchu pojazdów

**1.5.5. Kierownik budowy** – osoba wyznaczona przez Wykonawcę, upoważniona do kierowania robotami i do występowania w jego imieniu w sprawach realizacji kontraktu.

**1.5.6. Materiały** – wszelkie tworzywa niezbędne do wykonania robót, zgodnie z dokumentacją projektową i specyfikacjami materiałów i dostaw, zaakceptowane przez Inspektora nadzoru

**1.5.7. Projektant** – uprawniona osoba fizyczna lub prawna będąca autorem dokumentacji projektowej

**1.5.8. Przedsięwzięcie budowlane** – kompleksowa realizacja inwestycji budowlanej

**1.5.9. Zadanie budowlane** – część przedsięwzięcia budowlanego, stanowiąca odrębną całość konstrukcyjną lub technologiczną, zdolną do samodzielnego spełnienia przewidywanych funkcji techniczno-użytkowych.

##### 1.5.10. Dodatkowa ochrona przeciwporażeniowa

- ochrona części przewodzących dostępnych w wypadku pojawienia się na nich napięcia

##### 1.5.11. Odpowiednia (bliska) zgodność

*Nr referencyjny postępowania: Or.271.2.2017*

- zgodność wykonywanych Robót z dopuszczonymi tolerancjami, a jeśli przedział tolerancji nie został określony - z przeciętnymi tolerancjami, przyjmowanymi zwyczajowo dla danego rodzaju Robót budowlanych w warunkach zakłóceńowych.

**1.5.12. Aprobata techniczna** - dokument stwierdzający przydatność danego wyrobu do określonego obszaru zastosowania. Zawiera ustalenia techniczne co do wymagań podstawowych wyrobu oraz metodyki badań dla potwierdzenia tych wymagań.

**1.5.13. Deklaracja zgodności** - dokument w formie oświadczenia wydany przez producenta, stwierdzający zgodność z kryteriami określonymi odpowiednimi aktami prawnymi, normami, przepisami, wymogami lub specyfikacją techniczną dla danego materiału lub wyrobu.

**1.5.14. Certyfikat zgodności** - dokument wydany przez upoważnioną jednostkę badającą (certyfikującą), stwierdzający zgodność z kryteriami określonymi odpowiednimi aktami prawnymi, normami, przepisami, wymogami lub specyfikacją materiałów dla badanego materiału lub wyrobu.

## **1.6. Ogólne wymagania dotyczące robót**

Wykonawca robót jest odpowiedzialny za jakość ich wykonania oraz za zgodność z dokumentacją projektową, specyfikacjami materiałów i dostaw i poleceniami Inspektora nadzoru.

### **1.6.1 Przekazanie terenu budowy**

Zamawiający w terminie określonym w dokumentach umowy przekazuje Wykonawcy teren budowy wraz ze wszystkimi wymaganymi uzgodnieniami prawnymi i administracyjnymi oraz egzemplarz dokumentacji projektowej i ST.

### **1.6.2. Dokumentacja robót.**

Dokumentację robót montażowych elementów instalacji elektrycznej stanowią:  
dokumentacja w zakresie wynikającym z rozporządzenia Ministra Infrastruktury z 02.09.2004 r. w sprawie szczegółowego zakresu i formy dokumentacji projektowej, specyfikacji technicznych wykonania i odbioru robót budowlanych oraz programu funkcjonalno-użytkowego (Dz. U. z 2004 r. Nr 202, poz. 2072 zmian Dz. U. z 2005 r. Nr 75, poz. 664),  
specyfikacje materiałów i dostaw (obligatoryjne w przypadku zamówień publicznych), sporządzone zgodnie z rozporządzeniem Ministra Infrastruktury z dnia 02.09.2004 r. w sprawie szczegółowego zakresu i formy dokumentacji projektowej, specyfikacji technicznych wykonania i odbioru robót budowlanych oraz programu funkcjonalno-użytkowego (Dz. U. z 2004 r. Nr 202, poz. 2072 zmian Dz. U. z 2005 r. Nr 75, poz. 664),  
dziennik budowy prowadzony zgodnie z rozporządzeniem Ministra Infrastruktury z dnia 26 czerwca 2002 r. w sprawie dziennika budowy, montażu i rozbiórki, tablicy informacyjnej oraz ogłoszenia zawierającego dane dotyczące bezpieczeństwa pracy i ochrony zdrowia (Dz. U. z 2002 r. Nr 108, poz. 953 z późniejszymi zmianami),  
dokumenty świadczące o dopuszczeniu do obrotu i powszechnego lub jednostkowego zastosowania użytych wyrobów budowlanych, zgodnie z ustawą z 16 kwietnia 2004 r. o wyrobach budowlanych (Dz. U. z 2004 r. Nr 92, poz. 881), karty techniczne wyrobów lub zalecenia producentów dotyczące stosowania wyrobów, protokoły odbiorów częściowych, końcowych oraz robót zanikających i ulegających zakryciu z załączonymi protokołami z badań kontrolnych,  
dokumentacja powykonawcza (zgodnie z art. 3, pkt. 14 ustawy Prawo budowlane z dnia 7 lipca 1994 r. Dz. U. z 2003 r. Nr 207, poz. 2016 z późniejszymi zmianami).



Nr referencyjny postępowania: Or.271.2.2017

### **1.6.3. Zgodność robót z dokumentacją projektową i ST**

Dokumentacja projektowa, ST oraz dodatkowe dokumenty przekazane Wykonawcy stanowią część umowy, a wymagania wyszczególnione w choćby jednym z nich są obowiązujące dla Wykonawcy tak jakby zawarte były w całej dokumentacji.

Wykonawca nie może wykorzystywać błędów lub opuszczeń w dokumentach kontraktowych, a o ich wykryciu winien natychmiast powiadomić inspektora nadzoru i Projektanta, który to dokona odpowiednich zmian i poprawek.

Wszystkie wykonane roboty i dostarczone materiały będą zgodne z dokumentacją projektową, wymogami przetargowymi i ST.

W przypadku, gdy materiały lub roboty nie będą w pełni zgodne z dokumentacją projektową, wymogami przetargowymi lub ST i wpłynie to na niezadowalającą jakość elementu budowli, to takie materiały zostaną zastąpione innymi, a roboty rozebrane i wykonane ponownie na koszt Wykonawcy,

### **1.6.4. Zabezpieczenie terenu budowy**

Wykonawca jest zobowiązany do utrzymania ruchu publicznego na terenie wykonywania prac, w sposób określony w D-00.00.00., w okresie trwania realizacji kontraktu, aż do zakończenia i odbioru końcowego robót.

Przed przystąpieniem do robót Wykonawca przedstawi Inspektorowi nadzoru do zatwierdzenia uzgodniony z odpowiednim zarządem drogi i organem zarządzającym ruchem projekt organizacji ruchu i zabezpieczenia robót w okresie trwania budowy.

W czasie wykonywania robót Wykonawca dostarczy, zainstaluje i będzie obsługiwał wszystkie tymczasowe urządzenia zabezpieczające takie jak: zapory, znaki drogowe itp., zapewniając w ten sposób bezpieczeństwo pojazdów i pieszych.

Koszt zabezpieczenia terenu prac nie podlega odrębnej zapłacie i przyjmuje się, że jest włączony w cenę umowną.

### **1.6.5. Ochrona środowiska w czasie wykonywania robót**

Wykonawca ma obowiązek znać i stosować w czasie prowadzenia robót wszelkie przepisy dotyczące ochrony środowiska naturalnego,

W okresie trwania budowy i wykańczania robót Wykonawca będzie:

utrzymywać teren prac i wykoppy w stanie bez wody stojącej.

podejmować wszelkie uzasadnione kroki mające na celu stosowanie się do przepisów i norm dotyczących ochrony środowiska na terenie i wokół terenu prac oraz będzie unikać uszkodzeń lub uciążliwości dla osób lub własności społecznej i innych, a wynikających ze skażenia, hałasu lub innych przyczyn powstałych w następstwie jego sposobu działania.

Stosując się do tych wymagań będzie miał szczególny wzgląd na:

Lokalizację baz, warsztatów, magazynów, składowisk, wykopów i dróg dojazdowych,

Środki ostrożności i zabezpieczenia przed:

Zanieczyszczeniem zbiorników i cieków wodnych pyłami lub substancjami toksycznymi,

Zanieczyszczeniem powietrza pyłami i gazami,

c. Możliwości powstania pożaru.

### **1.6.6 Ochrona przeciwpożarowa**

Wykonawca będzie przestrzegać przepisy ochrony przeciwpożarowej. Wykonawca będzie utrzymywać sprawny sprzęt przeciwpożarowy, wymagany przez odpowiednie przepisy, na terenie baz produkcyjnych, w pomieszczeniach biurowych, mieszkalnych i magazynach oraz w maszynach i pojazdach.

Wykonawca będzie odpowiedzialny za wszelkie straty spowodowane pożarem wywołanym jako rezultat realizacji robót albo przez personel Wykonawcy.

*Nr referencyjny postępowania: Or.271.2.2017*

### **1.6.7. Materiały szkodliwe dla otoczenia**

Materiały, które w sposób trwały są szkodliwe dla otoczenia, nie będą dopuszczone do użycia.

Nie dopuszcza się użycia materiałów wywołujących szkodliwe promieniowanie natężeniu większym od dopuszczalnego, określonego odpowiednimi przepisami.

Wszelkie materiały odpadowe użyte do robót będą miały aprobatę techniczną wydaną przez uprawnioną jednostkę, jednoznacznie określającą brak szkodliwego oddziaływania tych materiałów na środowisko.

Materiały, które są szkodliwe dla otoczenia tylko w czasie robót, a po zakończeniu ich szkodliwość zanika (np. materiały pylaste) mogą być użyte pod warunkiem przestrzegania wymagań technologicznych w budownictwie. Jeżeli wymagają tego odpowiednie przepisy Zamawiający powinien otrzymać zgodę na użycie materiałów od właściwych organów administracji państwowej.

Jeżeli Wykonawca użył materiałów szkodliwych dla otoczenia zgodnie ze specyfikacjami, a ich użycie spowodowało jakiegokolwiek zagrożenie dla środowiska naturalnego, to konsekwencje tego poniesie Zamawiający.

### **1.6.8. Ochrona własności publicznej i prywatnej**

Wykonawca odpowiada za ochronę instalacji na powierzchni ziemi i za urządzenia podziemne, takie jak rurociągi, kable itp. oraz uzyska od odpowiednich władz będących właścicielami tych urządzeń potwierdzenie informacji dostarczonych mu przez Zamawiającego w ramach planu ich lokalizacji. Wykonawca zapewni właściwe oznaczenie i zabezpieczenie przed uszkodzeniem tych instalacji i urządzeń w czasie trwania prac.

### **1.6.9. Bezpieczeństwo i higiena pracy**

Podczas realizacji robót Wykonawca będzie przestrzegać przepisów dotyczących bezpieczeństwa i higieny pracy.

W szczególności Wykonawca ma obowiązek zadbać, aby personel nie wykonywał pracy w warunkach niebezpiecznych, szkodliwych dla zdrowia oraz nie spełniających odpowiednich wymagań sanitarnych.

Wykonawca zapewni i będzie utrzymywał wszelkie urządzenia zabezpieczające, socjalne oraz sprzęt i odpowiednią odzież dla ochrony życia i zdrowia osób zatrudnionych na budowie oraz dla zapewnienia bezpieczeństwa publicznego.

Uznaje się, że wszelkie koszty związane z wypełnieniem wymagań określonych powyżej nie podlegają odrębnej zapłacie i są uwzględnione w cenie umownej.

### **1.6.10. Stosowanie się do prawa i innych przepisów**

Wykonawca zobowiązany jest znać wszystkie przepisy wydane przez władze centralne i miejscowe oraz inne przepisy i wytyczne, które są w jakikolwiek sposób związane z robotami i będzie w pełni odpowiedzialny za przestrzeganie tych praw, przepisów i wytycznych podczas prowadzenia robót.

Wykonawca będzie przestrzegać praw patentowych i będzie w pełni odpowiedzialny za wypełnienie wszelkich wymagań prawnych odnośnie wykorzystania opatentowanych urządzeń lub metod i w sposób ciągły będzie informować Inspektora nadzoru o swoich działaniach, przedstawiając kopie zezwoleń i inne odnośne dokumenty.

## **2. MATERIAŁY**

### **2.1. Źródła uzyskania materiałów**

W dniu wprowadzenia na budowę Wykonawca przedstawi szczegółowe informacje dotyczące proponowanego źródła zamawiania tych materiałów i odpowiednie świadectwa do zatwierdzenia przez Inspektora nadzoru.

*Nr referencyjny postępowania: Or.271.2.2017*

Zatwierdzenie partii materiałów z danego źródła nie oznacza automatycznie, że wszelkie materiały uzyskane z dopuszczonego źródła w sposób ciągły spełniają wymagania ST w czasie postępu robót.

## **2.2. Przechowywanie i składowanie materiałów**

Wykonawca zapewni aby tymczasowo składowane materiały do czasu gdy będą one potrzebne do robót były zabezpieczone przed zanieczyszczeniem, zachowały swoją jakość i właściwość do robót i były dostępne do kontroli przez Inspektora nadzoru.

Miejsca czasowego składowania materiałów będą zlokalizowane w obrębie terenu budowy w miejscach uzgodnionych z Inspektorem nadzoru lub poza terenem budowy w miejscach zorganizowanych przez Wykonawcę.

## **3. SPRZĘT**

### **3.1. Ogólne wymagania dotyczące sprzętu**

Wykonawca jest zobowiązany do używania jedynie takiego sprzętu, który nie spowoduje niekorzystnego wpływu na jakość wykonywanych robót. Sprzęt używany do robót powinien być zgodny z ofertą Wykonawcy.

Liczba i wydajność sprzętu będzie gwarantować przeprowadzenie robót, w zakresie zgodnym z dokumentacją projektową, ST, wskazaniemi Inspektora nadzoru i w terminie przewidzianym umową.

Sprzęt będący własnością Wykonawcy lub wynajęty do wykonania robót ma być utrzymywany w dobrym stanie i gotowości do pracy. Będzie on zgodny z normami ochrony środowiska i przepisami dotyczącymi jego użytkowania.

Wykonawca dostarczy Inspektorowi nadzoru kopie dokumentów potwierdzających dopuszczenie sprzętu do użytkowania, tam gdzie jest to wymagane przepisami.

## **4. TRANSPORT**

### **4.1 Ogólne wymagania dotyczące transportu**

Wykonawca jest zobowiązany do stosowania jedynie takich środków transportu, które nie wpłyną niekorzystnie na jakość wykonywanych robót i właściwości przewożonych materiałów.

Liczba środków transportu będzie zapewniać prowadzenie robót zgodnie z zakresem robót określonym w dokumentacji projektowej, ST i wskazaniach Inspektora Nadzoru, w terminie przewidzianym umową.

Wykonawca będzie usuwać na bieżąco, na własny koszt, wszelkie zanieczyszczenia spowodowane jego pojazdami na drogach publicznych oraz dojazdach do terenu budowy.

## **5. WYKONANIE ROBÓT**

### **5.1. Ogólne zasady wykonania robót**

Wykonawca jest odpowiedzialny za prowadzenie robót zgodnie z umową oraz za jakość zastosowanych materiałów i wykonywanych robót, za ich zgodność z dokumentacją projektową i wymaganiami ST.

Decyzje Inspektora Nadzoru dotyczące akceptacji lub odrzucenia materiałów i elementów robót będą oparte na wymaganiach sformułowanych w dokumentach umowy, dokumentacji projektowej i w ST, a także w normach i wytycznych.

Prace na liniach napowietrznych Zakładu Energetycznego należy prowadzić w technologii PPN, przy udziale przeszkolonych załóg posiadających odpowiednie kwalifikacje uprawnienia.

Koszty dopuszczeń do pracy należy uwzględnić w ofercie.

Jeżeli w trakcie wykonywania modernizacji znajdzie się element, który nie nosi znamion zużycia wymagającego modernizacji lub wymiany a został do takich prac zakwalifikowany w projekcie,

*Nr referencyjny postępowania: Or.271.2.2017*

należy każdorazowo uzgodnić z Inspektorem nadzoru, jakie zabiegi należy wykonać na danym elemencie instalacji.

Polecenia Inspektora nadzoru będą wykonywane nie później niż w czasie przez niego wyznaczonym, po ich otrzymaniu przez Wykonawcę, pod groźbą zatrzymania robót. Skutki finansowe z tego tytułu ponosi Wykonawca.

## **6. KONTROLA JAKOŚCI ROBÓT**

### **6.1 Ogólne zasady kontroli jakości robót**

Celem kontroli robót będzie takie sterowanie ich przygotowaniem i wykonaniem, aby osiągnąć założoną jakość robót. Inspektor nadzoru może dopuścić do użycia tylko te materiały, które posiadają certyfikat na znak bezpieczeństwa wykazujący, że zapewniono zgodność z kryteriami technicznymi określonymi na podstawie Polskich Norm, aprobat technicznych oraz właściwych przepisów i dokumentów technicznych.

W przypadku materiałów, dla których ww. dokumenty są wymagane przez ST, każda partia dostarczona do robót będzie posiadać te dokumenty, określające w sposób jednoznaczny jej Cechy. Jakiegokolwiek materiały, które nie spełniają tych wymagań będą odrzucone.

### **6.2. Certyfikaty i deklaracje**

Inspektor nadzoru może dopuścić do użycia tylko te materiały, które odnoszą się w kolejności preferencji do następujących dokumentów:

Polskiej Normy przenoszącej normę europejską

norm innych państw członkowskich Europejskiego Obszaru Gospodarczego przenoszących normy europejskie

europejskich ocen technicznych, rozumianych jako udokumentowane oceny działania wyrobu budowlanego względem jego podstawowych cech, zgodnie z odpowiednim europejskim dokumentem oceny, w rozumieniu art. 2 pkt. 12 rozporządzenia Parlamentu Europejskiego i Rady (UE) nr 05/2011 z dnia 9 marca 2011 r. ustanawiającego zharmonizowane warunki wprowadzania do obrotu wyrobów budowlanych i uchylającego dyrektywę Rady 89/106/EWG (Dz. Urz. UE L 88 z 04.04.2011, str. 5, z późn. zm.)

wspólnych specyfikacji technicznych, rozumianych jako specyfikacje techniczne w dziedzinie produktów teleinformatycznych określone zgodnie z art. 13 i art. 14 rozporządzenia Parlamentu Europejskiego i Rady (UE) nr 1025/2012 z dnia 25 października 2012 r. w sprawie normalizacji europejskiej, zmieniającego dyrektywę Rady 89/686/EWG i 93/15/EWG oraz dyrektywę Parlamentu Europejskiego i Rady 94/9/WE, 94/25/WE, 5/16/WE, 97/23/WE, 98/34/WE, 2004/22/WE, 2007/23/WE, 2009/23/WE i 009/105/WE oraz uchylającego decyzję Rady 87/95/EWG i decyzję Parlamentu Europejskiego i Rady nr 1673/2006/WE (Dz. Urz. UE L 316 z 14.11.2012, str. 12)

norm międzynarodowych

specyfikacji technicznych, których przestrzeganie nie jest obowiązkowe, przyjętych przez instytucję normalizacyjną, wyspecjalizowaną w opracowywaniu specyfikacji technicznych w celu powtarzalnego i stałego stosowania w dziedzinach obronności i bezpieczeństwa,

innych systemów referencji technicznych ustanowionych przez europejskie organizacje normalizacyjne;

W przypadku materiałów, dla których ww. dokumenty są wymagane przez ST, każda partia dostarczona do robót będzie posiadać te dokumenty, określające w sposób jednoznaczny jej cechy.

Produkty przemysłowe muszą posiadać ww. dokumenty wydane przez producenta, a w razie potrzeby poparte wynikami badań wykonanych przez niego. Kopie wyników tych badań będą dostarczone przez Wykonawcę Inspektorowi nadzoru.

Jakiegokolwiek materiały, które nie spełniają tych wymagań będą odrzucone.

*Nr referencyjny postępowania: Or.271.2.2017*

### **6.3. Zasady postępowania z wadliwie wykonanymi elementami robót**

Wszystkie materiały nie spełniające wymagań ustalonych w odpowiednich punktach ST zostaną przez Inspektora nadzoru odrzucone.

Wszystkie elementy robót, które wykazują odstępstwa od postanowień ST zostaną rozebrane i ponownie wykonane na koszt Wykonawcy.

### **6.4. Dokumenty budowy**

Dziennik budowy jest wymaganym dokumentem prawnym obowiązującym Zamawiającego i Wykonawcę w okresie od przekazania Wykonawcy terenu budowy do końca okresu gwarancyjnego. Odpowiedzialność za prowadzenie dziennika budowy zgodnie z obowiązującymi przepisami spoczywa na Wykonawcy.

Zapisy będą w dzienniku budowy będą dokonywane na bieżąco i będą dotyczyć przebiegu robót, stanu bezpieczeństwa ludzi i mienia oraz technicznej i gospodarczej strony budowy.

Każdy zapis w dzienniku budowy będzie opatrzony datą jego dokonania, podpisem osoby, która dokonała zapisu, z podaniem jej imienia i nazwiska oraz stanowiska służbowego.

Zapisy będą czytelne, dokonane trwałą techniką, w porządku chronologicznym, bezpośrednio jeden po drugim, bez przerw.

Załączone do dziennika budowy protokoły i inne dokumenty będą oznaczone kolejnym numerem załącznika i opatrzone datą i podpisem Wykonawcy i Inspektora nadzoru.

Do dziennika budowy należy wpisywać w szczególności:

- datę przekazania Wykonawcy terenu budowy,
- datę przekazania przez Zamawiającego dokumentacji projektowej
- uzgodnienie przez Inspektora nadzoru programu zapewnienia, jakości i harmonogramów robót
- terminy rozpoczęcia i zakończenia poszczególnych elementów robót
- przebieg robót, trudności i przeszkody w ich prowadzeniu, okresy i przyczyny przerw w robotach,
- uwagi i polecenia Inspektora nadzoru
- daty zarządzenia wstrzymania robót, z podaniem ich powodu,
- zgłoszenia i daty odbioru robót ulegających zakryciu, częściowych i końcowych odbiorów robót,
- wyjaśnienia, uwagi i propozycje Wykonawcy,
- stan pogody i temperaturę powietrza w okresie wykonywania robót podlegających ograniczeniom lub wymaganiom szczególnym w związku z warunkami klimatycznymi,
- Dane dotyczące czynności geodezyjnych (pomiarowych) dokonywanych przed i w trakcie wykonywania robót,
- Dane dotyczące sposobu wykonywania zabezpieczenia robót, oraz inne istotne informacje o przebiegu robót,

Propozycje, uwagi i wyjaśnienia Wykonawcy, wpisane do dziennika budowy będą przedłożone Inspektorowi nadzoru do ustosunkowania się.

Decyzje Inspektora nadzoru wpisane do dziennika budowy Wykonawca podpisuje z zaznaczeniem ich przyjęcia lub zajęciem stanowiska.

Wpis projektanta do dziennika budowy obliguje Inspektora nadzoru do ustosunkowania się. Projektant nie jest jednak stroną umowy i nie ma uprawnień do wydawania poleceń Wykonawcy robót.

Dokumenty budowy będą przechowywane na terenie budowy w miejscu odpowiednio zabezpieczonym. Zaginięcie któregośkolwiek z dokumentów budowy spowoduje jego natychmiastowe odtworzenie w formie przewidzianej prawem.



*Nr referencyjny postępowania: Or.271.2.2017*

Wszelkie dokumenty budowy będą zawsze dostępne dla Inspektora nadzoru i przedstawione do wglądu na życzenie Zmawiającego.

## **7. OBMIAR ROBÓT**

### **7.1 Ogólne zasady obmiaru robót**

Obmiar robót będzie określać faktyczny zakres wykonywanych robót zgodnie z dokumentacją projektową i ST w jednostkach ustalonych w kosztorysie.

Obmiaru robót dokonuje Wykonawca po pisemnym powiadomieniu Inspektora nadzoru o zakresie obmierzanych robót i terminie obmiaru, co najmniej na 3 dni przed tym terminem.

Wyniki obmiaru będą wpisane do rejestru obmiarów.

Jakikolwiek błąd lub przeoczenie (opuszczenie) w ilościach podanych w ślepym kosztorysie lub gdzie indziej w ST nie zwalnia Wykonawcy od obowiązku ukończenia wszystkich robót. Błędne dane zostaną poprawione wg instrukcji Inspektora nadzoru na piśmie.

### **7.2 Jednostka obmiarowa**

Jednostką obmiarowa dla latarni, opraw i szaf oświetleniowych jest sztuka a dla linii jest metr.

### **7.3 Czas przeprowadzenia obmiaru**

Obmiary będą przeprowadzone przed końcowym odbiorem robót, a także w przypadku występowania dłuższej przerwy w robotach.

Obmiary robót podlegających zakryciu przeprowadza się przed ich zakryciem. Roboty pomiarowe do obmiaru oraz nieodzwonne obliczenia będą wykonane w sposób zrozumiały i jednoznaczny.

## **8. ODBIÓR ROBÓT**

### **8.1. Ogólne zasady odbioru robót**

Gotowość do odbioru robót zgłasza Wykonawca wpisem do dziennika budowy jednoczesnym powiadomieniem Inspektora nadzoru. Odbiór rozpocznie się w terminie określonym w umowie, nie później jednak niż w ciągu 7 dni od daty zgłoszenia wpisem do dziennika budowy i powiadomienia o tym fakcie Inspektora nadzoru,

Roboty uznaje się za wykonane zgodnie z dokumentacją projektową, ST i wymaganiami Inspektora nadzoru, jeżeli wszystkie pomiary i badania z zachowaniem tolerancji wg pkt. 6 dały wyniki pozytywne.

### **8.2. Rodzaje odbiorów robót**

W zależności od ustaleń odpowiednich ST, roboty podlegają następującym etapom odbioru:  
odbiorowi robót ulegających zakryciu,  
odbiorowi końcowego,  
odbiorowi pogwarancyjnemu,

### **8.3. Odbiór robót ulegających zakryciu**

Odbiór robót ulegających zakryciu polega na finalnej ocenie ilości i jakości wykonywanych robót, które w dalszym procesie realizacji ulegną zakryciu.

Odbiór robót ulegających zakryciu będzie dokonany w czasie umożliwiającym wykonanie ewentualnych korekt i poprawek bez hamowania ogólnego postępu robót.

Odbioru dokonuje Inspektor nadzoru.

Gotowość danej części robót do odbioru zgłasza Wykonawca wpisem do dziennika budowy z jednoczesnym powiadomieniem Inspektora nadzoru. Odbiór będzie przeprowadzony niezwłocznie, nie później jednak niż 1 dnia od daty zgłoszenia wpisem do dziennika budowy i powiadomienia o tym fakcie Inspektora nadzoru.

Jakość i ilość robót ulegających zakryciu ocenia Inspektor nadzoru na podstawie dokumentacji projektowej, ST i uprzednich ustaleń.

### **8.4. Odbiór końcowy robót**



*Nr referencyjny postępowania: Or.271.2.2017*

Odbiór końcowy polega na finalnej ocenie rzeczywistego wykonania robót w odniesieniu do ich ilości, jakości i wartości. Całkowite zakończenie robót oraz gotowość do odbioru końcowego będzie stwierdzona przez Wykonawcę wpisem do dziennika budowy z bezzwłocznym powiadomieniem na piśmie o tym fakcie Inspektora nadzoru.

Odbiór końcowy robót nastąpi w terminie ustalonym w dokumentach umowy, licząc od dnia potwierdzenia przez Inspektora nadzoru zakończenia robót i przyjęcia dokumentów o których mowa w pkt. 8.5.

Odbioru końcowego robót dokona komisja wyznaczona przez Zamawiającego w obecności Inspektora nadzoru i Wykonawcy. Komisja odbierająca roboty dokona ich oceny jakościowej na podstawie przedłożonych dokumentów, wyników badań i pomiarów, ocenie wizualnej oraz zgodności wykonania robót z dokumentacją projektową i ST.

W toku odbioru końcowego robót komisja zapozna się z realizacją ustaleń przyjętych w trakcie odbiorów robót ulegających zakryciu, zwłaszcza w zakresie robót uzupełniających i robót poprawkowych.

W przypadkach niewykonania wyznaczonych robót poprawkowych lub robót uzupełniających lub robotach wykończeniowych, komisja przerwie swoje czynności i ustali nowy termin odbioru końcowego.

#### **8.5. Dokumenty do odbioru końcowego**

Podstawowym dokumentem do dokonania odbioru końcowego robót jest protokół odbioru robót, sporządzony wg Wzoru ustalonego przez Zamawiającego.

Do odbioru końcowego Wykonawca zobowiązany jest przygotować następujące dokumenty:

Dokumentację projektową podstawową z naniesionymi zmianami oraz dodatkową, jeśli została sporządzona w trakcie realizacji umowy,

Dziennik budowy,

Wyniki pomiarów kontrolnych oraz badań, zgodnie z ST

Rysunki (dokumentacje) na wykonanie robót oraz protokoły odbioru przekazania tych robót właścicielom urządzeń,

Geodezyjną inwentaryzację powykonawczą robót i sieci uzbrojenia terenu, jeśli mieściła się w zakresie robót.

#### **Kontrola i odbiór inwentaryzacji powykonawczej:**

Wszelkie dane będące przedmiotem odbiorów podlegają procesowi kontroli danych. Kontrola danych dotyczy zarówno poprawności technologicznej tj. sposobu zapisu danych, parametrów technicznych (np. topologia dróg), zgodności ze standardami wymiany danych jak i poprawności merytorycznej tj. kompletności danych, spełnienia wymogów dokładnościowych i zgodności danych z rzeczywistą sytuacją terenową.

Do odbioru przedstawić następujące dokumenty:

Sprawozdanie techniczne z wykonanych prac.

Protokół wewnętrznej kontroli technicznej.

Wykaz materiałów źródłowych.

Materiały powstałe w trakcie wyniku opracowania terenowego w formie pisemnej oraz cyfrowej.

Nośnik CD lub DVD z danymi zapisanymi zgodnie z opisanym schematem aplikacyjnym.

W przypadku, gdy wg komisji, roboty pod względem przygotowania dokumentacyjnego nie będą gotowe do odbioru końcowego, komisja w porozumieniu z Wykonawcą wyznaczy ponowny termin odbioru końcowego.

Wszystkie zarządzone przez komisję roboty poprawkowe lub uzupełniające będą zestawione wg wzoru ustalonego przez Zamawiającego.

Termin wykonania robót poprawkowych i robót uzupełniających wyznaczy komisja.

#### **8.7. Gwarancja i odbiór pogwarancyjny**

*Nr referencyjny postępowania: Or.271.2.2017*

Odbiór pogwarancyjny polega na ocenie wykonanych robót związanych z usunięciem wad stwierdzonych przy odbiorze końcowym i zaistniałych w okresie gwarancyjnym.

Odbiór pogwarancyjny będzie dokonany na podstawie oceny wizualnej obiektu z uwzględnieniem zasad opisanych w punkcie 8.4 „Odbiór końcowy robót”.

Wykonawca winien również w okresie gwarancji przygotować raporty

## **9. PODSTAWA PŁATNOŚCI**

### **9.1 Ustalenia ogólne**

Podstawa płatności jest cena jednostkowa skalkulowana przez Wykonawcę za jednostkę obmiarową ustaloną dla danej pozycji kosztorysu dla robót kosztorysowych.

Należy uwzględniać wszystkie czynności, wymagania i badania składające się na jej wykonanie, określone dla tej roboty w ST i w dokumentacji projektowej.

Ceny jednostkowe robót będą obejmować:

robocizną bezpośrednią wraz z towarzyszącymi kosztami, wartość zużytych materiałów wraz z kosztami zakupu, magazynowania, ewentualnych ubytków i transportu na teren budowy.

wartość pracy sprzętu wraz z towarzyszącymi kosztami

koszty pośrednie, zysk kalkulacyjny i ryzyko,

Do cen jednostkowych nie należy wliczać podatku VAT.

### **9.2 Warunki umowy i wymagania ogólne D-00.00.00**

Koszty dostosowania się do wymagań warunków umowy i wymagań ogólnych zawartych w D-00.00.00 obejmuje wszystkie warunki określone w ww. dokumentach, a nie wyszczególnione w kosztorysie.

### **9.3 Objazdy, przejazdy i organizacja ruchu**

Koszty wprowadzenia organizacji ruchu na czas budowy obejmuje:

opracowanie oraz uzgodnienie z Inspektorem nadzoru i odpowiednimi instytucjami projektu organizacji ruchu na czas trwania budowy, wraz z dostarczeniem kopii projektu Inspektorowi nadzoru i wprowadzeniem dalszych zmian i uzgodnień wynikających z postępu robót, ustawienie tymczasowego oznakowania i oświetlenia zgodnie z wymaganiami bezpieczeństwa ruchu

przygotowanie terenu

Koszt utrzymania organizacji ruchu na czas budowy obejmuje:

oczyszczanie, przestawianie, przykrycie i usunięcie tymczasowych oznakowań pionowych, poziomych, barier i świateł,

utrzymanie płynności ruchu publicznego.

Koszt likwidacji organizacji ruchu na czas budowy obejmuje:

usunięcie wbudowanych materiałów i oznakowania,

doprowadzenie terenu do stanu pierwotnego.

## **10. PRZEPISY ZWIĄZANE**

### **10.1 Normy**

1. PN-EN 13032-1:2005 (U) – Światło i oświetlenie
2. PN-EN 13201-4-2-3:2005 (U) – Oświetlenie dróg
3. PN-EN 60598-1:2005 (U) – Oprawy oświetleniowe
4. PN-CEN/TR 13201-1:2005 (U) – Oświetlenie dróg
5. PN-90/E-01005/Ap1:2004 – Technika świetlna
6. PN-EN40-5:2004 – Słupy oświetleniowe
7. PN-HD 603 S1:2006 - Kable elektroenergetyczne na napięcie znamionowe 0,6/1 kV
8. PN-IEC 60364-1 – Instalacje elektryczne w obiektach budowlanych
9. PN-IEC 60364-47 – Instalacje elektryczne w obiektach budowlanych
10. PN-IEC 60364-43 – Instalacje elektryczne w obiektach budowlanych

Nr referencyjny postępowania: Or.271.2.2017

11. PN-IEC 60364-6-61:2000 Sprawdzenie odbiorcze.
12. Ustawa z dnia 7 lipca 1994 r. - Prawo budowlane (Dz. U. Nr 89, poz. 414).
13. Ustawa z dnia 21 marca 1985 r. o drogach publicznych (Dz. U. Nr 14, poz. 60 z późniejszymi zmianami).
14. PN-E-05100 - Elektroenergetyczne linie napowietrzne – Projektowanie i budowa
15. PN-80/B-03322 - Elektroenergetyczne linie napowietrzne. Fundamenty konstrukcji wsporczych. Obliczenia statyczne i projektowanie
16. Rozporządzenie Ministra Infrastruktury z dnia 06-02-2003 Dz. U. z dnia 13-03-2003

## 10.2 Inne dokumenty

1. Przepisy budowy urządzeń elektrycznych. PBUE. Wyd. 1980 r.
2. Rozporządzenie Ministra Przemysłu z dnia 26.11.1990 r. w sprawie warunków technicznych jakim powinny odpowiadać urządzenia elektroenergetyczne w zakresie ochrony przeciw porażeniowej. (Dz. U. Nr 81 z dn. 26,11. 1990 r.)

D-07.07.01

## OŚWIETLENIE DROGOWE

### 1. Wstęp

#### 1.1. Przedmiot ST

Przedmiotem niniejszej specyfikacji materiałów i dostaw (ST) są wymagania ogólne dotyczące wykonania i odbioru robót modernizacji oświetlenia drogowego w Gminie Czarna Białostocka.

#### 1.2. Zakres stosowania ST

Specyfikacja materiałów i dostaw (ST) stanowi dokument przetargowy i kontraktowy przy zleceniu i realizacji robót na drogach krajowych, wojewódzkich, miejskich i gminnych.

#### 1.3. Zakres robót objętych ST

Ustalenia zawarte w niniejszej specyfikacji dotyczą zasad prowadzenia robót obejmujących wszystkie czynności umożliwiające i mające na celu wykonanie i podłączenie pod napięcie oświetlenia zewnętrznego na drogach Gminy Czarna Białostocka, zgodnie zestawieniem inwentaryzacyjnym i projektowym. Roboty należy wykonywać po dotychczasowej trasie przy zachowaniu ciągłości oświetlenia. O przystąpieniu do wykonywania robót należy na bieżąco informować właściwego dla terenu konserwatora oświetlenia. Roboty wykonywać zgodnie z harmonogramem przedłożonym i zatwierdzonym przez Inwestora i właściciela sieci energetycznej i oświetleniowej.

W ramach wykonania remontu oświetlenia

Zdemontować istniejące oprawy, wysięgniki oraz przewody elektryczne zgodnie ze schematami dokumentacji projektowej

Zamontować wysięgniki, oprawy zgodne z projektem lub równoważne zachowując istniejący system ochronny.

Na liniach napowietrznych wykonać zerowanie wysięgników.

Oprawy linii oświetleniowej kablowej zasilić przewodem YDY 2x2,5 mm<sup>2</sup> prowadzonym wewnątrz słupa i wysięgnika,

Oprawy linii oświetleniowej napowietrznej zasilić przewodem YDY 2x2,5 mm<sup>2</sup> prowadzonym wewnątrz wysięgnika, przewód poza wysięgnikiem należy obrać z powłoki ochronnej i pozostawiając zapas (zawinięty w spiralę) podłączyć do zacisków linii.

Złącza bezpiecznikowe użyć stosowne do typu linii (kablowa, napowietrzna goła, napowietrzna oświetleniowa), na której zostaną zastosowane.

Dla linii napowietrznych zainstalować zaciski odgałęźne AICu.

W szafach zamontować zegary z transmisją GPRS.

Wykonać pomiary elektryczne i fotometryczne.

Nr referencyjny postępowania: Or.271.2.2017

#### **1.4. Określenia podstawowe**

##### **1.4.1. Słup oświetleniowy**

- konstrukcja wsporcza osadzona bezpośrednio w gruncie, służąca do zamocowania oprawy oświetleniowej na wysokości nie większej niż 14 m.

##### **1.4.2. Wysięgnik**

- element rurowy łączący słup oświetleniowy z oprawą.

##### **1.4.3. Oprawa oświetleniowa**

- urządzenie służące do rozdziału, filtracji i przekształcania strumienia świetlnego

wysyłanego przez źródło światła, zawierające wszystkie niezbędne detale do przymocowania i połączenia z instalacją elektryczną,

##### **1.4.4. Szafa oświetleniowa**

- urządzenie rozdzielczo-sterownicze bezpośrednio zasilające instalacje oświetleniowe.

**1.4.5. Aprobata techniczna** - dokument stwierdzający przydatność danego wyrobu do określonego obszaru zastosowania. Zawiera ustalenia techniczne co do wymagań podstawowych wyrobu oraz metodyki badań dla potwierdzenia tych wymagań.

**1.4.6. Deklaracja zgodności** - dokument w formie oświadczenia wydany przez producenta, stwierdzający zgodność z kryteriami określonymi odpowiednimi aktami prawnymi, normami, przepisami, wymogami lub specyfikacją techniczną dla danego materiału lub wyrobu.

**1.4.7. Certyfikat zgodności** - dokument wydany przez upoważnioną jednostkę badającą (certyfikującą), stwierdzający zgodność z kryteriami określonymi odpowiednimi aktami prawnymi, normami, przepisami, wymogami lub specyfikacją materiałową dla badanego materiału lub wyrobu.

**1.4.8. Część czynna** - przewód lub inny element przewodzący, wchodzący w skład instalacji elektrycznej lub urządzenia, który w warunkach normalnej pracy instalacji elektrycznej może być pod napięciem a nie spełnia funkcji przewodu ochronnego (przewody ochronne PE i PEN nie są częścią czynną).

**1.4.9. Urządzenia elektryczne** - wszelkie urządzenia i elementy instalacji elektrycznej przeznaczone do wytwarzania, przekształcania, przesyłania, rozdziału lub wykorzystania energii elektrycznej.

**1.8.10. Odbiorniki energii elektrycznej** - urządzenia przeznaczone do przetwarzania energii elektrycznej w inną formę energii (światło, ciepło, energię mechaniczną itp.).

**1.4.11. Klasa ochronności** - umowne oznaczenie, określające możliwości ochronne urządzenia, ze względu na jego cechy budowy, przy bezpośrednim dotyku.

**1.4.12. Stopień ochrony IP** - określona w PN-EN 60529:2003, umowna miara ochrony przed dotykiem elementów instalacji elektrycznej oraz przed przedostaniem się ciał stałych, wnikaniem cieczy (szczególnie wody) i gazów, a którą zapewnia odpowiednia obudowa.

**1.4.13. Uziemienie** - zespół środków i urządzeń służących połączeniu przewodzącej części z ziemią poprzez odpowiednią instalację. Może występować jako uziemienie:

- ochronne (nie należące do obwodu elektrycznego podczas normalnej pracy) lub



Nr referencyjny postępowania: Or.271.2.2017

- robocze (należące do obwodu elektrycznego, zapewniające normalną pracę).

**1.4.14. Kabel** - przewód wielożyłowy izolowany, przystosowany do przewodzenia prądu elektrycznego, mogący pracować pod i nad ziemią.

**1.4.15. Dodatkowa ochrona przeciwporażeniowa** - ochrona części przewodzących dostępnych w wypadku pojawienia się na nich napięcia w warunkach zakłóceń.

**1.4.16. Pozostałe określenia podstawowe** są zgodne z obowiązującymi odpowiednimi polskimi normami i definicjami podanymi w OST D-M-00.00.00” Wymagania ogólne”

#### **1.4.17. Ogólne wymagania dotyczące robót**

Ogólne wymagania dotyczące robót podano w OST D-M-00.00.00 „ Wymagania ogólne”

#### **Materiały**

**2.1. Ogólne wymagania dotyczące materiałów** - Ogólne wymagania dotyczące materiałów, ich pozyskiwania i składowania, podano w OST D-M-00.00.00 „ Wymagania ogólne”

#### **2.2. Kable**

Kable używane do oświetlenia dróg powinny spełniać wymagania PN-HD 603 S1:2006. Zaleca się stosowanie kabli o napięciu znamionowym 0,6/1kV, czterożyłowych aluminiowych. Przekrój żył powinien być dobrany w zależności od dopuszczalnego spadku napięcia, dopuszczalnej temperatury nagrzania kabla przez prądy robocze i zwarciovowe oraz skuteczności zastosowanej ochrony przeciwporażeniowej.

Bębny z kablami należy przechowywać w miejscach pokrytych dachem, zabezpieczonych przed opadami atmosferycznymi i bezpośrednim działaniem promieni słonecznych.

Składowanie kabli powinno być zgodne z warunkami:

- kable w czasie składowania powinny znajdować się na bębnach, dopuszcza się składowanie krótkich odcinków kabli w kręgach,
- bębny z kablami powinny być ustawione na utwardzonym terenie na krawędziach tarcz, a kręgi ułożone poziomo,
- końce kabli powinny być zabezpieczone przed wilgocią.

#### **2.3. Przewód**

Przewód do zasilania opraw składa się z żyły, izolacji i powłoki ochronnej. Żyły powinny być wykonane z miedzi o przekroju 2,5 mm<sup>2</sup> dla zasilania opraw i 1,0 mm<sup>2</sup> dla podłączenia konwertera. Izolacja przewodu oraz powłoki ochronne powinny być z tworzywa sztucznego. Należy stosować przewód YDY 3x2,5 mm<sup>2</sup> 750V, YDY 2x2,5 mm<sup>2</sup> 750V i 2x1 mm<sup>2</sup> 750 V.

Przewody użyte do połączenia aparatów w szafach sterowniczych składają się z żyły i powłoki ochronnej. Żyły powinny być wykonane z miedzi o przekroju 16 mm<sup>2</sup>, 1,5 mm<sup>2</sup> i 2,5 mm<sup>2</sup>. Izolacja przewodu oraz powłoki ochronne powinny być z tworzywa sztucznego. Należy stosować przewód LGY 1x16 mm<sup>2</sup>, LGY 1x2,5 mm<sup>2</sup> oraz LGY1x1,5mm<sup>2</sup>

Miejsce składowania przewodu powinno być suche oraz chronione przed opadami atmosferycznymi i bezpośrednim działaniem promieni słonecznych. Należy unikać przechowywania przewodów w izolacji z tworzyw sztucznych w temperaturze niższej niż - 5°C.

#### **2.4 Źródła światła i oprawy**

##### **2.4.1 Źródła światła**

Jeżeli dokumentacja projektowa nie przewiduje inaczej, to należy dla oświetlenia drogowego stosować oprawy spełniające wymagania PN-EN 60598-1:2005.

Ze względu na wysoką skuteczność świetlną, trwałość i stałość strumienia świetlnego w czasie oraz oddawanie barw, zaleca się stosowanie lamp LED.



Nr referencyjny postępowania: Or.271.2.2017

#### 2.4.2. Oprawy oświetleniowe powinny spełniać wymagania.

Należy stosować oprawy o parametrach techniczno-użytkowych, nie gorszych niż określonych w Projekcie.

Oprawy powinny być przechowywane w pomieszczeniach o temperaturze nie niższej niż -5°C i wilgotności względnej powietrza nie przekraczającej 80% i w opakowaniach zgodnych z PN-O-79000:97.

**Oprawy oświetlenia ulicznego winny odpowiadać następującym wymaganiom technicznym.**

L.p.	Dane techniczne	Wymagana wartość parametru	Dowód spełnienia wymagania
1.	Konstrukcja oprawy	Oprawa oświetlenia ulicznego o korpusie wykonanym z aluminium ciśnieniowo odlewane lub formowanego. Niedopuszczane nitowanie elementów.	KT, próbki
2.	Montaż oprawy	Oprawa wyposażona w uniwersalny uchwyt do montażu na słupie lub do wysięgnika. Możliwość regulacji: Na słupie/wysięgniku o średnicach Ø 48 - 60 mm – regulacja w zakresie 0-90 ze stopniem 5°.	KT, próbki
3.	Materiał	Obudowa oprawy wykonana z odlewu aluminium formowanego wysokociśnieniowo PN-EN 1706:2011 lub równoważne. Kolor malowania: srebrny. Śruby mocujące wykonane ze stali nierdzewnej.	KT, próbki
4.	Optyka	System optyczny zgodny z normą (wg PN-EN 12464-2 lub równoważnej), zapewniający pełne ograniczenie światła niepożądanego. Spełniający normę o bezpieczeństwie fotobiologicznym. Element kształtujący optykę wykonany w postaci soczewek zintegrowanych z niskoluminacyjną charakterystyką światła ograniczający świecenie w górną półprzestrzeń do poziomu 0cd/m <sup>2</sup> od kąta 90 stopni w górę. Możliwość wymiany układu optycznego lub/i diod LED niezależnie. System optyczny IP66. Dla opraw z szybą zabezpieczającą źródła LED, konieczny jest czujnik temperatury zamontowany na płycie ze źródłami światła LED, redukujący prąd w przypadku przekroczenia temperatury, z odpowiednim zasilaczem.	KT, RBNL dla PN-EN 12464-2
5.	Klasa ochrony przeciwporażeniowej (izolacji)	II klasa ochrony p. porażeniowej [norma PN-EN 60529],	KT
6.	Kalkulowany spadek strumienia światła	LM-80B10 dla min. 100 000 h, zgodnie z Raportem IESNA TM 21-11 lub równoważnym	KT, RBNL
7.	Stopień szczelności komory osprzętu	Min. IP66 lub IP65 gdy układ zasilający jest uszczelniony do IP66	KT
8.	Stopień	Min. IK08 (5J)	KT



Nr referencyjny postępowania: Or.271.2.2017

	odporności na uderzenia systemu Optycznego [J]		
9.	Pobór mocy	Maksymalny pobór mocy określony w SIWZ i projekcie. Niższy ale przy spełnieniu parametrów określonych normą oświetleniową PN-EN 13201 lub równoważnej.	KT
10.	Zasilanie	Napięcie nominalne 230 V $\pm$ 10% – 50Hz	KT
11.	Ochrona przeciwprzebieciowa	ochrona przepięć 10kV	KT
12.	Temperatura barwowa źródeł światła	5700° K $\pm$ 10%	RBNL
13.	Wskaźnik oddawania barw	CRI>70	RBNL
14.	Sterowania oprawą i redukcji mocy.	Autonomiczne dla każdej oprawy: - układ z systemem wyznaczania wirtualnej północy (MV virtual Midnight – wirtualna północ) z możliwością przeprogramowywania. - asynchroniczny system programowania parametrów oprawy metodą podawania napięcia sieciowego, nie jest dopuszczalny układ utrzymania stałego strumienia świetlnego poprzez zwiększanie prądu źródeł światła LED ponad wartość początkową, założoną w obliczeniach.	KT
15.	Zakres temperatury pracy	Min: -40°C do +25°C	KT
16.	Minimalny Współczynnik mocy PF/ cos $\phi$	> 0,93 dla maksymalnej planowanej redukcji mocy, której wartość minimalna to 50% wartości nominalnej. <b>Należy wykazać w tabeli redukcji mocy.</b>	KT
17.	Osiągnięcie wartości parametrów oświetleniowych na poziomie nie mniejszym niż wymagania normy oświetleniowej PN-EN 13201		Obliczenia fotometryczne
18.	Oznakowanie oprawy oświetleniowej znakiem CE lub równoważnym		DZ
19.	Oznakowanie oprawy oświetleniowej znakiem ENEC lub równoważnym		Certyfikat lub dokument równoważny
20.	Gwarancja na diody LED: min. 5 lat		OP
21.	Gwarancja na układ zasilający: min. 5 lat		OP
22.	Gwarancja na obudowę: min. 5 lat		OP

**Oprawy ozdobne winny odpowiadać następującym wymaganiom:**

#### **Konstrukcja oprawy**

Oprawy przeznaczona do montażu na wierzchołku słupa lub na specjalnym wysięgniku słupowym. Oprawa wizualnie przypominająca klasyczną latarnię, klosz bez klosza szklanego, tworzywa PMMA lub PC.

Nr referencyjny postępowania: Or.271.2.2017

### Budowa opraw

System modułowy z diodami LED umożliwiający demontaż poszczególnych paneli bez potrzeby otwierania komory oprawy. Dostęp do elementów elektrycznych w komorze oprawy bez konieczności użycia narzędzi. Oprawa wyposażona jest w zabezpieczenie termiczne. Okablowanie elektryczne: przewody 1x0,75mm<sup>2</sup> z podwójną izolacją; Wodoszczelny system łączeniowy, dławnica o stopniu szczelności IP68.

### Kształt, wymiary oprawy ozdobnej

H=551/535, L=452mm, waga: max. 8kg.

Maksymalna powierzchnia narażona na wiatr (SCx): 0,10m<sup>2</sup> (pomiar dla wiatru 160km/h);

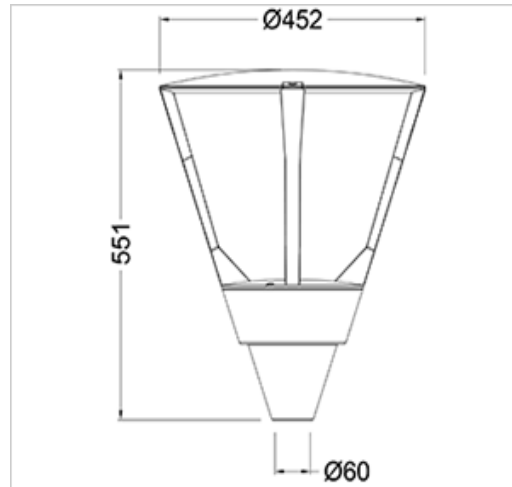
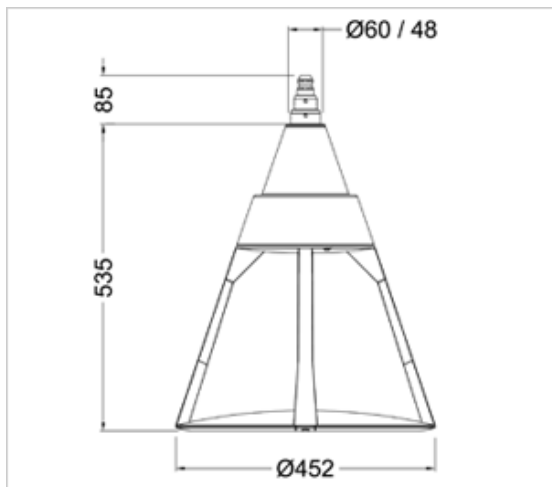

Parametry techniczno-użytkowe opraw ozdobnych zestawione w tabeli poniżej:

L.p.	Dane techniczne	Wymagana wartość parametru	Dowód spełnienia wymagań
1	Konstrukcja oprawy	Kształt, wzór, forma i kolor oprawy powinien być zbliżony do rysunków zamieszczonych w dokumentacji. System modułowy z diodami LED, umożliwiający demontaż poszczególnych paneli bez potrzeby otwierania komory osprzętu.	KT
2.	Montaż oprawy	Oprawy przeznaczone są do montażu na specjalnym wysięgniku słupowym, lub bezpośrednio na słupie	KT
3	Materiał	Obudowa oprawy (korpus, podstawa montażowa, pokrywa, ramiona) wykonana z wysokociśnieniowego odlewu aluminium (wg PN-EN 1706:2011 lub równoważnego systemu odniesienia), zabezpieczonego galwanicznie przed wpływem warunków atmosferycznych, podkładem epoksydowym i poliestrową farbą proszkową Srebrny RAL 9006, 9007. Zawiasy, wkręty i śruby zewnętrzne wykonane ze stali nierdzewnej.	KT

Nr referencyjny postępowania: Or.271.2.2017

4	Wymiary	Wymiary opraw zgodnie z dokumentacją	KT
5	Optyka	System optyczny zgodny z normą PN-EN 12464-2 lub równoważnego systemu odniesienia, dostępne minimum cztery optyki: - oświetlenie wąskie asymetryczne w płaszczyźnie 0-90° ograniczone do szerokości oświetlanej powierzchni - optyki uliczne, asymetryczne	KT, RBNL dla PN-EN 12464-2
6	Klasa ochrony przeciw-porażeniowej (izolacji)	II klasa ochronności [norma PN-EN 60529]	KT
7	Kalkulacyjna trwałość źródła światła	L80B10 - 80 000 h @ 25oC	KT, RBNL
8	Stopień szczelności komory optycznej	Min. IP66	KT
9	Stopień szczelności komory osprzętu	Min. IP66 dla komory osprzętu IP65 wymagane IP66 układu elektronicznego zasilania i sterowania.	KT
10	Stopień odporności na uderzenia [J] systemu Optycznego	Min. IK08 (5J)	KT
11	Pobór mocy	Maksymalny pobór mocy określony w dokumentacji i SIWZ. Może być niższy ale przy spełnieniu parametrów określonych normą oświetleniową PN-EN 13201 lub równoważnego systemu odniesienia.	KT
12	Zasilanie	Napięcie 230V±10% AC- 50Hz, PF/cosφ>0,93	KT
13	Ochrona przeciwprzepięciowa	ochrona przepięć 10kV	KT
16	Temperatura barwowa źródeł światła	3000 ÷ 4000 K +/- 10%	RBNL
17	Wskaźnik oddawania barw	CRI>70	RBNL
19	Opcje sterowania oprawą i redukcji mocy.	Autonomiczne dla każdej oprawy: - układ z systemem wyznaczania wirtualnej północy (MV Virtual Midnight – wirtualna północ) z możliwością przeprogramowywania. - asynchroniczny system programowania parametrów oprawy metodą podawania napięcia sieciowego, nie jest dopuszczalny układ utrzymania stałego strumienia świetlnego poprzez zwiększanie prądu źródeł światła LED ponad wartość początkową, założoną w obliczeniach.	KT
20	Współczynnik mocy PF/ cosφ	PF/cosφ>0,93 dla największej redukcji mocy	KT
21	Osiągnięcie wartości parametrów oświetleniowych na poziomie nie mniejszym niż wymagania normy oświetleniowej PN-EN 13201		Obliczenia fotometryczne

Nr referencyjny postępowania: Or.271.2.2017

22	Oznakowanie oprawy oświetleniowej znakiem CE lub równoważnym	DZ
23	Oznakowanie oprawy oświetleniowej znakiem ENEC lub równoważnym	Certyfikat lub dokument równoważny
24	Gwarancja na diody LED: min. 5 lat	OP
25	Gwarancja na układ zasilający: min. 5 lat	OP
26	Gwarancja na obudowę: min. 5 lat	OP

#### Legenda użytych skrótów w tabeli:

**DZ** – deklaracja zgodności producenta dotycząca zgodności oprawy z obowiązującymi normami przenoszącymi normy europejskie.

**RBNL** - Raport badania niezależnego laboratorium (np. Raport IES LM-80, TM-21-11 lub równoważny)

**KT**- karta katalogowa producenta oprawy oświetleniowej poświadczona przez Wykonawcę,

**OP** – oświadczenie producenta oprawy oświetleniowej.

Wszystkie wskazane w dokumentacji projektowej nazwy należy rozumieć jako określenie minimalnych parametrów technicznych i standardów jakościowych, a zamawiający dopuszcza stosowanie materiałów równoważnych o parametrach nie niższych niż podane w dokumentacji projektowej. Na wykonawcy ciąży obowiązek udowodnienia, iż proponowany sprzęt jest równoważny oraz powinien uzyskać pisemną zgodę projektanta.

### 2.4.3 Słupy i wysięgniki

#### wysięgniki opraw

- a. rura stalowa ocynkowana (dla opraw drogowych)
- b. średnica 6/4 cala
- c. grubość ścianki do 5 mm
- d. długość wysięgu i kąt rozwarcia podany na rysunkach

Dla opraw typu parkowego należy w maksymalnym stopniu wykorzystać istniejące wysięgniki opraw, po uprzednim usunięciu śladów rdzy i zabezpieczeniu powłoki przed korozją. W sytuacji gdy konstrukcja oprawy nie będzie wymagać użycia wysięgnika oprawy można montować bezpośrednio na słupie po uprzednim demontażu wysięgników.

#### fundamenty prefabrykowane

Pod słupy i szafy oświetleniowe zaleca się stosowanie fundamentów prefabrykowanych według ustaleń dokumentacji projektowej. Ogólne wymagania dotyczące fundamentów konstrukcji określone są w PN-80/B-03322.

W zależności od konkretnych warunków lokalizacyjnych i rodzaju wód gruntowych, należy wykonać zabezpieczenie antykorozyjne, zgodnie z „Instrukcją zabezpieczeń przed korozją konstrukcji betonowych”.

Nr referencyjny postępowania: Or.271.2.2017

### **przepusty kablowe**

Przepusty kablowe powinny być wykonane z materiałów niepalnych, z tworzyw sztucznych lub stali, wytrzymałych mechanicznie, chemicznie i odpornych na działanie łuku elektrycznego. Rury używane do wykonania przepustów powinny być dostatecznie wytrzymałe na działające na nie obciążenia. Wnętrza ścianek powinny być gładkie lub powleczone warstwą wygładzającą ich powierzchnie dla ułatwienia przesuwania się kabli. Zaleca się stosowanie na przepusty kablowe rur z polichlorku winylu (PCV) o średnicy wewnętrznej nie mniejszej niż 75 mm. Rury powinny odpowiadać wymaganiom normy PN-80/C-89205.

Rury na przepusty kablowe należy przechowywać na utwardzonym placu, w nienasłonecznionych miejscach zabezpieczonych przed ich uszkodzeniem.

### **gniazda bezpiecznikowe kompletne**

gniazda bezpiecznikowe wyposażone w zabezpieczenie topikowe instalacyjne szybkie 6A służące do zabezpieczenia opraw oświetleniowych mocowanych do zacisku prądowego izolowanego

#### **Parametry techniczne i użytkowe:**

- Nowe wsięgniki montowane na słupach ŻN należy wykonać z ocynkowanej metodą ogniową rury o średnicy zewnętrznej nie mniejszej niż 50 mm giętej o promieniu  $r = 300$  mm, długość wsięgu 1,5 m lub jak w projekcie.
- Do montażu wsięgników należy stosować ocynkowane uchwyty wsięgnika o długościach dostosowanych do szerokości słupa
- Wsięgniki należy montować w taki sposób, aby oprawa oświetleniowa zamontowana była nad abonencką linią n/n w normatywnej odległości od przewodów energetycznych.
- Dopuszcza się montaż opraw pod linią energetyczną w przypadkach gdzie ze względów technicznych występują utrudnienia w montażu wsięgnika lub późniejszej konserwacji oprawy.
- Wsięgniki na słupy OŻ powinny być wykonane z ocynkowanej rury o śr. zew. nie mniejszej niż 50 mm i grubości mniejszej niż 3,5 mm giętej o promieniu  $r = 300$  mm, długość wsięgu 1,5m zakończonym kapturem z blachy ocynkowanej.

#### **2.4.4. System sterowania i zarządzania oświetleniem**

Sterowanie oświetleniem za pomocą urządzeń zegarów GPRS odbywa się za pomocą zdalnego monitorowania i zarządzania oświetleniem przez stronę WWW lub aplikację desktopową, w czasie rzeczywistym, z pozycji komputera lub urządzenia mobilnego. Posiada wbudowany odbiornik GPS, dzięki czemu urządzenie oblicza optymalne czasy wschodu i zachodu słońca w zależności od położenia geograficznego. Dodatkowo z GPS pobierany jest dokładny czas, co eliminuje konieczność okresowej korekty zegara w urządzeniu. Po zamontowaniu urządzenia w szafie sterowniczej następuje automatyczna lokalizacja sterownika na mapie strony WWW.

Nr referencyjny postępowania: Or.271.2.2017

## Parametry kontrolerów - zegarów GPRS

- Komunikacja z kontrolerami sterującymi pracą oświetlenia, za pomocą internetu, GPRS,
- Kontrolery mają być wyposażone w analizatory sieci, tak aby była możliwość dokonywania analiza parametrów sieci: Napięcie - 3 fazy, Prąd - 3 fazy, Moc czynna, bierna, pozorna – 3 fazy, współczynnik mocy - 3 fazy, napięcia międzyfazowe, całkowity prąd sumaryczny;
- Natychmiastowe raportowanie i analizowanie sytuacji alarmowych: zanik napięcia zasilania, zanik poszczególnych faz, przekroczenie/obniżenie mocy, przekroczenie/obniżenie obciążenia prądowego, alarmy wejść, alarmy wyjść;
- Kontroler segmentowy (dla grupy opraw w obwodzie elektrycznym) o szczelności min. IP 66,
- Dane oraz oprogramowanie desktopowe, do komunikacji z kontrolerami segmentowymi zainstalowane u zamawiającego, z dożywotnią licencją na użytkowanie;
- Archiwizacja zebranych danych u Zamawiającego, bez dodatkowych opłat;
- Wizualizacja stanów pracy min. 6 wyjść (3 wyjścia zwierne + 3 wyjścia przełączne);
- Wyjścia konfigurowane, niezależnie poprzez 6 trybów pracy;
- Tryb dobowy- dedykowany do sterowania dowolnym procesem;
- Pełna dokumentacja oraz oprogramowanie do obsługi w języku polskim,
- Funkcja tworzenia automatycznie raportów okresowych: dobowych, miesięcznych, rocznych itp.,
- Aktualizacje i zmiany w oprogramowaniu na życzenie inwestora winny być bezpłatne w trakcie trwania gwarancji jak i po jej wygaśnięciu a wymiana oprogramowania powinno odbywać się poprzez złącze GPRS.
- Dostęp do systemu musi być odpowiednio zabezpieczony – np. logowanie ma się odbywać po otrzymaniu na wybrany nr telefonu komórkowego jednorazowego (niepowtarzalnego) hasła do systemu.
- Zamawiający wymaga zewnętrznego wsparcia technicznego w zakresie obsługi i konfiguracji systemu przez 5 dni w tygodniu w godz. 7:00-22:00.
- Możliwość współpracy systemu z zewnętrznymi czujnikami: natężenia oświetlenia, natężenia ruchu, opadów (deszczu, śniegu) itp.
- Możliwość zmiany parametrów świecenia opraw poprzez operatora.

### 2.4.5. Kompensacja energii biernej.

Oprawy LED użyte do modernizacji oraz rozbudowy oświetlenia drogowego powinny być wyposażone w zasilacze nie generujące energii biernej w całym zakresie pracy – również w czasie redukcji mocy oprawy. Jeżeli nie zostanie zapewniona kompensacja energii biernej w oprawach, bezwzględnie musi zostać dokonana kompensacja grupowa energii biernej w szafkach sterujących oświetleniem drogowym. **Warunkiem odbioru robót jest wykonanie pomiarów i dostarczenie wyników w formie papierowej potwierdzających, że energia bierna pojemnościowa została skompensowana, a energia bierna indukcyjna nie przekracza dopuszczalnych wartości.** Pomiary należy wykonać w czasie 15 minut w





Nr referencyjny postępowania: Or.271.2.2017

sytuacji, gdy oprawy świecą mocą maksymalną czyli 100%. Urządzenia kompensacji grupowej zamontować w części sterującej szafki, bądź, o ile takiej możliwości nie będzie, wykonać jako dodatkowy człon kompensacyjny.

#### **2.4.6 Farby nawierzchniowe**

- Należy stosować farby przystosowane do nanoszenia pędzlem bezpośrednio na rdzę.
- Farby muszą gwarantować należyte zabezpieczenie powłoki przed czynnikami atmosferycznymi.

#### **Sprzęt do wykonania oświetlenia drogowego**

**3.1. Ogólne wymagania dotyczące sprzętu** - Ogólne wymagania dotyczące sprzętu podano w OST D-M-00.00.00 „Wymagania ogólne”

**3.2 Sprzęt do wykonania oświetlenia drogowego** - Wykonawca przystępujący do wykonania oświetlenia drogowego winien wykazać się możliwością korzystania z następujących maszyn i sprzętu gwarantujących właściwą jakość robót: żurawia samochodowego, samochodu specjalnego linowego z platformą i balkonem, - wiertnicy na podwoziu samochodowym ze świdrem 0,70 cm,

#### **Transport materiałów i elementów oświetleniowych**

**4.1. Ogólne wymagania dotyczące transportu** - Ogólne wymagania dotyczące transportu podano w OST D-M-00.00.00 „Wymagania ogólne”

#### **4.2 Transport materiałów i elementów oświetleniowych**

Wykonawca przystępujący do wykonania oświetlenia winien wykazać się możliwością korzystania z następujących środków transportu:

- samochodu dostawczego
- samochodów skrzyniowych
- ciągników (samochodów) z przyczepami dłuźycowymi do przewożenia słupów o dł. do 12m
- samochodu specjalnego z platformą i balkonem,

Na środkach transportu przewożone materiały i elementy powinny być zabezpieczone przed ich przemieszczaniem, układane zgodnie z warunkami transportu wydanymi przez wytwórcę dla poszczególnych elementów.

#### **Wykonanie robót**

**5.1. Ogólne wymagania dotyczące wykonania robót** - Ogólne wymagania dotyczące wykonania robót podano w OST D-M-00.00.00 „Wymagania ogólne”

#### **5.2. Montaż wysięgników**

**5.2.2. Dla słupów typu ŻN** - Wysięgnyki montować na słupach stojących za pomocą dźwigu i samochodu z balkonem. Zastosować haki mocujące wysięgnik, obejmę dystansowe lub jarzmo montowane na wierzchołku słupa.

**5.2.2. Słupów typu EP** – wysięgniki montować za pomocą obejm mocujących.

Zaleca się ustawianie pionu wysięgnika po obciążeniu go oprawą bądź ciężarem równym ciężarowi oprawy.

Wysięgnyki powinny być ustawione pod kątem 90° z tolerancją  $\pm 2^\circ$  do osi jezdni lub stycznej osi w przypadku gdy jezdnia jest w łuku.

Należy dążyć aby części ukośne wysięgników znajdowały się w jednej płaszczyźnie równoległej do płaszczyzny oświetlanej jezdni. Oprawy powinny znajdować w jednej linii do osi drogi.

#### **Montaż opraw**

Montaż opraw na wysięgnikach należy wykonywać za pomocą samochodu z balkonem.

Każdą oprawę przed zamontowaniem należy podłączyć do sieci i sprawdzić jej działanie. (dokonanie zapłonu źródła światła)

Oprawy należy montować po uprzednim wciągnięciu przewodów do słupów i wysięgników.

*Nr referencyjny postępowania: Or.271.2.2017*

Oprawy należy mocować na wysięgnikach w sposób wskazany przez producenta opraw po uprzednim wprowadzeniu do nich przewodów zasilających.

Oprawy powinny być mocowane w sposób trwały aby nie zmieniały swojego położenia pod wpływem warunków atmosferycznych i ciśnienia wiatru dla I i II strefy wiatrowej.

**Montaż elementów instalacyjnych: przewody, gniazda bezpiecznika, zaciski AlCu .**

Przewody zasilania opraw wciągnąć z udziałem podnośnika samochodowego w wysięgnik na słupie.

Montaż gniazda bezpiecznika na liniach napowietrznych należy wykonywać za pomocą samochodu z balkonem .

Po zainstalowaniu gniazda zamontować wkładkę topikową 4 A

- 5.3.1. Montażu zacisków Al./Cu 25/4 mm<sup>2</sup> wykonać przy użyciu samochodu z platformą i balkonem.
- 5.3.2. W szafce oświetleniowej zainstalować system sterownia opisany projektem
- 5.3.3. Do wykonania połączeń elektrycznych opraw oraz pozostałych elementów należy pomierzyć rezystancję izolacji poszczególnych odcinków induktorem o napięciu nie mniejszym niż 1 kV przy czym rezystancja nie może być mniejsza niż 20 MΩ

## **5.5. Wykonanie dodatkowej ochrony przeciwporażeniowej**

5.5.1. Po wykonaniu instalacji oświetleniowej należy pomierzyć impedancję pętli zwarciovych dla stwierdzenia skuteczności zastosowanej ochrony przeciwporażeniowej.

5.5.2. Wszystkie wyniki pomiarów należy zamieścić w protokole pomiarowym ochrony przeciwporażeniowej

## **5.6. Demontaż elementów instalacji oświetleniowej**

5.6.1. Demontaż instalacji oświetleniowej (oprawy, wysięgniki) należy wykonać zgodnie z dokumentacją projektową, ST oraz zaleceniami użytkownika linii. Wykonawca ma obowiązek wykonać tak demontaż elementów instalacji oświetleniowej aby elementy te nie zostały uszkodzone lub zniszczone.

5.6.2. Koszty dopuszczenia do prac przez ZE ponosi Wykonawca.

W przypadku niemożności zdemontowania elementów instalacji oświetleniowej bez ich uszkodzenia Wykonawca powinien powiadomić o tym Inwestora i uzyskać od niego zgodę na jej uszkodzenie bądź zniszczenie.

## **5.7 Utylizacja źródeł światła i opraw**

Utylizacji zdemontowanych źródeł światła dokonuje na własny koszt Wykonawca. Materiały zdemontowane należy poddać utylizacji zgodnie z aktualnie obowiązującymi przepisami.

## **Kontrola jakości robót**

**6.1.Ogólne wymagania dotyczące jakości robót** - Ogólne wymagania dotyczące jakości robót podano w OST D-M-00.00.00 „ Wymagania ogólne”

## **6.2 Pomiar luminacji, natężenia oraz pozostałych parametrów oświetlenia drogi**

Pomiary należy wykonywać zgodnie z normą PN-EN 13201/4 po upływie co najmniej 0,5 godz. od włączenia lamp. Lamy przed pomiarem powinny być wyświecone minimum przez 100 godzin. Pomiary należy wykonywać przy suchej i czystej nawierzchni, wolnej od pojazdów, pieszych i jakichkolwiek obiektów obcych, mogących zniekształcić przebieg pomiaru. Pomiarów nie należy przeprowadzać podczas nocy księżycowych oraz w złych

Nr referencyjny postępowania: Or.271.2.2017

warunkach atmosferycznych (mgła, śnieżyca, unoszący się kurz itp.). Do pomiarów należy używać przyrządów pomiarowych o zakresach zapewniających przy każdym pomiarze odchylenia nie mniejsze od 30% całej skali na danym zakresie.

### **6.3 Zasady postępowania z wadliwie wykonanymi elementami robót**

Wszystkie materiały nie spełniające wymagań ustalonych w odpowiednich punktach ST zostaną przez Inspektora nadzoru odrzucone.

Wszystkie elementy robót, które wykazują odstępstwa od postanowień ST zostaną rozebrane i ponownie wykonane na koszt Wykonawcy.

## **7. Obmiar robót**

**Ogólne wymagania dotyczące obmiaru robót** - Ogólne wymagania dotyczące obmiaru robót podano w OST D-M-00.00.00 „Wymagania ogólne”

### **Jednostka obmiarowa**

Jednostką obmiarową dla linii kablowej, linii napowietrznej, pograżania uziemień jest- m (metr) a dla słupów oświetleniowych, montażu osprzętu kablowego, wysięgników i opraw, malowania napisów i cyfr jest – szt. (sztuka). Dla wykopów i zasyпки związanych z robotami kablowymi i fundamentowymi- m<sup>3</sup> (metr sześcienny), kanalizacji kablowej w tym przepustów- m (metr), zabezpieczeń fundamentów - m<sup>2</sup> (metr kwadratowy), montażu przewodów zasilających oprawy – kpl. Przew. (komplet przewodu), badań i pomiarów – odc. lub szt. (odcinek lub sztuka), transport zdemontowanych materiałów – t (tona). Przy demontażach oświetlenia przyjąć j.w.

## **8. Odbiór robót**

**8.1 Ogólne wymagania dotyczące odbioru robót** - Ogólne wymagania dotyczące odbioru robót podano w OST D-M-00.00.00 „Wymagania ogólne”. Roboty uznaje się za wykonane zgodnie z dokumentacją projektową, ST i wymaganiami Inspektora nadzoru, jeżeli wszystkie pomiary i badania z zachowaniem tolerancji odpowiedniej bliskości dały wyniki pozytywne.

### **8.2 Odbiór robót zanikających i ulegających zakryciu**

Odbiorowi robót podlegających zakryciu podlegają:

- wykopy pod fundamenty i kable
- montaż fundamentów,
- ułożenie kabla
- montaż uziomów szpilekowych

### **Dokumentu odbioru końcowego robót**

Do odbioru końcowego Wykonawca jest zobowiązany przygotować, oprócz dokumentów wymienionych w punkcie 8.5 OST D-M-00.00.00 „Wymagania ogólne”:

- protokoły z dokonanych pomiarów skuteczności zerowania zastosowanej ochrony przeciwporażeniowej.

## **9. Podstawa płatności**

**Ogólne wymagania dotyczące podstawy płatności za roboty** - Ogólne wymagania dotyczące płatności podano w OST D-M-00.00.00 „Wymagania ogólne”

### **Cena jednostki obmiarowej**

Cena wykonania instalacji systemu oświetlenia obejmuje odpowiednio:

#### **9.2.1. Demontaż opraw oświetleniowych**

9.2.1.1. Otworzenie osłony statecznika oprawy wraz z odłączeniem przewodów zasilających z kostki

9.2.1.2. Otworzenie klosza i wykręcenie źródła światła

9.2.1.3. Zamknięcie osłony i klosza

9.2.1.4. Demontaż oprawy z wysięgnika

9.2.1.5 Opuszczenie oprawy

Nr referencyjny postępowania: Or.271.2.2017

### **9.2.2. Demontaż wysięgników rurowych**

9.2.2.1. Odkręcenie śrub mocujących wysięgnik do trzpienia słupa

9.2.2.2. Demontaż wysięgnika

9.2.2.3. Wyciągnięcie przewodów z wysięgnika i pionów słupa

9.2.2.4. Opuszczenie wysięgnika

### **9.2.3. Transport materiałów zdemontowanych**

9.2.3.1. Wywóz opraw, wysięgników

### **9.2.4. Montaż zegarów sterujących**

9.2.4.1. Wpięcie przewodów do skrzynki

9.2.4.2 Montaż zegara sterującego

### **9.2.5. Montaż wysięgników oświetleniowych**

9.2.5.1. Zamocowanie w trzpieniu słupa wysięgnika

9.2.5.2. Przykręcenie śrub mocujących

9.2.5.3. Zerowanie wysięgnika

### **9.2.6. Montaż opraw oświetleniowych**

9.2.6.1. Zamocowanie oprawy

9.2.6.2. Wprowadzenie przewodów i ich podłączenie

9.2.6.3. Zamknięcie i skręcenie obudowy oprawy

### **9.2.7. Montaż przewodów do opraw oświetleniowych**

9.2.7.1. Wciągnięcie przewodu w słupy i wysięgniki

9.2.7.2. Podłączenie przewodu pod zaciski tabliczki słupowej lub linii oświetleniowej za pomocą odgałęźników AlCu szt. 2

9.2.7.3 Podłączenie bezpiecznikowego złącza oświetleniowego na linię napowietrzną za pomocą podnośnika, dla linii kablowej we wnęce słupowej.

### **9.2.8. Badania i pomiary**

9.2.8.1. Wykonanie pomiarów zgodnie z PN-IEC 60364

9.2.8.2. Wykonanie pomiarów fotometrycznych zgodnie z PN-EN 13201/4 zgodnie ze specyfikacją

## **10. PRZEPISY ZWIĄZANE**

### **10.1 Normy**

1. PN-EN 13032-1 (U) – Światło i oświetlenie
2. PN-EN 13201-4-2-3 (U) – Oświetlenie dróg
3. PN-EN 60598-1(U) – Oprawy oświetleniowe
4. PN-CEN/TR 13201-1: (U) – Oświetlenie dróg
5. PN-90/E-01005/Ap1:2004 – Technika świetlna
6. PN-EN40-5:2004 – Słupy oświetleniowe
7. PN-HD 603 S1:2006 - Kable elektroenergetyczne na napięcie znamionowe 0,6/1 kV
8. PN-IEC 60364-1 – Instalacje elektryczne w obiektach budowlanych
9. PN-IEC 60364-47 – Instalacje elektryczne w obiektach budowlanych
10. PN-IEC 60364-43 – Instalacje elektryczne w obiektach budowlanych
11. PN-IEC 60364-6-61:2000 Sprawdzenie odbiorcze.
12. Ustawa z dnia 7 lipca 1994 r. - Prawo budowlane (Dz. U. Nr 89, poz. 414).
13. Ustawa z dnia 21 marca 1985 r. o drogach publicznych (Dz. U. Nr 14, poz. 60 z późniejszymi zmianami).
14. PN-E-05100 - Elektroenergetyczne linie napowietrzne – Projektowanie i budowa
15. PN-80/B-03322 - Elektroenergetyczne linie napowietrzne. Fundamenty konstrukcji wsporczych. Obliczenia statyczne i projektowanie
16. Rozporządzenie Ministra Infrastruktury z dnia 06-02-2003 Dz. U. Z dnia 13-03-2003



*Nr referencyjny postępowania: Or.271.2.2017*

17. PN-O-79000:97 - Opakowania. Terminologia.

### **10.2 Inne dokumenty**

1. Przepisy budowy urządzeń elektrycznych. PBUE. Wyd. 1980 r.
2. Rozporządzenie Ministra Przemysłu z dnia 26.11.1990 r. w sprawie warunków technicznych jakim powinny odpowiadać urządzenia elektroenergetyczne w zakresie ochrony przeciw porażeniowej. (Dz. U. Nr 81 z dn. 26,11. 1990 r.)



Nr referencyjny postępowania: Or.271.2.2017

Załącznik Nr 4 do SIWZ - Formularz kalkulacji ceny oferty

Lp.	Podstawa wyceny	Opis	Jedn. miary	Ilość	Cena zł	Wartość zł
1	KNR 4-03 1133-04	Demontaż opraw wraz ze źródłami światła wraz z przewodami, bezpieczników, zacisków prądowych.	szt.	1374		
2	KNR 4-03 1133-04	Demontaż wysięgników	szt.	1195		
3	KNR 4-03 0615-01	Montaż jednoramiennych wysięgników oświetlenia zewnętrznego o masie do 15 kg ocynkowanych o wymiarach zgodnych z projektem z rury fi 60 mocowanych na słupie - wysięgnik o wysięgu do 1,0m	szt.	1195		
4	KNR 4-03 0808-02	Montaż zacisków Al/Cu 25/4 mm <sup>2</sup> na słupach przy użyciu podnośnika	szt.	2390		
5	KNNR 5 1004- 0201/analogia	Montaż przewodów do opraw oświetleniowych YDY 2x2,5 ; 4m	kpl	1195		
6	KNNR 5 0906- 0201/analogia	Montaż skrzynki bezpiecznikowej, typu SV 19,25	szt.	1195		
7	KNNR 0-05 1006-0100	Tablica bezpiecznikowa wnąkowa TB-1	szt.	179		
8	KNNR 0-05 1003-0100	Montaż przewodów do opraw oświetleniowych -wciąga-nie w słupy i rury osłonowe przy wysokości latarni do 12 m	kpl.	179		
9	KNR 4-03 0610-01	Montaż opraw oświetlenia zewnętrznego - oprawa LED o mocy 24W	kpl.opraw	39		
10	KNR 4-03 0610-01	Montaż opraw oświetlenia zewnętrznego - oprawa LED o mocy 22W	kpl.opraw	80		
11	KNR 4-03 0610-01	Montaż opraw oświetlenia zewnętrznego - oprawa LED o mocy 27W	kpl.opraw	262		
12	KNR 4-03 0610-01	Montaż opraw oświetlenia zewnętrznego - oprawa LED o mocy 32W	kpl.opraw	168		
13	KNR 4-03 0610-01	Montaż opraw oświetlenia zewnętrznego - oprawa LED o mocy 38W	kpl.opraw	257		
14	KNR 4-03 0610-01	Montaż opraw oświetlenia zewnętrznego - oprawa LED o mocy 42W	kpl.opraw	109		





Nr referencyjny postępowania: Or.271.2.2017

15	KNR 4-03 0610-01	Montaż opraw oświetlenia zewnętrznego - oprawa LED o mocy 48W	kpl.opraw	22		
16	KNR 4-03 0610-01	Montaż opraw oświetlenia zewnętrznego - oprawa LED o mocy 54W	kpl.opraw	120		
17	KNR 4-03 0610-01	Montaż opraw oświetlenia zewnętrznego - oprawa LED o mocy 59W	kpl.opraw	73		
18	KNR 4-03 0610-01	Montaż opraw oświetlenia zewnętrznego - oprawa LED o mocy 67W	kpl.opraw	34		
19	KNR 4-03 0610-01	Montaż opraw oświetlenia zewnętrznego - oprawa LED o mocy 73W	kpl.opraw	129		
20	KNR 4-03 0610-01	Montaż opraw oświetlenia zewnętrznego - oprawa LED o mocy 113W	kpl.opraw	48		
21	KNR 4-03 0610-01	Montaż opraw oświetlenia zewnętrznego - oprawa LED o mocy 136W	kpl.opraw	33		
22	kalkulacja własna	Wykonanie dokumentacji technicznej	kpl.	1		
23	KNR 5-10 1106-01	Montaż szafki oświetlenia ulicznego SOK	szt.	48		
24	KNR 5-14 0501-02	Montaż zegara sterującego z analizatorem sieci	szt.	48		
25	Kalkulacja własna	Sporządzenie dokumentacji (dobór zabezpieczeń, schematy, nalepki opisowe) na każdą stację w celu wyniesienia układów sterujących, umowy przyłączeniowe.	Kpl.	48		
26	KNR AT-06 0101-01	Ręczny załadunek i wyładunek materiałów budowlanych -samochody skrzyniowe	t	1		
27	Kalk. własna	Wyposażenie centrum Dyspozytorskiego	szt.	1		
28	Kalk. własna	Utylizacja źródeł światła	Szt.	1374		
<b>Wartość robót bez podatku VAT</b>						
<b>Podatek VAT</b>					<b>wg stawki</b>	
<b>Ogółem wartość kosztorysowa robót</b>						



Nr referencyjny postępowania: Or.271.2.2017

**Załącznik Nr 5 do SIWZ - Formularz oferty**

.....  
(pieczęć Wykonawcy)

**Pełna nazwa i adres Wykonawcy (firmy):**

.....  
.....  
.....

W przypadku wpisu w KRS – numer KRS:

.....

W pozostałych przypadkach – numer NIP i PESEL:

.....

**Zamawiający:  
Gmina Czarna  
Białostocka**

**OFERTA**

1. Odpowiadając na ogłoszenie o zamówieniu – udzielenie zamówienia w trybie przetargu nieograniczonego na wykonanie zadania inwestycyjnego pod nazwą „**Realizacja planu gospodarki niskoemisyjnej na terenie gminy Czarna Białostocka**” realizowanego w ramach Regionalnego Programu Operacyjnego Województwa Podlaskiego na lata 2014-2020:
  - 1) oferujemy wykonanie przedmiotu zamówienia zgodnie z wymogami zawartymi w Specyfikacji Istotnych Warunków Zamówienia i załączonymi do niej dokumentami,  
za cenę ofertową brutto .....zł (słownie złotych: .....  
....., wynikającą z załączonej do oferty kalkulacji ceny oferty;
  - 2) oferujemy, trwałość strumienia światła oprawy ulicznej o najniższej trwałości, mierzonej parametrem L80B10 wg Raportu TM-21-11 LM 80-08:  
..... h
  - 3) oferujemy, moc zainstalowaną wszystkich opraw oświetleniowych oferowanych przez Wykonawcę (suma mocy wszystkich opraw bez uwzględnienia tzw. zmiennego profilu mocy, tj. redukcji mocy): .....kW.



Nr referencyjny postępowania: Or.271.2.2017

4) **oferujemy oprawy:**

(podać nazwę i typ oprawy oraz moc dla jakiej jest przeznaczona oraz jej producenta)

Należy podać wszystkie oprawy, które zostaną zamontowane podczas realizacji umowy.

a) dla oświetlenia ulicznego:

.....  
.....  
.....  
.....  
.....  
.....  
.....  
.....  
.....  
.....

b) dla oświetlenia ozdobnego (parkowego):

.....  
.....  
.....  
.....  
.....

2. Wybór oferty będzie prowadzić do powstania u Zamawiającego obowiązku podatkowego, dlatego poniżej wskazuję nazwę (rodzaj) towaru lub usługi, których świadczenie dostawy prowadzi do obowiązku podatkowego u Zamawiającego, oraz wykazuję ich wartość bez kwoty podatku:

.....  
.....  
*(wypełnić tylko w przypadku opisanym powyżej)*

3. Wskazuję poniżej części zamówienia, których wykonanie zamierzam powierzyć podwykonawcom, oraz podaję firmy tych podwykonawców (nazwę oraz adres siedziby):

.....  
.....  
*(wypełniać, tylko w przypadku opisanym powyżej).*

4. Informuję, że zgodnie z ustawą z dnia 2 lipca 2004 r. o swobodzie działalności gospodarczej (tj. Dz. U. z 2016 r. poz. 1829) – rozdz. 7, zaliczam się do ....., *(wypełnić: mikro przedsiębiorców, albo małych przedsiębiorców, albo średnich przedsiębiorców).*

5. Oświadczam, że:

- 1) zapoznałem się z warunkami udziału w postępowaniu oraz warunkami realizacji zamówienia i nie wnoszę do nich żadnych zastrzeżeń;
- 2) uzyskałem wszelkie niezbędne informacje do przygotowania oferty i wykonania zamówienia;
- 3) akceptuję wzór umowy wraz z warunkami płatności;



Nr referencyjny postępowania: Or.271.2.2017

- 4) przedmiot oferty jest zgodny z przedmiotem zamówienia;
- 5) uważam się za związanego niniejszą ofertą przez 60 dni od upływu terminu składania ofert;
- 6) w przypadku wyboru mojej oferty, zobowiązuję się do zawarcia umowy w miejscu i terminie wskazanym przez Zamawiającego.

6. Dane do korespondencji:

Adres: .....

Numer telefonu: .....

Numer faksu: .....

e-mail: .....

7. Oferta została złożona na ..... stronach.

8. Do oferty dołączono następujące dokumenty:

1) .....

2) .....

3) .....

4) .....

5) .....

6) .....

7) .....

8) .....

.....,dnia.....

.....  
(podpisy osób uprawnionych do składania  
oświadczeń woli w imieniu Wykonawcy  
oraz ich pieczętki)

Nr referencyjny postępowania: Or.271.2.2017

Załącznik Nr 6 do SIWZ - Formularz jednolitego europejskiego dokumentu zamówienia

## STANDARDOWY FORMULARZ JEDNOLITEGO EUROPEJSKIEGO DOKUMENTU ZAMÓWIENIA

### Część I: Informacje dotyczące postępowania o udzielenie zamówienia oraz instytucji zamawiającej lub podmiotu zamawiającego

*W przypadku postępowań o udzielenie zamówienia, w ramach których zaproszenie do ubiegania się o zamówienie opublikowano w Dzienniku Urzędowym Unii Europejskiej, informacje wymagane w części I zostaną automatycznie wyszukane, pod warunkiem że do utworzenia i wypełnienia jednolitego europejskiego dokumentu zamówienia wykorzystany zostanie elektroniczny serwis poświęcony jednolitemu europejskiemu dokumentowi zamówienia<sup>1</sup>. Adres publikacyjny stosownego ogłoszenia<sup>2</sup> w Dzienniku Urzędowym Unii Europejskiej:*

Dz.U. UE S numer [], data [], strona [],

Numer ogłoszenia w Dz.U. ....

Jeżeli nie opublikowano zaproszenia do ubiegania się o zamówienie w Dz.U., instytucja zamawiająca lub podmiot zamawiający muszą wypełnić informacje umożliwiające jednoznaczne zidentyfikowanie postępowania o udzielenie zamówienia:

W przypadku gdy publikacja ogłoszenia w Dzienniku Urzędowym Unii Europejskiej nie jest wymagana, proszę podać inne informacje umożliwiające jednoznaczne zidentyfikowanie postępowania o udzielenie zamówienia (np. adres publikacyjny na poziomie krajowym): [...]

#### INFORMACJE NA TEMAT POSTĘPOWANIA O UDZIELENIE ZAMÓWIENIA

Informacje wymagane w części I zostaną automatycznie wyszukane, pod warunkiem że wyżej wymieniony elektroniczny serwis poświęcony jednolitemu europejskiemu dokumentowi zamówienia zostanie wykorzystany do utworzenia i wypełnienia tego dokumentu. W przeciwnym przypadku informacje te musi wypełnić wykonawca.

Tożsamość zamawiającego <sup>3</sup>	Odpowiedź:
Nazwa:	Gmina Czarna Białostocka 16-020 Czarna Białostocka, ul. Torowa 14A, Tel.: (85) 713 13 40, Fax.: (85) 713 13 49 e-mail: <a href="mailto:um@czarnabialostocka.pl">um@czarnabialostocka.pl</a> Strona internetowa publikacji SIWZ: <a href="http://www.czarnabialostocka.pl">www.czarnabialostocka.pl</a>

<sup>1</sup> Służby Komisji udostępnią instytucjom zamawiającym, podmiotom zamawiającym, wykonawcom, dostawcom usług elektronicznych i innym zainteresowanym stronom bezpłatny elektroniczny serwis poświęcony jednolitemu europejskiemu dokumentowi zamówienia.

<sup>2</sup> W przypadku **instytucji zamawiających**: wstępne ogłoszenie informacyjne wykorzystywane jako zaproszenie do ubiegania się o zamówienie albo ogłoszenie o zamówieniu. W przypadku **podmiotów zamawiających**: okresowe ogłoszenie informacyjne wykorzystywane jako zaproszenie do ubiegania się o zamówienie, ogłoszenie o zamówieniu lub ogłoszenie o istnieniu systemu kwalifikowania.

<sup>3</sup> Informacje te należy skopiować z sekcji I pkt I.1 stosownego ogłoszenia. W przypadku wspólnego zamówienia proszę podać nazwy wszystkich uczestniczących zamawiających.



Nr referencyjny postępowania: Or.271.2.2017

<b>Jakiego zamówienia dotyczy niniejszy dokument?</b>	<b>Odpowiedź:</b>
Tytuł lub krótki opis udzielanego zamówienia <sup>4</sup> :	<b>Realizacja planu gospodarki niskoemisyjnej na terenie gminy Czarna Białostocka</b>
Numer referencyjny nadany sprawie przez instytucję zamawiającą lub podmiot zamawiający (jeżeli dotyczy) <sup>5</sup> :	Or.271.2.2017

**Wszystkie pozostałe informacje we wszystkich sekcjach jednolitego europejskiego dokumentu zamówienia powinien wypełnić wykonawca.**

## Część II: Informacje dotyczące wykonawcy

### A: INFORMACJE NA TEMAT WYKONAWCY

<b>Identyfikacja:</b>	<b>Odpowiedź:</b>
Nazwa:	[ ]
Numer VAT, jeżeli dotyczy: Jeżeli numer VAT nie ma zastosowania, proszę podać inny krajowy numer identyfikacyjny, jeżeli jest wymagany i ma zastosowanie.	[ ] [ ]
Adres pocztowy:	[.....]
Osoba lub osoby wyznaczone do kontaktów <sup>6</sup> : Telefon: Adres e-mail: Adres internetowy (adres www) (jeżeli dotyczy):	[.....] [.....] [.....] [.....]
<b>Informacje ogólne:</b>	<b>Odpowiedź:</b>
Czy wykonawca jest mikroprzedsiębiorstwem bądź małym lub średnim przedsiębiorstwem <sup>7</sup> ?	<input type="checkbox"/> Tak <input type="checkbox"/> Nie

<sup>4</sup> Zob. pkt II.1.1 i II.1.3 stosownego ogłoszenia.

<sup>5</sup> Zob. pkt II.1.1 stosownego ogłoszenia.

<sup>6</sup> Proszę powtórzyć informacje dotyczące osób wyznaczonych do kontaktów tyle razy, ile jest to konieczne.

<sup>7</sup> Por. zalecenie Komisji z dnia 6 maja 2003 r. dotyczące definicji mikroprzedsiębiorstw oraz małych i średnich przedsiębiorstw (Dz.U. L 124 z 20.5.2003, s. 36). Te informacje są wymagane wyłącznie do celów statystycznych.

Nr referencyjny postępowania: Or.271.2.2017

<p><b>Jedynie w przypadku gdy zamówienie jest zastrzeżone<sup>8</sup>:</b> czy wykonawca jest zakładem pracy chronionej, „przedsiębiorstwem społecznym”<sup>9</sup> lub czy będzie realizował zamówienie w ramach programów zatrudnienia chronionego?</p> <p><b>Jeżeli tak,</b> jaki jest odpowiedni odsetek pracowników niepełnosprawnych lub defaworyzowanych? Jeżeli jest to wymagane, proszę określić, do której kategorii lub których kategorii pracowników niepełnosprawnych lub defaworyzowanych należą dani pracownicy.</p>	<p><input type="checkbox"/> Tak <input type="checkbox"/> Nie</p> <p>[...]</p> <p>[....]</p>
<p>Jeżeli dotyczy, czy wykonawca jest wpisany do urzędowego wykazu zatwierdzonych wykonawców lub posiada równoważne zaświadczenie (np. w ramach krajowego systemu (wstępnego) kwalifikowania)?</p>	<p><input type="checkbox"/> Tak <input type="checkbox"/> Nie <input type="checkbox"/> Nie dotyczy</p>
<p><b>Jeżeli tak:</b></p> <p><b>Proszę udzielić odpowiedzi w pozostałych fragmentach niniejszej sekcji, w sekcji B i, w odpowiednich przypadkach, sekcji C niniejszej części, uzupełnić część V (w stosownych przypadkach) oraz w każdym przypadku wypełnić i podpisać część VI.</b></p> <p>a) Proszę podać nazwę wykazu lub zaświadczenia i odpowiedni numer rejestracyjny lub numer zaświadczenia, jeżeli dotyczy:</p> <p>b) Jeżeli poświadczenie wpisu do wykazu lub wydania zaświadczenia jest dostępne w formie elektronicznej, proszę podać:</p> <p>c) Proszę podać dane referencyjne stanowiące podstawę wpisu do wykazu lub wydania zaświadczenia oraz, w stosownych</p>	<p>a) [.....]</p> <p>b) (adres internetowy, wydający urząd lub organ, dokładne dane referencyjne dokumentacji): [.....][.....][.....][.....]</p> <p>c) [.....]</p>

**Mikroprzedsiębiorstwo:** przedsiębiorstwo, które zatrudnia mniej niż 10 osób i którego roczny obrót lub roczna suma bilansowa nie przekracza 2 milionów EUR.

**Małe przedsiębiorstwo:** przedsiębiorstwo, które zatrudnia mniej niż 50 osób i którego roczny obrót lub roczna suma bilansowa nie przekracza 10 milionów EUR.

**Średnie przedsiębiorstwa:** przedsiębiorstwa, które nie są mikroprzedsiębiorstwami ani małymi przedsiębiorstwami i które zatrudniają mniej niż 250 osób i których roczny obrót nie przekracza 50 milionów EUR *lub* roczna suma bilansowa nie przekracza 43 milionów EUR.

<sup>8</sup> Zob. ogłoszenie o zamówieniu, pkt III.1.5.

<sup>9</sup> Tj. przedsiębiorstwem, którego głównym celem jest społeczna i zawodowa integracja osób niepełnosprawnych lub defaworyzowanych.

Nr referencyjny postępowania: Or.271.2.2017

<p>przypadkach, klasyfikację nadaną w urzędowym wykazie<sup>10</sup>:</p> <p>d) Czy wpis do wykazu lub wydane zaświadczenie obejmują wszystkie wymagane kryteria kwalifikacji? <b>Jeżeli nie:</b> <b>Proszę dodatkowo uzupełnić brakujące informacje w części IV w sekcjach A, B, C lub D, w zależności od przypadku. WYŁĄCZNIE jeżeli jest to wymagane w stosownym ogłoszeniu lub dokumentach zamówienia:</b></p> <p>e) Czy wykonawca będzie w stanie przedstawić zaświadczenie odnoszące się do płatności składek na ubezpieczenie społeczne i podatków lub przedstawić informacje, które umożliwią instytucji zamawiającej lub podmiotowi zamawiającemu uzyskanie tego zaświadczenia bezpośrednio za pomocą bezpłatnej krajowej bazy danych w dowolnym państwie członkowskim? Jeżeli odnośna dokumentacja jest dostępna w formie elektronicznej, proszę wskazać:</p>	<p>d) <input type="checkbox"/> Tak <input type="checkbox"/> Nie</p> <p>e) <input type="checkbox"/> Tak <input type="checkbox"/> Nie</p> <p>(adres internetowy, wydający urząd lub organ, dokładne dane referencyjne dokumentacji): [.....][.....][.....][.....]</p>
<p><b>Rodzaj uczestnictwa:</b></p>	<p><b>Odpowiedź:</b></p>
<p>Czy wykonawca bierze udział w postępowaniu o udzielenie zamówienia wspólnie z innymi wykonawcami<sup>11</sup>?</p>	<p><input type="checkbox"/> Tak <input type="checkbox"/> Nie</p>
<p>Jeżeli tak, proszę dopilnować, aby pozostali uczestnicy przedstawili odrębne jednolite europejskie dokumenty zamówienia.</p>	
<p><b>Jeżeli tak:</b></p> <p>a) Proszę wskazać rolę wykonawcy w grupie (lider, odpowiedzialny za określone zadania itd.):</p> <p>b) Proszę wskazać pozostałych wykonawców biorących wspólnie udział w postępowaniu o udzielenie zamówienia:</p> <p>c) W stosownych przypadkach nazwa grupy biorącej udział:</p>	<p>a): [.....]</p> <p>b): [.....]</p> <p>c): [.....]</p>
<p><b>Części</b></p>	<p><b>Odpowiedź:</b></p>
<p>W stosownych przypadkach wskazanie części</p>	<p>[ ]</p>

<sup>10</sup> Dane referencyjne i klasyfikacja, o ile istnieją, są określone na zaświadczeniu.

<sup>11</sup> Zwłaszcza w ramach grupy, konsorcjum, spółki *joint venture* lub podobnego podmiotu.



Nr referencyjny postępowania: Or.271.2.2017

zamówienia, w odniesieniu do której (których) wykonawca zamierza złożyć ofertę.	
---	--

**B: INFORMACJE NA TEMAT PRZEDSTAWICIELI WYKONAWCY**

*W stosownych przypadkach proszę podać imię i nazwisko (imiona i nazwiska) oraz adres(-y) osoby (osób) upoważnionej(-ych) do reprezentowania wykonawcy na potrzeby niniejszego postępowania o udzielenie zamówienia:*

<b>Osoby upoważnione do reprezentowania, o ile istnieją:</b>	<b>Odpowiedź:</b>
Imię i nazwisko, wraz z datą i miejscem urodzenia, jeżeli są wymagane:	[.....], [.....]
Stanowisko/Działający(-a) jako:	[.....]
Adres pocztowy:	[.....]
Telefon:	[.....]
Adres e-mail:	[.....]
W razie potrzeby proszę podać szczegółowe informacje dotyczące przedstawicielstwa (jego form, zakresu, celu itd.):	[.....]

**C: INFORMACJE NA TEMAT POLEGANIA NA ZDOLNOŚCI INNYCH PODMIOTÓW**

<b>Zależność od innych podmiotów:</b>	<b>Odpowiedź:</b>
Czy wykonawca polega na zdolności innych podmiotów w celu spełnienia kryteriów kwalifikacji określonych poniżej w części IV oraz (ewentualnych) kryteriów i zasad określonych poniżej w części V?	<input type="checkbox"/> Tak <input type="checkbox"/> Nie

**Jeżeli tak**, proszę przedstawić – dla każdego z podmiotów, których to dotyczy – odrębny formularz jednolitego europejskiego dokumentu zamówienia zawierający informacje wymagane w **niniejszej części sekcja A i B oraz w części III**, należycie wypełniony i podpisany przez dane podmioty.  
Należy zauważyć, że dotyczy to również wszystkich pracowników technicznych lub służb technicznych, nienależących bezpośrednio do przedsiębiorstwa danego wykonawcy, w szczególności tych odpowiedzialnych za kontrolę jakości, a w przypadku zamówień publicznych na roboty budowlane – tych, do których wykonawca będzie mógł się zwrócić o wykonanie robót budowlanych.

Nr referencyjny postępowania: Or.271.2.2017

O ile ma to znaczenie dla określonych zdolności, na których polega wykonawca, proszę dołączyć – dla każdego z podmiotów, których to dotyczy – informacje wymagane w częściach IV i V<sup>12</sup>.

D: INFORMACJE DOTYCZĄCE PODWYKONAWCÓW, NA KTÓRYCH ZDOLNOŚCI WYKONAWCA NIE POLEGA

**(Seksja, którą należy wypełnić jedynie w przypadku gdy instytucja zamawiająca lub podmiot zamawiający wprost tego zażąda.)**

Podwykonawstwo:	Odpowiedź:
Czy wykonawca zamierza zlecić osobom trzecim podwykonawstwo jakiegokolwiek części zamówienia?	<input type="checkbox"/> Tak <input type="checkbox"/> Nie Jeżeli <b>tak i o ile jest to wiadome</b> , proszę podać wykaz proponowanych podwykonawców: [...]

**Jeżeli instytucja zamawiająca lub podmiot zamawiający wyraźnie żąda przedstawienia tych informacji oprócz informacji wymaganych w niniejszej sekcji, proszę przedstawić – dla każdego podwykonawcy (każdej kategorii podwykonawców), których to dotyczy – informacje wymagane w niniejszej części sekcji A i B oraz w części III.**

### Część III: Podstawy wykluczenia

A: PODSTAWY ZWIĄZANE Z WYROKAMI SKAZUJĄCYMI ZA PRZESTĘPSTWO

W art. 57 ust. 1 dyrektywy 2014/24/UE określono następujące powody wykluczenia:

udział w **organizacji przestępczej**<sup>13</sup>;

**korupcja**<sup>14</sup>;

**nadużycie finansowe**<sup>15</sup>;

**przestępstwa terrorystyczne lub przestępstwa związane z działalnością terrorystyczną**<sup>16</sup>

**pranie pieniędzy lub finansowanie terroryzmu**<sup>17</sup>

**praca dzieci i inne formy handlu ludźmi**<sup>18</sup>.

<sup>12</sup> Np. dla służb technicznych zaangażowanych w kontrolę jakości: część IV, sekcja C, pkt 3.

<sup>13</sup> Zgodnie z definicją zawartą w art. 2 decyzji ramowej Rady 2008/841/WSiSW z dnia 24 października 2008 r. w sprawie zwalczania przestępczości zorganizowanej (Dz.U. L 300 z 11.11.2008, s. 42).

<sup>14</sup> Zgodnie z definicją zawartą w art. 3 Konwencji w sprawie zwalczania korupcji urzędników Wspólnot Europejskich i urzędników państw członkowskich Unii Europejskiej (Dz.U. C 195 z 25.6.1997, s. 1) i w art. 2 ust. 1 decyzji ramowej Rady 2003/568/WSiSW z dnia 22 lipca 2003 r. w sprawie zwalczania korupcji w sektorze prywatnym (Dz.U. L 192 z 31.7.2003, s. 54). Ta podstawa wykluczenia obejmuje również korupcję zdefiniowaną w prawie krajowym instytucji zamawiającej (podmiotu zamawiającego) lub wykonawcy.

<sup>15</sup> W rozumieniu art. 1 Konwencji w sprawie ochrony interesów finansowych Wspólnot Europejskich (Dz.U. C 316 z 27.11.1995, s. 48).

<sup>16</sup> Zgodnie z definicją zawartą w art. 1 i 3 decyzji ramowej Rady z dnia 13 czerwca 2002 r. w sprawie zwalczania terroryzmu (Dz.U. L 164 z 22.6.2002, s. 3). Ta podstawa wykluczenia obejmuje również podleganie do popełnienia przestępstwa, pomocnictwo, współsprawstwo lub usiłowanie popełnienia przestępstwa, o których mowa w art. 4 tejże decyzji ramowej.

<sup>17</sup> Zgodnie z definicją zawartą w art. 1 dyrektywy 2005/60/WE Parlamentu Europejskiego i Rady z dnia 26 października 2005 r. w sprawie przeciwdziałania korzystaniu z systemu finansowego w celu prania pieniędzy oraz finansowania terroryzmu (Dz.U. L 309 z 25.11.2005, s. 15).



Nr referencyjny postępowania: Or.271.2.2017

<p><b>Podstawy związane z wyrokami skazującymi za przestępstwo na podstawie przepisów krajowych stanowiących wdrożenie podstaw określonych w art. 57 ust. 1 wspomnianej dyrektywy:</b></p>	<p><b>Odpowiedź:</b></p>
<p>Czy w stosunku do <b>samego wykonawcy</b> bądź <b>jakiegokolwiek</b> osoby będącej członkiem organów administracyjnych, zarządzających lub nadzorczych wykonawcy, lub posiadającej w przedsiębiorstwie wykonawcy uprawnienia do reprezentowania, uprawnienia decyzyjne lub kontrolne, <b>wydany został prawomocny wyrok</b> z jednego z wyżej wymienionych powodów, orzeczeniem sprzed najwyżej pięciu lat lub w którym okres wykluczenia określony bezpośrednio w wyroku nadal obowiązuje?</p>	<p><input type="checkbox"/> Tak <input type="checkbox"/> Nie</p> <p>Jeżeli odnośna dokumentacja jest dostępna w formie elektronicznej, proszę wskazać: (adres internetowy, wydający urząd lub organ, dokładne dane referencyjne dokumentacji): [.....][.....][.....][.....]<sup>19</sup></p>
<p><b>Jeżeli tak</b>, proszę podać<sup>20</sup>:</p> <p>a) datę wyroku, określić, których spośród punktów 1–6 on dotyczy, oraz podać powód(-ody) skazania;</p> <p>b) wskazać, kto został skazany [ ];</p> <p><b>c) w zakresie, w jakim zostało to bezpośrednio ustalone w wyroku:</b></p>	<p>a) data: [ ], punkt(-y): [ ], powód(-ody): [ ]</p> <p>b) [.....]</p> <p>c) długość okresu wykluczenia [.....] oraz punkt(-y), którego(-ych) to dotyczy.</p> <p>Jeżeli odnośna dokumentacja jest dostępna w formie elektronicznej, proszę wskazać: (adres internetowy, wydający urząd lub organ, dokładne dane referencyjne dokumentacji): [.....][.....][.....][.....]<sup>21</sup></p>
<p>W przypadku skazania, czy wykonawca przedsięwziął środki w celu wykazania swojej rzetelności pomimo istnienia odpowiedniej podstawy wykluczenia<sup>22</sup> („samooczyszczenie”)?</p>	<p><input type="checkbox"/> Tak <input type="checkbox"/> Nie</p>

<sup>18</sup> Zgodnie z definicją zawartą w art. 2 dyrektywy Parlamentu Europejskiego i Rady 2011/36/UE z dnia 5 kwietnia 2011 r. w sprawie zapobiegania handlowi ludźmi i zwalczania tego procederu oraz ochrony ofiar, zastępującej decyzję ramową Rady 2002/629/WSiSW (Dz.U. L 101 z 15.4.2011, s. 1).

<sup>19</sup> Proszę powtórzyć tyle razy, ile jest to konieczne.

<sup>20</sup> Proszę powtórzyć tyle razy, ile jest to konieczne.

<sup>21</sup> Proszę powtórzyć tyle razy, ile jest to konieczne.

<sup>22</sup> Zgodnie z przepisami krajowymi wdrażającymi art. 57 ust. 6 dyrektywy 2014/24/UE.

Nr referencyjny postępowania: Or.271.2.2017

<b>Jeżeli tak</b> , proszę opisać przedsięwzięte środki <sup>23</sup> :	[.....]
---	---------

**B: PODSTAWY ZWIĄZANE Z PŁATNOŚCIĄ PODATKÓW LUB SKŁADEK NA UBEZPIECZENIE SPOŁECZNE**

<b>Płatność podatków lub składek na ubezpieczenie społeczne:</b>	<b>Odpowiedź:</b>	
Czy wykonawca wywiązał się ze wszystkich <b>obowiązków dotyczących płatności podatków lub składek na ubezpieczenie społeczne</b> , zarówno w państwie, w którym ma siedzibę, jak i w państwie członkowskim instytucji zamawiającej lub podmiotu zamawiającego, jeżeli jest ono inne niż państwo siedziby?	<input type="checkbox"/> Tak <input type="checkbox"/> Nie	
<b>Jeżeli nie</b> , proszę wskazać: a) państwo lub państwo członkowskie, którego to dotyczy; b) jakiej kwoty to dotyczy? c) w jaki sposób zostało ustalone to naruszenie obowiązków: 1) w trybie <b>decyzji</b> sądowej lub administracyjnej: Czy ta decyzja jest ostateczna i wiążąca? Proszę podać datę wyroku lub decyzji. W przypadku wyroku, <b>o ile została w nim bezpośrednio określona</b> , długość okresu wykluczenia: 2) w <b>inny sposób</b> ? Proszę sprecyzować, w jaki: d) Czy wykonawca spełnił lub spełni swoje obowiązki, dokonując płatności należnych podatków lub składek na ubezpieczenie społeczne, lub też zawierając wiążące porozumienia w celu spłaty tych należności, obejmujące w stosownych przypadkach	<b>Podatki</b>	<b>Składki na ubezpieczenia społeczne</b>
	a) [.....] b) [.....] c1) <input type="checkbox"/> Tak <input type="checkbox"/> Nie <input type="checkbox"/> Tak <input type="checkbox"/> Nie [.....] [.....] c2) [ ...] d) <input type="checkbox"/> Tak <input type="checkbox"/> Nie <b>Jeżeli tak</b> , proszę podać szczegółowe informacje na ten temat: [.....]	a) [.....] b) [.....] c1) <input type="checkbox"/> Tak <input type="checkbox"/> Nie <input type="checkbox"/> Tak <input type="checkbox"/> Nie [.....] [.....] c2) [ ...] d) <input type="checkbox"/> Tak <input type="checkbox"/> Nie <b>Jeżeli tak</b> , proszę podać szczegółowe informacje na ten temat: [.....]

<sup>23</sup> Uwzględniając charakter popełnionych przestępstw (jednorazowe, powtarzające się, systematyczne itd.), objaśnienie powinno wykazywać stosowność przedsięwziętych środków.

Nr referencyjny postępowania: Or.271.2.2017

<p>narosłe odsetki lub grzywny?</p>		
<p>Jeżeli odnośna dokumentacja dotycząca płatności podatków lub składek na ubezpieczenie społeczne jest dostępna w formie elektronicznej, proszę wskazać:</p>	<p>(adres internetowy, wydający urząd lub organ, dokładne dane referencyjne dokumentacji):<sup>24</sup> [.....][.....][.....]</p>	

C: PODSTAWY ZWIĄZANE Z NIEWYPŁACALNOŚCIĄ, KONFLIKTEM INTERESÓW LUB WYKROCZENIAMI ZAWODOWYMI<sup>25</sup>

**Należy zauważyć, że do celów niniejszego zamówienia niektóre z poniższych podstaw wykluczenia mogą być zdefiniowane bardziej precyzyjnie w prawie krajowym, w stosownym ogłoszeniu lub w dokumentach zamówienia. Tak więc prawo krajowe może na przykład stanowić, że pojęcie „poważnego wykroczenia zawodowego” może obejmować kilka różnych postaci zachowania stanowiącego wykroczenie.**

<p><b>Informacje dotyczące ewentualnej niewypłacalności, konfliktu interesów lub wykroczeń zawodowych</b></p>	<p><b>Odpowiedź:</b></p>
<p>Czy wykonawca, <b>wedle własnej wiedzy</b>, naruszył <b>swoje obowiązki</b> w dziedzinie <b>prawa środowiska, prawa socjalnego i prawa pracy</b><sup>26</sup>?</p>	<p><input type="checkbox"/> Tak <input type="checkbox"/> Nie</p> <p><b>Jeżeli tak</b>, czy wykonawca przedsięwziął środki w celu wykazania swojej rzetelności pomimo istnienia odpowiedniej podstawy wykluczenia („samooczyszczenie”)? <input type="checkbox"/> Tak <input type="checkbox"/> Nie <b>Jeżeli tak</b>, proszę opisać przedsięwzięte środki: [.....]</p>
<p>Czy wykonawca znajduje się w jednej z następujących sytuacji: a) <b>zbankrutował</b>; lub b) <b>prowadzone jest wobec niego postępowanie upadłościowe</b> lub likwidacyjne; lub c) zawarł <b>układ z wierzycielami</b>; lub d) znajduje się w innej tego rodzaju sytuacji wynikającej z podobnej procedury</p>	<p><input type="checkbox"/> Tak <input type="checkbox"/> Nie</p>

<sup>24</sup> Proszę powtórzyć tyle razy, ile jest to konieczne.

<sup>25</sup> Zob. art. 57 ust. 4 dyrektywy 2014/24/WE.

<sup>26</sup> O których mowa, do celów niniejszego zamówienia, w prawie krajowym, w stosownym ogłoszeniu lub w dokumentach zamówienia bądź w art. 18 ust. 2 dyrektywy 2014/24/UE.

Nr referencyjny postępowania: Or.271.2.2017

<p>przewidzianej w krajowych przepisach ustawowych i wykonawczych<sup>27</sup>; lub e) jego aktywnymi zarządza likwidator lub sąd; lub f) jego działalność gospodarcza jest zawieszona? <b>Jeżeli tak:</b> Proszę podać szczegółowe informacje: Proszę podać powody, które pomimo powyższej sytuacji umożliwiają realizację zamówienia, z uwzględnieniem mających zastosowanie przepisów krajowych i środków dotyczących kontynuowania działalności gospodarczej<sup>28</sup>. Jeżeli odnośna dokumentacja jest dostępna w formie elektronicznej, proszę wskazać:</p>	<p>[.....] [.....]  (adres internetowy, wydający urząd lub organ, dokładne dane referencyjne dokumentacji): [.....][.....][.....]</p>
<p>Czy wykonawca jest winien <b>poważnego wykroczenia zawodowego</b><sup>29</sup>? Jeżeli tak, proszę podać szczegółowe informacje na ten temat:</p>	<p><input type="checkbox"/> Tak <input type="checkbox"/> Nie [.....] <b>Jeżeli tak</b>, czy wykonawca przedsięwziął środki w celu samooczyszczenia? <input type="checkbox"/> Tak <input type="checkbox"/> Nie <b>Jeżeli tak</b>, proszę opisać przedsięwzięte środki: [.....]</p>
<p>Czy wykonawca zawarł z innymi wykonawcami <b>porozumienia mające na celu zakłócenie konkurencji</b>? <b>Jeżeli tak</b>, proszę podać szczegółowe informacje na ten temat:</p>	<p><input type="checkbox"/> Tak <input type="checkbox"/> Nie [...] <b>Jeżeli tak</b>, czy wykonawca przedsięwziął środki w celu samooczyszczenia? <input type="checkbox"/> Tak <input type="checkbox"/> Nie <b>Jeżeli tak</b>, proszę opisać przedsięwzięte środki: [.....]</p>

<sup>27</sup> Zob. przepisy krajowe, stosowne ogłoszenie lub dokumenty zamówienia.

<sup>28</sup> Nie trzeba podawać tych informacji, jeżeli wykluczenie wykonawców w jednym z przypadków wymienionych w lit. a)–f) stało się obowiązkowe na mocy obowiązującego prawa krajowego bez żadnej możliwości odstępstwa w sytuacji, gdy wykonawcy są pomimo to w stanie zrealizować zamówienie.

<sup>29</sup> W stosownych przypadkach zob. definicje w prawie krajowym, stosownym ogłoszeniu lub dokumentach zamówienia.



Nr referencyjny postępowania: Or.271.2.2017

<p>Czy wykonawca wie o jakimkolwiek <b>konflikcie interesów</b><sup>30</sup> spowodowanym jego udziałem w postępowaniu o udzielenie zamówienia? <b>Jeżeli tak</b>, proszę podać szczegółowe informacje na ten temat:</p>	<p><input type="checkbox"/> Tak <input type="checkbox"/> Nie</p> <p>[...]</p>
<p>Czy wykonawca lub przedsiębiorstwo związane z wykonawcą <b>doradzał(-o)</b> instytucji zamawiającej lub podmiotowi zamawiającemu bądź był(-o) w inny sposób <b>zaangażowany(-e) w przygotowanie</b> postępowania o udzielenie zamówienia? <b>Jeżeli tak</b>, proszę podać szczegółowe informacje na ten temat:</p>	<p><input type="checkbox"/> Tak <input type="checkbox"/> Nie</p> <p>[...]</p>
<p>Czy wykonawca znajdował się w sytuacji, w której wcześniejsza umowa w sprawie zamówienia publicznego, wcześniejsza umowa z podmiotem zamawiającym lub wcześniejsza umowa w sprawie koncesji została <b>rozwiązana przed czasem</b>, lub w której nałożone zostało odszkodowanie bądź inne porównywalne sankcje w związku z tą wcześniejszą umową? <b>Jeżeli tak</b>, proszę podać szczegółowe informacje na ten temat:</p>	<p><input type="checkbox"/> Tak <input type="checkbox"/> Nie</p> <p>[...]</p> <p><b>Jeżeli tak</b>, czy wykonawca przedsięwziął środki w celu samooczyszczenia? <input type="checkbox"/> Tak <input type="checkbox"/> Nie</p> <p><b>Jeżeli tak</b>, proszę opisać przedsięwzięte środki: [.....]</p>
<p>Czy wykonawca może potwierdzić, że: a) nie jest winny poważnego <b>wprowadzenia w błąd</b> przy dostarczaniu informacji wymaganych do weryfikacji braku podstaw wykluczenia lub do weryfikacji spełnienia kryteriów kwalifikacji; b) nie <b>zataił</b> tych informacji; c) jest w stanie niezwłocznie przedstawić dokumenty potwierdzające wymagane przez instytucję zamawiającą lub podmiot zamawiający; oraz d) nie przedsięwziął kroków, aby w bezprawny sposób wpłynąć na proces podejmowania decyzji przez instytucję zamawiającą lub podmiot zamawiający, pozyskać informacje poufne, które mogą dać</p>	<p><input type="checkbox"/> Tak <input type="checkbox"/> Nie</p>





Nr referencyjny postępowania: Or.271.2.2017

<p>mu nienależną przewagę w postępowaniu o udzielenie zamówienia, lub wskutek zaniedbania przedstawić wprowadzające w błąd informacje, które mogą mieć istotny wpływ na decyzje w sprawie wykluczenia, kwalifikacji lub udzielenia zamówienia?</p>	
--	--

**D: INNE PODSTAWY WYKLUCZENIA, KTÓRE MOGĄ BYĆ PRZEWIDZIANE W PRZEPISACH KRAJOWYCH PAŃSTWA CZŁONKOWSKIEGO INSTYTUCJI ZAMAWIAJĄCEJ LUB PODMIOTU ZAMAWIAJĄCEGO**

<p><b>Podstawy wykluczenia o charakterze wyłącznie krajowym</b></p>	<p><b>Odpowiedź:</b></p>
<p>Czy mają zastosowanie <b>podstawy wykluczenia o charakterze wyłącznie krajowym</b> określone w stosownym ogłoszeniu lub w dokumentach zamówienia? Jeżeli dokumentacja wymagana w stosownym ogłoszeniu lub w dokumentach zamówienia jest dostępna w formie elektronicznej, proszę wskazać:</p>	<p><input type="checkbox"/> Tak <input type="checkbox"/> Nie</p> <p>(adres internetowy, wydający urząd lub organ, dokładne dane referencyjne dokumentacji): [.....][.....][.....]<sup>31</sup></p>
<p><b>W przypadku gdy ma zastosowanie którakolwiek z podstaw wykluczenia o charakterze wyłącznie krajowym</b>, czy wykonawca przedsięwziął środki w celu samooczyszczenia? <b>Jeżeli tak</b>, proszę opisać przedsięwzięte środki:</p>	<p><input type="checkbox"/> Tak <input type="checkbox"/> Nie</p> <p>[.....]</p>

<sup>31</sup> Proszę powtórzyć tyle razy, ile jest to konieczne.

Nr referencyjny postępowania: Or.271.2.2017

#### Część IV: Kryteria kwalifikacji

W odniesieniu do kryteriów kwalifikacji (sekcja  lub sekcje A–D w niniejszej części) wykonawca oświadcza, że:

: OGÓLNE OŚWIADCZENIE DOTYCZĄCE WSZYSTKICH KRYTERIÓW KWALIFIKACJI

Wykonawca powinien wypełnić to pole jedynie w przypadku gdy instytucja zamawiająca lub podmiot zamawiający wskazały w stosownym ogłoszeniu lub w dokumentach zamówienia, o których mowa w ogłoszeniu, że wykonawca może ograniczyć się do wypełnienia sekcji  w części IV i nie musi wypełniać żadnej z pozostałych sekcji w części IV:

Spełnienie wszystkich wymaganych kryteriów kwalifikacji	Odpowiedź
Spełnia wymagane kryteria kwalifikacji:	<input type="checkbox"/> Tak <input type="checkbox"/> Nie

#### A: KOMPETENCJE

Wykonawca powinien przedstawić informacje jedynie w przypadku gdy instytucja zamawiająca lub podmiot zamawiający wymagają danych kryteriów kwalifikacji w stosownym ogłoszeniu lub w dokumentach zamówienia, o których mowa w ogłoszeniu.

Kompetencje	Odpowiedź
<p><b>1) Figuruje w odpowiednim rejestrze zawodowym lub handlowym</b> prowadzonym w państwie członkowskim siedziby wykonawcy<sup>32</sup>: Jeżeli odnośna dokumentacja jest dostępna w formie elektronicznej, proszę wskazać:</p>	<p>[...]  (adres internetowy, wydający urząd lub organ, dokładne dane referencyjne dokumentacji): [.....][.....][.....]</p>
<p><b>2) W odniesieniu do zamówień publicznych na usługi:</b> Czy konieczne jest <b>posiadanie</b> określonego <b>zezwolenia lub bycie członkiem</b> określonej organizacji, aby mieć możliwość świadczenia usługi, o której mowa, w państwie siedziby wykonawcy?  Jeżeli odnośna dokumentacja jest dostępna w formie elektronicznej, proszę wskazać:</p>	<p><input type="checkbox"/> Tak <input type="checkbox"/> Nie  Jeżeli tak, proszę określić, o jakie zezwolenie lub status członkowski chodzi, i wskazać, czy wykonawca je posiada: [ ...] <input type="checkbox"/> Tak <input type="checkbox"/> Nie  (adres internetowy, wydający urząd lub organ, dokładne dane referencyjne dokumentacji): [.....][.....][.....]</p>

<sup>32</sup> Zgodnie z opisem w załączniku XI do dyrektywy 2014/24/UE; wykonawcy z niektórych państw członkowskich mogą być zobowiązani do spełnienia innych wymogów określonych w tym załączniku.

Nr referencyjny postępowania: Or.271.2.2017

B: SYTUACJA EKONOMICZNA I FINANSOWA

**Wykonawca powinien przedstawić informacje jedynie w przypadku gdy instytucja zamawiająca lub podmiot zamawiający wymagają danych kryteriów kwalifikacji w stosownym ogłoszeniu lub w dokumentach zamówienia, o których mowa w ogłoszeniu.**

Sytuacja ekonomiczna i finansowa	Odpowiedź:
<p>1a) Jego („ogólny”) <b>roczny obrót</b> w ciągu określonej liczby lat obrotowych wymaganej w stosownym ogłoszeniu lub dokumentach zamówienia jest następujący: <b>i/lub</b></p> <p>1b) Jego <b>średni roczny obrót w ciągu określonej liczby lat wymaganej w stosownym ogłoszeniu lub dokumentach zamówienia jest następujący<sup>33</sup></b> (): Jeżeli odnośna dokumentacja jest dostępna w formie elektronicznej, proszę wskazać:</p>	<p>rok: [.....] obrót: [.....] [...] waluta rok: [.....] obrót: [.....] [...] waluta rok: [.....] obrót: [.....] [...] waluta</p> <p>(liczba lat, średni obrót): [.....], [.....] [...] waluta</p> <p>(adres internetowy, wydający urząd lub organ, dokładne dane referencyjne dokumentacji): [.....][.....][.....]</p>
<p>2a) Jego roczny („specyficzny”) <b>obróć w obszarze działalności gospodarczej objętym zamówieniem</b> i określonym w stosownym ogłoszeniu lub dokumentach zamówienia w ciągu wymaganej liczby lat obrotowych jest następujący: <b>i/lub</b></p> <p>2b) Jego <b>średni roczny obrót w przedmiotowym obszarze i w ciągu określonej liczby lat wymaganej w stosownym ogłoszeniu lub dokumentach zamówienia jest następujący<sup>34</sup></b>: Jeżeli odnośna dokumentacja jest dostępna w formie elektronicznej, proszę wskazać:</p>	<p>rok: [.....] obrót: [.....] [...] waluta rok: [.....] obrót: [.....] [...] waluta rok: [.....] obrót: [.....] [...] waluta</p> <p>(liczba lat, średni obrót): [.....], [.....] [...] waluta</p> <p>(adres internetowy, wydający urząd lub organ, dokładne dane referencyjne dokumentacji): [.....][.....][.....]</p>
<p>3) W przypadku gdy informacje dotyczące obrotu (ogólnego lub specyficznego) nie są dostępne za cały wymagany okres, proszę podać datę założenia przedsiębiorstwa wykonawcy lub rozpoczęcia działalności przez wykonawcę:</p>	<p>[.....]</p>
<p>4) W odniesieniu do <b>wskaźników finansowych<sup>35</sup></b> określonych w stosownym</p>	<p>(określenie wymaganego wskaźnika – stosunek X do Y<sup>36</sup> – oraz wartość):</p>

<sup>33</sup> Jedynie jeżeli jest to dopuszczalne w stosownym ogłoszeniu lub dokumentach zamówienia.

<sup>34</sup> Jedynie jeżeli jest to dopuszczalne w stosownym ogłoszeniu lub dokumentach zamówienia.

<sup>35</sup> Np. stosunek aktywów do zobowiązań.

<sup>36</sup> Np. stosunek aktywów do zobowiązań.

Nr referencyjny postępowania: Or.271.2.2017

<p>ogłoszeniu lub dokumentach zamówienia wykonawca oświadcza, że aktualna(-e) wartość(-ci) wymaganego(-ych) wskaźnika(-ów) jest (są) następująca(-e): Jeżeli odnośna dokumentacja jest dostępna w formie elektronicznej, proszę wskazać:</p>	<p>[.....], [.....]<sup>37</sup>  (adres internetowy, wydający urząd lub organ, dokładne dane referencyjne dokumentacji): [.....][.....][.....]</p>
<p>5) W ramach <b>ubezpieczenia z tytułu ryzyka zawodowego</b> wykonawca jest ubezpieczony na następującą kwotę: Jeżeli te informacje są dostępne w formie elektronicznej, proszę wskazać:</p>	<p>[.....] [...] waluta  (adres internetowy, wydający urząd lub organ, dokładne dane referencyjne dokumentacji): [.....][.....][.....]</p>
<p>6) W odniesieniu do <b>innych ewentualnych wymogów ekonomicznych lub finansowych</b>, które mogły zostać określone w stosownym ogłoszeniu lub dokumentach zamówienia, wykonawca oświadcza, że Jeżeli odnośna dokumentacja, która <b>mogła</b> zostać określona w stosownym ogłoszeniu lub w dokumentach zamówienia, jest dostępna w formie elektronicznej, proszę wskazać:</p>	<p>[.....]  (adres internetowy, wydający urząd lub organ, dokładne dane referencyjne dokumentacji): [.....][.....][.....]</p>

C: ZDOLNOŚĆ TECHNICZNA I ZAWODOWA

**Wykonawca powinien przedstawić informacje jedynie w przypadku gdy instytucja zamawiająca lub podmiot zamawiający wymagają danych kryteriów kwalifikacji w stosownym ogłoszeniu lub w dokumentach zamówienia, o których mowa w ogłoszeniu.**

Zdolność techniczna i zawodowa	Odpowiedź:
<p>1a) Jedynie w odniesieniu do <b>zamówień publicznych na roboty budowlane</b>: W okresie odniesienia<sup>38</sup> wykonawca <b>wykonał następujące roboty budowlane określonego rodzaju</b>: Jeżeli odnośna dokumentacja dotycząca zadowalającego wykonania i rezultatu w odniesieniu do najważniejszych robót budowlanych jest dostępna w formie elektronicznej, proszę wskazać:</p>	<p>Liczba lat (okres ten został wskazany w stosownym ogłoszeniu lub dokumentach zamówienia): [...] Roboty budowlane: [.....]  (adres internetowy, wydający urząd lub organ, dokładne dane referencyjne dokumentacji): [.....][.....][.....]</p>
<p>1b) Jedynie w odniesieniu do <b>zamówień publicznych na dostawy i zamówień</b></p>	<p>Liczba lat (okres ten został wskazany w</p>

<sup>37</sup> Proszę powtórzyć tyle razy, ile jest to konieczne.

<sup>38</sup> Instytucje zamawiające mogą **wymagać**, aby okres ten wynosił do pięciu lat, i **dopuszczać** legitymowanie się doświadczeniem sprzed **ponad** pięciu lat.

Nr referencyjny postępowania: Or.271.2.2017

<p><b>publicznych na usługi:</b> W okresie odniesienia<sup>39</sup> wykonawca <b>zrealizował następujące główne dostawy określonego rodzaju lub wyświadczył następujące główne usługi określonego rodzaju:</b> Przy sporządzaniu wykazu proszę podać kwoty, daty i odbiorców, zarówno publicznych, jak i prywatnych<sup>40</sup>:</p>	<p>stosownym ogłoszeniu lub dokumentach zamówienia): [...]</p> <table border="1" data-bbox="810 349 1369 495"> <thead> <tr> <th data-bbox="810 349 987 421">Opis</th> <th data-bbox="987 349 1114 421">Kwoty</th> <th data-bbox="1114 349 1211 421">Daty</th> <th data-bbox="1211 349 1369 421">Odbiorcy</th> </tr> </thead> <tbody> <tr> <td data-bbox="810 421 987 495"></td> <td data-bbox="987 421 1114 495"></td> <td data-bbox="1114 421 1211 495"></td> <td data-bbox="1211 421 1369 495"></td> </tr> </tbody> </table>	Opis	Kwoty	Daty	Odbiorcy				
Opis	Kwoty	Daty	Odbiorcy						
<p>2) Może skorzystać z usług następujących <b>pracowników technicznych lub służb technicznych</b><sup>41</sup>, w szczególności tych odpowiedzialnych za kontrolę jakości: W przypadku zamówień publicznych na roboty budowlane wykonawca będzie mógł się zwrócić do następujących pracowników technicznych lub służb technicznych o wykonanie robót:</p>	<p>[.....] [.....]</p>								
<p>3) Korzysta z następujących <b>urządzeń technicznych oraz środków w celu zapewnienia jakości, a jego zaplecze naukowo-badawcze</b> jest następujące:</p>	<p>[.....]</p>								
<p>4) Podczas realizacji zamówienia będzie mógł stosować następujące systemy <b>zarządzania łańcuchem dostaw i śledzenia łańcucha dostaw:</b></p>	<p>[.....]</p>								
<p>5) <b>W odniesieniu do produktów lub usług o złożonym charakterze, które mają zostać dostarczone, lub – wyjątkowo – w odniesieniu do produktów lub usług o szczególnym przeznaczeniu:</b> Czy wykonawca <b>zezwoi</b> na przeprowadzenie <b>kontroli</b><sup>42</sup> swoich <b>zdolności produkcyjnych lub zdolności technicznych</b>, a w razie konieczności także dostępnych mu <b>środków naukowych i badawczych</b>, jak również <b>środków kontroli jakości?</b></p>	<p><input type="checkbox"/> Tak <input type="checkbox"/> Nie</p>								

<sup>39</sup> Instytucje zamawiające mogą **wymagać**, aby okres ten wynosił do trzech lat, i **dopuszczać** legitymowanie się doświadczeniem sprzed **ponad** trzech lat.

<sup>40</sup> Innymi słowy, należy wymienić **wszystkich** odbiorców, a wykaz powinien obejmować zarówno klientów publicznych, jak i prywatnych w odniesieniu do przedmiotowych dostaw lub usług.

<sup>41</sup> W przypadku pracowników technicznych lub służb technicznych nienależących bezpośrednio do przedsiębiorstwa danego wykonawcy, lecz na których zdolności wykonawca ten polega, jak określono w części II sekcja C, należy wypełnić odrębne formularze jednolitego europejskiego dokumentu zamówienia.

<sup>42</sup> Kontrolę ma przeprowadzać instytucja zamawiająca lub – w przypadku gdy instytucja ta wyrazi na to zgodę – w jej imieniu, właściwy organ urzędowy państwa, w którym dostawca lub usługodawca ma siedzibę.





Nr referencyjny postępowania: Or.271.2.2017

<p>6) Następującym <b>wykształceniem i kwalifikacjami zawodowymi</b> legitymuje się: a) sam usługodawca lub wykonawca: <b>lub</b> (w zależności od wymogów określonych w stosownym ogłoszeniu lub dokumentach zamówienia): b) jego kadra kierownicza:</p>	<p>a) [.....]</p> <p>b) [.....]</p>
<p>7) Podczas realizacji zamówienia wykonawca będzie mógł stosować następujące <b>środki zarządzania środowiskowego</b>:</p>	<p>[.....]</p>
<p>8) Wielkość <b>średniego rocznego zatrudnienia</b> u wykonawcy oraz liczebność kadry kierowniczej w ostatnich trzech latach są następujące</p>	<p>Rok, średnie roczne zatrudnienie: [.....], [.....] [.....], [.....] [.....], [.....] Rok, liczebność kadry kierowniczej: [.....], [.....] [.....], [.....] [.....], [.....]</p>
<p>9) Będzie dysponował następującymi <b>narzędziami, wyposażeniem zakładu i urządzeniami technicznymi</b> na potrzeby realizacji zamówienia:</p>	<p>[.....]</p>
<p>10) Wykonawca <b>zamierza ewentualnie zlecić podwykonawcom<sup>43</sup> następującą część (procentową)</b> zamówienia:</p>	<p>[.....]</p>
<p>11) W odniesieniu do <b>zamówień publicznych na dostawy</b>: Wykonawca dostarczy wymagane próbki, opisy lub fotografie produktów, które mają być dostarczone i którym nie musi towarzyszyć świadectwo autentyczności. Wykonawca oświadcza ponadto, że w stosownych przypadkach przedstawi wymagane świadectwa autentyczności. Jeżeli odnośna dokumentacja jest dostępna w formie elektronicznej, proszę wskazać:</p>	<p><input type="checkbox"/> Tak <input type="checkbox"/> Nie</p> <p><input type="checkbox"/> Tak <input type="checkbox"/> Nie</p> <p>(adres internetowy, wydający urząd lub organ, dokładne dane referencyjne dokumentacji): [.....][.....][.....]</p>
<p>12) W odniesieniu do <b>zamówień publicznych na dostawy</b>:</p>	<p><input type="checkbox"/> Tak <input type="checkbox"/> Nie</p>

<sup>43</sup> Należy zauważyć, że jeżeli wykonawca **postanowił** zlecić podwykonawcom realizację części zamówienia **oraz** polega na zdolności podwykonawców na potrzeby realizacji tej części, to należy wypełnić odrębny jednolity europejski dokument zamówienia dla tych podwykonawców (zob. powyżej, część II sekcja C).

Nr referencyjny postępowania: Or.271.2.2017

<p>Czy wykonawca może przedstawić wymagane <b>zaświadczenia</b> sporządzone przez urzędowe <b>instytuty</b> lub agencje <b>kontroli jakości</b> o uznanych kompetencjach, potwierdzające zgodność produktów poprzez wyraźne odniesienie do specyfikacji technicznych lub norm, które zostały określone w stosownym ogłoszeniu lub dokumentach zamówienia? <b>Jeżeli nie</b>, proszę wyjaśnić dlaczego, i wskazać, jakie inne środki dowodowe mogą zostać przedstawione: Jeżeli odnośna dokumentacja jest dostępna w formie elektronicznej, proszę wskazać:</p>	<p>[...]  (adres internetowy, wydający urząd lub organ, dokładne dane referencyjne dokumentacji): [.....][.....][.....]</p>
--	---

D: SYSTEMY ZAPEWNIANIA JAKOŚCI I NORMY ZARZĄDZANIA ŚRODOWISKOWEGO

**Wykonawca powinien przedstawić informacje jedynie w przypadku gdy instytucja zamawiająca lub podmiot zamawiający wymagają systemów zapewniania jakości lub norm zarządzania środowiskowego w stosownym ogłoszeniu lub w dokumentach zamówienia, o których mowa w ogłoszeniu.**

Systemy zapewniania jakości i normy zarządzania środowiskowego	Odpowiedź:
<p>Czy wykonawca będzie w stanie przedstawić <b>zaświadczenia</b> sporządzone przez niezależne jednostki, poświadczające spełnienie przez wykonawcę wymaganych <b>norm zapewniania jakości</b>, w tym w zakresie dostępności dla osób niepełnosprawnych? <b>Jeżeli nie</b>, proszę wyjaśnić dlaczego, i określić, jakie inne środki dowodowe dotyczące systemu zapewniania jakości mogą zostać przedstawione: Jeżeli odnośna dokumentacja jest dostępna w formie elektronicznej, proszę wskazać:</p>	<p><input type="checkbox"/> Tak <input type="checkbox"/> Nie  [.....] [.....]  (adres internetowy, wydający urząd lub organ, dokładne dane referencyjne dokumentacji): [.....][.....][.....]</p>
<p>Czy wykonawca będzie w stanie przedstawić <b>zaświadczenia</b> sporządzone przez niezależne jednostki, poświadczające spełnienie przez wykonawcę wymogów określonych <b>systemów lub norm zarządzania środowiskowego</b>? <b>Jeżeli nie</b>, proszę wyjaśnić dlaczego, i określić, jakie inne środki dowodowe dotyczące <b>systemów lub norm zarządzania środowiskowego</b> mogą zostać</p>	<p><input type="checkbox"/> Tak <input type="checkbox"/> Nie  [.....] [.....]  (adres internetowy, wydający urząd lub organ, dokładne dane referencyjne</p>



*Nr referencyjny postępowania: Or.271.2.2017*

przedstawione: Jeżeli odnośna dokumentacja jest dostępna w formie elektronicznej, proszę wskazać:	dokumentacji): [.....][.....][.....]
--	--------------------------------------

Nr referencyjny postępowania: Or.271.2.2017

## Część V: Ograniczanie liczby kwalifikujących się kandydatów

Wykonawca powinien przedstawić informacje jedynie w przypadku gdy instytucja zamawiająca lub podmiot zamawiający określiły obiektywne i niedyskryminacyjne kryteria lub zasady, które mają być stosowane w celu ograniczenia liczby kandydatów, którzy zostaną zaproszeni do złożenia ofert lub prowadzenia dialogu. Te informacje, którym mogą towarzyszyć wymogi dotyczące (rodzajów) zaświadczeń lub rodzajów dowodów w formie dokumentów, które ewentualnie należy przedstawić, określono w stosownym ogłoszeniu lub w dokumentach zamówienia, o których mowa w ogłoszeniu. Dotyczy jedynie procedury ograniczonej, procedury konkurencyjnej z negocjacjami, dialogu konkurencyjnego i partnerstwa innowacyjnego:

Wykonawca oświadcza, że:

Ograniczanie liczby kandydatów	Odpowiedź:
<p>W następujący sposób <b>spełnia</b> obiektywne i niedyskryminacyjne kryteria lub zasady, które mają być stosowane w celu ograniczenia liczby kandydatów: W przypadku gdy wymagane są określone zaświadczenia lub inne rodzaje dowodów w formie dokumentów, proszę wskazać dla <b>każdego</b> z nich, czy wykonawca posiada wymagane dokumenty: Jeżeli niektóre z tych zaświadczeń lub rodzajów dowodów w formie dokumentów są dostępne w postaci elektronicznej<sup>44</sup>, proszę wskazać dla <b>każdego</b> z nich:</p>	<p>[....]</p> <p><input type="checkbox"/> Tak <input type="checkbox"/> Nie<sup>45</sup></p> <p>(adres internetowy, wydający urząd lub organ, dokładne dane referencyjne dokumentacji): [.....][.....][.....]<sup>46</sup></p>

## Część VI: Oświadczenia końcowe

Niżej podpisany(-a)(-i) oficjalnie oświadcza(-ją), że informacje podane powyżej w częściach II–V są dokładne i prawidłowe oraz że zostały przedstawione z pełną świadomością konsekwencji poważnego wprowadzenia w błąd.

Niżej podpisany(-a)(-i) oficjalnie oświadcza(-ją), że jest (są) w stanie, na żądanie i bez zwłoki, przedstawić zaświadczenia i inne rodzaje dowodów w formie dokumentów, z wyjątkiem przypadków, w których:

<sup>44</sup> Proszę jasno wskazać, do której z pozycji odnosi się odpowiedź.

<sup>45</sup> Proszę powtórzyć tyle razy, ile jest to konieczne.

<sup>46</sup> Proszę powtórzyć tyle razy, ile jest to konieczne.



*Nr referencyjny postępowania: Or.271.2.2017*

*a) instytucja zamawiająca lub podmiot zamawiający ma możliwość uzyskania odpowiednich dokumentów potwierdzających bezpośrednio za pomocą bezpłatnej krajowej bazy danych w dowolnym państwie członkowskim<sup>47</sup>, lub*

*b) najpóźniej od dnia 18 kwietnia 2018 r.<sup>48</sup>, instytucja zamawiająca lub podmiot zamawiający już posiada odpowiednią dokumentację.*

*Niżej podpisany(-a)(-i) oficjalnie wyraża(-ją) zgodę na to, aby [wskazać instytucję zamawiającą lub podmiot zamawiający określone w części I, sekcja A] uzyskać(-a)(-o) dostęp do dokumentów potwierdzających informacje, które zostały przedstawione w [wskazać część/sekcję/punkt(-y), których to dotyczy] niniejszego jednolitego europejskiego dokumentu zamówienia, na potrzeby [określić postępowanie o udzielenie zamówienia: (skrótowy opis, adres publikacyjny w Dzienniku Urzędowym Unii Europejskiej, numer referencyjny)].*

Data, miejscowość oraz – jeżeli jest to wymagane lub konieczne – podpis(-y): [.....]

---

<sup>47</sup> Pod warunkiem że wykonawca przekazał niezbędne informacje (adres internetowy, dane wydającego urząd lub organu, dokładne dane referencyjne dokumentacji) umożliwiające instytucji zamawiającej lub podmiotowi zamawiającemu tę czynność. W razie potrzeby musi temu towarzyszyć odpowiednia zgoda na uzyskanie takiego dostępu.

<sup>48</sup> W zależności od wdrożenia w danym kraju artykułu 59 ust. 5 akapit drugi dyrektywy 2014/24/UE.

Nr referencyjny postępowania: Or.271.2.2017

Załącznik Nr 7 do SIWZ – Wykaz dostaw

wykonanych w okresie ostatnich 3 lat przed upływem terminu składania ofert, a jeżeli okres prowadzenia działalności jest krótszy – w tym okresie, wraz z podaniem ich wartości, przedmiotu, dat wykonania i podmiotów, na rzecz których dostawy zostały wykonane, oraz załączeniem dowodów określających, czy te dostawy zostały wykonane należycie

.....  
(pieczęć Wykonawcy)

**Pełna nazwa i adres Wykonawcy (firmy):**

.....  
.....

Na potrzeby postępowania o udzielenie zamówienia publicznego w trybie przetargu nieograniczonego na wykonanie zadania inwestycyjnego pod nazwą „**Realizacja planu gospodarki niskoemisyjnej na terenie gminy Czarna Białostocka**” realizowanego w ramach Regionalnego Programu Operacyjnego Województwa Podlaskiego na lata 2014-2020 prowadzonego przez Gminę Czarna Białostocka, w wykonaniu dyspozycji art. 26 ust. 1 ustawy Pzp - przedkładam niniejszy wykaz dostaw wykonanych w okresie ostatnich 3 lat przed upływem terminu składania ofert, a jeżeli okres prowadzenia działalności jest krótszy – w tym okresie, wraz z podaniem ich wartości, przedmiotu, dat wykonania i podmiotów, na rzecz których dostawy zostały wykonane, oraz załączeniem dowodów określających, czy te dostawy zostały wykonane należycie, przy czym dowodami, o których mowa, są referencje bądź inne dokumenty wystawione przez podmiot, na rzecz którego dostawy były wykonywane, a jeżeli z uzasadnionej przyczyny o obiektywnym charakterze Wykonawca nie jest w stanie uzyskać tych dokumentów – oświadczenie Wykonawcy:

L.p.	Przedmiot wykonanych dostaw	Wartość dostaw	Daty wykonania dostaw		Podmioty, na rzecz których dostawy zostały wykonane
			Data rozpoczęcia	Data zakończenia	
1					
2					

.....,dnia.....

.....  
(podpisy osób uprawnionych do składania oświadczeń woli w imieniu Wykonawcy oraz ich pieczętki)





Nr referencyjny postępowania: Or.271.2.2017

Załącznik Nr 8 do SIWZ – Oświadczenie na temat kwalifikacji zawodowych Wykonawcy

.....  
(pieczęć Wykonawcy)

**Pełna nazwa i adres Wykonawcy (firmy):**

.....  
.....

**Oświadczenie Wykonawcy**  
oświadczenie na temat kwalifikacjach zawodowych

Na potrzeby postępowania o udzielenie zamówienia publicznego w trybie przetargu nieograniczonego na wykonanie zadania inwestycyjnego pod nazwą „Realizacja planu gospodarki niskoemisyjnej na terenie gminy Czarna Białostocka” realizowanego w ramach Regionalnego Programu Operacyjnego Województwa Podlaskiego na lata 2014-2020, w wykonaniu dyspozycji art. 26 ust. 1 ustawy Pzp, oświadczam, że dysponuję kwalifikacjami zawodowymi wymaganymi przez Zamawiającego w Rozdziale 5 SIWZ.

.....,dnia.....

.....  
(podpisy osób uprawnionych do składania  
oświadczeń woli w imieniu Wykonawcy  
oraz ich pieczętki)



Nr referencyjny postępowania: Or.271.2.2017

**Załącznik Nr 9 do SIWZ – Wzór oświadczenia Wykonawcy o rocznym obrocie, za okres nie dłuższy niż 3 lata obrotowe, a jeżeli okres prowadzenia działalności jest krótszy – za ten okres**

.....  
(pieczęć Wykonawcy)

**Pełna nazwa i adres Wykonawcy (firmy):**

.....  
.....

**Oświadczenie Wykonawcy**

o rocznym obrocie, za okres nie dłuższy niż 3 lata obrotowe, a jeżeli okres prowadzenia działalności jest krótszy – za ten okres

Na potrzeby postępowania o udzielenie zamówienia publicznego w trybie przetargu nieograniczonego na wykonanie zadania inwestycyjnego pod nazwą „Realizacja planu gospodarki niskoemisyjnej na terenie gminy Czarna Białostocka” realizowanego w ramach Regionalnego Programu Operacyjnego Województwa Podlaskiego na lata 2014-2020, w wykonaniu dyspozycji art. 26 ust. 1 ustawy Pzp, oświadczam, że:

- 1) w 2013 r. osiągnąłem obroty w wys. .... zł;
- 2) w 2014 r. osiągnąłem obroty w wys. .... zł;
- 3) w 2015 r. osiągnąłem obroty w wys. ....zł.

.....,dnia.....

.....  
(podpisy osób uprawnionych do składania  
oświadczeń woli w imieniu Wykonawcy  
oraz ich pieczętki)



*Nr referencyjny postępowania: Or.271.2.2017*

**Załącznik Nr 10 do SIWZ – Oświadczenie Wykonawcy o przynależności lub braku przynależności do tej samej grupy kapitałowej, o której mowa w art. 24 ust. 1 pkt 23 ustawy Pzp**

**Wzór oświadczenia Wykonawcy o przynależności lub braku przynależności do tej samej grupy kapitałowej, o której mowa w art. 24 ust. 1 pkt 23 ustawy Pzp zostanie zamieszczony do pobrania w Biuletynie Informacji Publicznej Gminy Czarna Białostocka w zakładce Zamówienia publiczne, w dniu zamieszczenia na stronie internetowej przez Zamawiającego informacji podawanych podczas otwarcia ofert.**

***Oświadczenie należy złożyć w terminie 3 dni od dnia zamieszczenia na stronie internetowej ww. informacji.***



Nr referencyjny postępowania: Or.271.2.2017

## **Załącznik Nr 11 do SIWZ – Wzór umowy w sprawie zamówienia publicznego**

### **WZÓR UMOWY**

Nr .....

zawarta w postępowaniu o udzielenie zamówienia publicznego, w trybie przetargu nieograniczonego w dniu ..... w **Urzędzie Miejskim w Czarnej Białostockiej** pomiędzy:

zawarta pomiędzy **Gminą Czarna Białostocka** ul. Traugutta 2, 16-020 Czarna Białostocka zwaną w dalszej treści umowy Zleceniodawcą, reprezentowaną przez **Pana Jacka Chrulskiego** - Burmistrza Czarnej Białostockiej, NIP 966 177 17 33, REGION 050659036, Odbiorca - Urząd Miejski w Czarnej Białostockiej ul. Traugutta 2, 16-020 Czarna Białostocka a .....

**REGON:**

**NIP:**

zwanym dalej **Wykonawcą**,  
zwanymi łącznie **Stronami**,  
została zawarta umowa o następującej treści:

#### **§ 1**

#### **Przedmiot umowy**

1. Zamawiający zleca, a Wykonawca przyjmuje do wykonania zadanie inwestycyjne pod nazwą: „Realizacja planu gospodarki niskoemisyjnej na terenie gminy Czarna Białostocka” w ramach Regionalnego Programu Operacyjnego Województwa Podlaskiego na lata 2014-2020, zgodnie z wymaganiami określonymi przez Zamawiającego i zasadami wiedzy technicznej na warunkach wskazanych w ofercie z dnia ....., stanowiącej załącznik nr 1 do niniejszej umowy, szczegółowym opisie przedmiotu zamówienia – załącznik nr 2 do niniejszej umowy, projekcie „Realizacja planu gospodarki niskoemisyjnej na terenie gminy Czarna Białostocka”, specyfikacji materiałów dostaw, audycie energetycznym, stanowiących załącznik nr 3 do niniejszej umowy.
2. Zadanie, o którym mowa w ust. 1 jest współfinansowane ze środków Unii Europejskiej – Europejskiego Funduszu Rozwoju Regionalnego w ramach Osi Priorytetowej V Gospodarka niskoemisyjna, Działania 5.4 Strategie niskoemisyjne, Poddziałania 5.4.2 Strategie niskoemisyjne BOF, Typ projektu: montaż/instalacja efektywnego energetycznie oświetlenia, w ramach Regionalnego Programu Operacyjnego Województwa Podlaskiego na lata 2014-2020.
3. Szczegółowy zakres przedmiotu umowy do wykonania określają w kolejności ważności umowa i dokumenty stanowiące integralną część umowy:
  - a) oferta Wykonawcy,
  - b) szczegółowy opis przedmiotu zamówienia,

Nr referencyjny postępowania: Or.271.2.2017

- c) projekt „Realizacja planu gospodarki niskoemisyjnej na terenie gminy Czarna Białostocka’,
  - d) specyfikacja materiałów dostaw,
4. Wykonawca zobowiązuje się do wykonania i wydania przedmiotu umowy w stanie kompletnym wg danych określonych w dokumentach przekazanych przez Zamawiającego oraz z punktu widzenia celu, któremu służy przedmiot umowy.

## § 2

### Termin wykonania przedmiotu umowy

1. Termin rozpoczęcia wykonywania przedmiotu umowy następuje z dniem zawarcia niniejszej umowy.
2. Termin zakończenia wykonywania przedmiotu umowy: **31.07.2017 rok.**
3. Potwierdzeniem wykonania przedmiotu umowy jest spisanie protokołu odbioru końcowego całości wykonanego przedmiotu niniejszej umowy.

## § 3

### Obowiązki Zamawiającego

Do obowiązków Zamawiającego należy:

- 1) Protokółarne przekazanie Wykonawcy terenu wykonywania prac dotyczących instalacji przedmiotu dostawy w terminie do 10 dni od dnia zawarcia niniejszej umowy;
- 2) Zapewnienie nadzoru inwestorskiego;
- 3) Przeprowadzanie odbiorów i przeglądów opisanych dalej w niniejszej umowie;
- 4) Odebranie wykonanego w sposób należyty przedmiotu umowy;
- 5) W okresie gwarancji lub rękojmi wzywaniem Wykonawcy do usuwania wad przedmiotu umowy ze wskazaniem:
  - a) rodzaj uprawnień Zamawiającego, z jakich zamierza korzystać (gwarancja albo rękojnia),
  - b) miejsce/a, w którym wada ma być usunięta,
  - c) ogólnego opisu wady.
- 6) Terminowa zapłata za wykonany i odebrany przedmiot umowy.

## § 4

### Obowiązki Wykonawcy

1. Do obowiązków Wykonawcy należy:
  - 1) Przejście terenu wykonywania prac dotyczących instalacji przedmiotu dostawy od Zamawiającego;
  - 2) Z chwilą przejścia terenu wykonywania prac dotyczących instalacji przedmiotu dostawy:
    - a) zapewnienie własnym staraniem i na własny koszt mediów koniecznych do realizacji przedmiotu umowy;

Nr referencyjny postępowania: Or.271.2.2017

- b) bieżące informowanie mieszkańców o występujących utrudnieniach komunikacyjnych i innych (np. przerwy w dostawie energii elektrycznej) związanych z realizacją przedmiotu umowy;
  - c) zapewnienie właściwej organizacji dostawy i prac dotyczących instalacji przedmiotu dostawy;
  - d) zapewnienie bezpieczeństwa dla znajdujących się w obrębie prac ludzi i mienia;
  - e) ponoszenie całkowitej odpowiedzialności za szkody wyrządzone w związku z niniejszą umową powstałe na skutek jego działania lub zaniechania;
  - f) utrzymywanie w czasie prac tablicy informacyjnej;
- 3) Rozpoczęcie dostawy i prac dotyczących instalacji przedmiotu dostawy – w terminie 14 dni od dnia zawarcia niniejszej umowy;
  - 4) Wykonanie przedmiotu niniejszej umowy zgodnie z wymaganiami określonymi przez Zamawiającego i zasadami wiedzy technicznej, na warunkach wskazanych w ofercie z dnia ..... i pozostałych załącznikach do niniejszej umowy;
  - 5) Prowadzenie dziennika modernizacji oświetlenia ulicznego w Gminie Czarna Białostocka oraz książki obmiarów prac;
  - 6) Zabezpieczenie terenu prac dotyczących instalacji przedmiotu dostawy zgodnie z obowiązującym prawem z zachowaniem najwyższej staranności;
  - 7) Zapewnienie na własny koszt dozoru mienia na terenie wykonywania prac dotyczących instalacji przedmiotu dostawy;
  - 8) Wykonanie prac dotyczących instalacji przedmiotu dostawy przy użyciu materiałów odpowiadających wymaganiom określonym w art. 10 ustawy z dnia 7 lipca 1994 r. Prawo budowlane (t. j. Dz. U. z 2016 r., poz. 290) oraz ustawy z dnia 16 kwietnia 2004r. o wyrobach budowlanych (tj. Dz. U. z 2014 r., poz. 883 z późniejszymi zmianami), okazanie, na każde żądanie Zamawiającego lub Inspektora nadzoru inwestorskiego - dokumentów, z których wynika wprowadzenie do obrotu wyrobów budowlanych każdego używanego wyrobu;
  - 9) Opracowanie projektów czasowej organizacji ruchu drogowego na czas prowadzenia prac oraz ich zatwierdzenie;
  - 10) Wystąpienie z wnioskami do zarządców dróg o wydanie zezwolenia na zajęcie pasa dróg publicznych;
  - 11) Poinformowanie wszystkich niezbędnych instytucji o zamiarze wprowadzenia zatwierdzonej czasowej organizacji ruchu na terenie, na którym odbywać się będą prace dotyczące instalacji przedmiotu dostawy na co najmniej 7 dni przed terminem jej wprowadzenia;
  - 12) Wprowadzenie zatwierdzonej organizacji ruchu zgodnie z wytycznymi w wydanych przez odpowiednie organy decyzjach;
  - 13) Ponoszenie opłat z tytułu zajęcia pasa drogowego;
  - 14) Utylizacja odpadów, materiałów budowlanych pochodzących z rozbiórki, łącznie z kosztami utylizacji;



*Nr referencyjny postępowania: Or.271.2.2017*

- 15) Zapewnienie na własny koszt transportu odpadów do miejsc ich wykorzystania lub jako wytwarzający odpady - do przestrzegania przepisów prawnych wynikających z następujących ustaw:
  - a) ustawy z dnia 27.04.2001r. Prawo ochrony środowiska (tj. Dz. U. 2016 r. poz. 672 z późniejszymi zmianami),
  - b) ustawy z dnia 14.12.2012 r. o odpadach (Dz. U. z 2013 r., poz. 21 z późniejszymi zmianami). Powołane przepisy prawne Wykonawca zobowiązuje się stosować z uwzględnieniem ewentualnych zmian stanu prawnego w tym zakresie;
- 16) Ponoszenie pełnej odpowiedzialności za stan i przestrzeganie przepisów bhp, ochronę p. poż. i dozór mienia na terenie, na którym odbywają się dostawy i prace dotyczące instalacji przedmiotu dostawy, jak i za wszelkie szkody powstałe w trakcie trwania dostawy i montażu na terenie przyjętym od Zamawiającego lub mających związek z prowadzonymi pracami;
- 17) Terminowe wykonanie i przekazanie do eksploatacji przedmiotu umowy oraz złożenie oświadczenia, że wykonane dostawy i prace dotyczące instalacji przedmiotu dostawy są zgodne z umową i odpowiadają potrzebom, dla których są przewidziane według postanowień umowy;
- 18) Ponoszenie pełnej odpowiedzialności za szkody oraz następstwa nieszczęśliwych wypadków pracowników i osób trzecich, powstałe w związku z prowadzonymi pracami, w tym także ruchem pojazdów;
- 19) Natychmiastowe zawiadomienie inspektora nadzoru i Zamawiającego o zauważonych wadach i brakach w otrzymanym od Zamawiającego projekcie „Modernizacja oświetlenia ulicznego w Gminie Czarna Białostocka”;
- 20) Dostarczanie niezbędnych dokumentów potwierdzających parametry techniczne oraz wymagane normy stosowanych materiałów i urządzeń, w tym np. wyników oraz protokołów badań, sprawozdań i prób dotyczących realizowanego przedmiotu niniejszej umowy;
- 21) Zabezpieczenie instalacji, urządzeń i obiektów na terenie prac i w ich bezpośrednim otoczeniu, przed ich zniszczeniem lub uszkodzeniem w trakcie wykonywania prac;
- 22) Dbanie o porządek na terenie prac oraz utrzymywanie terenu prac dotyczących instalacji przedmiotu dostawy w należyтым stanie i porządku oraz w stanie wolnym od przeszkód komunikacyjnych;
- 23) Uporządkowanie terenu, na którym odbywały się dostawy i prace dotyczące instalacji przedmiotu dostawy po ich zakończeniu, zaplecza dostaw/montażów, jak również terenów sąsiadujących zajętych lub użytkowanych przez Wykonawcę, w tym dokonania na własny koszt renowacji zniszczonych lub uszkodzonych w wyniku prowadzonych prac: obiektów, nawierzchni lub instalacji;
- 24) Kompletowanie w trakcie realizacji prac wszelkiej dokumentacji zgodnie z przepisami oraz przygotowanie do odbioru końcowego kompletu dokumentów niezbędnych do jego przeprowadzenia i użytkowania instalacji;

Nr referencyjny postępowania: Or.271.2.2017

- 25) Wykonanie i przekazanie Zamawiającemu dokumentacji powykonawczej wraz z dokumentami pozwalającymi na ocenę prawidłowego wykonania prac zgłaszanych do odbioru;
- 26) Usuwanie wszelkich niezgodności przedmiotu umowy stwierdzonych przez nadzór inwestorski w trakcie trwania dostawy i prac dotyczących instalacji przedmiotu dostawy w terminie nie dłuższym niż termin technicznie uzasadniony i konieczny do ich usunięcia;
- 27) Ponoszenie wyłącznej odpowiedzialności za wszelkie szkody będące następstwem niewykonania lub nienależytego wykonania przedmiotu umowy, które to szkody Wykonawca zobowiązuje się pokryć w pełnej wysokości;
- 28) Ponoszenie odpowiedzialności za wszelkie zdarzenia mające miejsce na drodze zajętej pod realizację przedmiotu niniejszej umowy, które wynikają z winy Wykonawcy;
- 29) Posiadanie ubezpieczenia prowadzonej działalności gospodarczej w zakresie realizowanym w ramach niniejszej umowy, przez okres co najmniej od daty zawarcia umowy do daty odbioru końcowego przedmiotu umowy. Na każde żądanie Zamawiającego, Wykonawca jest obowiązany okazać aktualną opłaconą polisę ubezpieczeniową lub inny dokument potwierdzający posiadanie aktualnego ubezpieczenia. Ubezpieczenie winno obejmować pełen zakres od odpowiedzialności cywilnej deliktowej z tytułu prowadzonej działalności wobec powierzonego mienia i osób trzecich (ruchomości, nieruchomości) od zniszczenia wszelkiej własności spowodowanego działaniem, zaniechaniem lub niedopatrzeniem Wykonawcy – polisa OC lub polisy ubezpieczeniowe na łączną sumę ubezpieczeniową 1 000 000,00zł. Zamawiający zamiennie dopuszcza posiadanie przez Wykonawcę aktualnie opłaconej polisy a w przypadku jej braku, innego dokumentu potwierdzającego, że Wykonawca jest ubezpieczony od odpowiedzialności cywilnej w zakresie prowadzonej działalności związanej z przedmiotem zamówienia o wartości sumy ubezpieczeniowej, na łączną sumę ubezpieczeniową równą co najmniej 1000 000,00 zł - z terminem ważności dokumentu krótszym niż termin realizacji umowy, jeżeli Wykonawca dodatkowo złoży oświadczenie o zachowaniu ciągłości ubezpieczenia co najmniej do dnia wykonania przedmiotu umowy;
- 30) Przedłożenie Zamawiającemu najpóźniej w dniu zawarcia umowy kopii ww. polisy OC lub innego dokumentu potwierdzającego ubezpieczenie od odpowiedzialności cywilnej;
- 31) Niezwłoczne informowanie inspektora nadzoru i Zamawiającego o problemach technicznych lub okolicznościach, które mogą wpłynąć na jakość przedmiotu dostawy i prac dotyczących instalacji przedmiotu dostawy lub termin zakończenia przedmiotu umowy;
- 32) Przekazywanie inspektorowi nadzoru na co najmniej 6 dni wcześniej przed terminem złożenia do siedziby Zamawiającego faktur częściowych i faktury końcowej, celem potwierdzenia przez Inspektora nadzoru faktycznego wykonanego zakresu rzeczowego



Nr referencyjny postępowania: Or.271.2.2017

dostaw i prac dotyczących instalacji przedmiotu dostawy i ich wartości, jako podstawy do żądania wypłaty wynagrodzenia;

- 33) Przestrzeganie zasad bezpieczeństwa, BHP, p. poz.;
- 34) Przed przystąpieniem do wykonywania prac, nie później niż w dniu przekazania terenu wykonywania prac, Wykonawca jest zobowiązany podpisać z PGE Dystrybucja S.A. Wydział Przygotowania i Rozliczeń „Porozumienie o współpracy w zakresie modernizacji instalacji oświetlenia drogowego” regulującego warunki współpracy i odpłatności za świadczone usługi, oraz przedłożyć porozumienie Zamawiającemu;
- 35) Osoby biorące bezpośredni udział w wykonywaniu prac (brygady instalacyjne) winny:
  - a) posiadać ważne świadectwo kwalifikacyjne E do 1 kV,
  - b) posiadać świadectwo ukończenia kursu w zakresie wykonywania prac w technologii pod napięciem do 1 kV, obejmujących pełny zakres czynności związanych z modernizacją instalacji oświetlenia drogowego, wydane przez właściwy ośrodek szkoleniowy,
  - c) zostać wyposażone w specjalistyczny sprzęt i narzędzia do prac pod napięciem, posiadające wymagane certyfikaty.
- 36) Osoby prowadzące dozór po stronie Wykonawcy nad wykonywaniem prac winny:
  - d) posiadać ważne świadectwo kwalifikacyjne D do 1 kV,
  - e) posiadać świadectwo ukończenia kursu w zakresie poleceniodawcy do prac w technologii pod napięciem do 1 kV, wydanym przez właściwy ośrodek szkoleniowy;
- 37) Przekazanie Zamawiającemu zdemontowanych, nadających się do ponownego wykorzystania, opraw, materiałów lub urządzeń. Wykonawca na swój koszt powinien spakować w opakowania kartonowe zdemontowane oprawy i materiały oraz przewieźć na miejsca wskazane przez Zamawiającego na terenie Gminy Czarna Białostocka. Każdorazowe przekazanie zdemontowanych urządzeń/materiałów zostanie potwierdzone protokołem zdawczo-odbiorczym podpisanym przez Zamawiającego;
- 38) Oprawy i materiały zniszczone Wykonawca zobowiązany jest przekazać do utylizacji. Wykonawca jest zobowiązany do rozliczenia się z powyższej czynności z Zamawiającym poprzez przedłożenie w dniu odbioru końcowego oświadczenia o dokonaniu unieszkodliwienia tych materiałów;
- 39) Udzielenia gwarancji na wykonany przedmiot niniejszej umowy, tj. przekazania Zamawiającemu, podczas końcowego odbioru podpisanego dokumentu gwarancyjnego na warunkach określonych we wzorze oświadczenia gwarancyjnego Wykonawcy stanowiącym załącznik nr 4 do niniejszej umowy;
- 40) Skuteczne i terminowe usuwanie wad przedmiotu niniejszej umowy w okresie gwarancji lub rękojmi, zgodnie z wymaganiami określonymi w niniejszej umowie, w tym z załączonym do niej dokumentem gwarancyjnym Wykonawcy, stanowiącym

Nr referencyjny postępowania: Or.271.2.2017

załącznik numer 4 do niniejszej umowy oraz zasadami wiedzy technicznej i sztuki budowlanej;

- 41) W trakcie wykonania przedmiotu umowy:
    - a) wykonanie pomiarów natężenia i luminancji, dla wskazanych przez Zamawiającego pięciu odcinków modernizowanego oświetlenia, a w przypadku, kiedy którykolwiek z pomiarów natężenia lub luminancji drogi nie potwierdzi poziomów ze złożonej oferty, przeprowadzenie 100% kontroli natężenia lub luminancji modernizowanego oświetlenia objętego projektem, na koszt Wykonawcy – w terminie nie dłuższym niż 10 dni;
    - b) wykonanie pomiarów mocy zainstalowanej dla wszystkich zmodernizowanych obwodów oświetlenia – miernikiem cęgowym – cęgi Dietza – w terminie do 17.07.2017r.
  - 42) Udział w odbiorach częściowych przedmiotu umowy;
  - 43) Udział w odbiorze końcowym przedmiotu umowy;
  - 44) Udział w przeglądach gwarancyjnych;
  - 45) Udział w odbiorze ostatecznym przed zakończeniem okresu gwarancji;
  - 46) Inne wynikające z obowiązujących przepisów prawa lub niniejszej umowy.
2. Wykonawca zobowiązuje się do wykonania i wydania przedmiotu umowy w stanie kompletnym z punktu widzenia celu, któremu służy oraz wg danych określonych w załącznikach nr 2, 3, do umowy.

## § 5

### Odbiory dostawy i instalacji

1. Strony zgodnie postanawiają, że będą stosowane następujące rodzaje odbiorów:
  - 1) Odbiory częściowe, które stanowią podstawę do wystawiania faktur częściowych za wykonanie części przedmiotu umowy;
  - 2) Odbiór końcowy;
  - 3) Odbiór gwarancyjny;
  - 4) Odbiór ostateczny, zwoływany jest przez Zamawiającego najpóźniej na 14 dni przed upływem okresu gwarancyjnego na elementy przedmiotu umowy objęte 5 letnią gwarancją.
2. Odbiory częściowe prac będą dokonywane przez inspektora nadzoru oraz upoważnionego przedstawiciela bądź przedstawicieli Zamawiającego. Przedmiotem odbiorów częściowych będą elementy przedmiotu umowy wyszczególnione w harmonogramie rzeczowo – finansowym zadania inwestycyjnego pn. „*Modernizacja oświetlenia ulicznego w Gminie Czarna Białostocka*”, stanowiącym załącznik nr 5 do niniejszej umowy.
3. Wykonawca winien zgłaszać gotowość do odbiorów, o których mowa powyżej, wpisem do dziennika modernizacji oświetlenia ulicznego w Gminie Czarna Białostocka, z odpowiednim wyprzedzeniem umożliwiającym podjęcie działań przez inspektora nadzoru i przedstawiciela lub przedstawicieli Zamawiającego.

*Nr referencyjny postępowania: Or.271.2.2017*

4. Protokoły częściowego odbioru, sporządzane będą przez przedstawiciela Wykonawcy, na podstawie wykonanych elementów przedmiotu umowy, których wykonanie potwierdził inspektor nadzoru inwestorskiego w dzienniku modernizacji oświetlenia ulicznego w Gminie Czarna Białostocka.
5. Protokół częściowego odbioru wymaga podpisania przez inspektora nadzoru i upoważnionego przedstawiciela bądź przedstawicieli Zamawiającego.
6. Wydanie Zamawiającemu całego zakresu przedmiotu umowy następuje w protokole odbioru końcowego przedmiotu niniejszej umowy.
7. Wykonawca zgłosi Zamawiającemu gotowość do odbioru końcowego pisemnie, co najmniej 10 dni wcześniej przed terminem zakończenia wykonywania przedmiotu umowy, określonym w § 2 ust. 2 niniejszej umowy.
8. Podstawą zgłoszenia przez Wykonawcę gotowości do odbioru końcowego, będzie faktyczne wykonanie całego zakresu przedmiotu umowy, potwierdzone w dzienniku modernizacji oświetlenia ulicznego w Gminie Czarna Białostocka stosownym wpisem dokonany przez przedstawiciela Wykonawcy, oraz potwierdzone przez inspektora nadzoru.
9. Odbiór końcowy prac stanowi jednocześnie odbiór wykonania przedmiotu umowy.
10. Wraz ze zgłoszeniem do odbioru końcowego Wykonawca prześle Zamawiającemu kompletne dokumenty zweryfikowane przez inspektora nadzoru:
  - 1) dziennik modernizacji oświetlenia ulicznego w Gminie Czarna Białostocka, wypełniany na bieżąco przez uczestników procesu inwestycyjnego,
  - 2) dokumentację powykonawczą, w tym między innymi pomiary natężenia i luminancji drogi oraz pomiary mocy zainstalowanej dla zmodernizowanych obwodów oświetlenia;
  - 3) wymagane dokumenty, protokoły i zaświadczenia, badania, dokumenty gwarancyjne i inne dokumenty wymagane stosownymi przepisami,
  - 4) oświadczenie przedstawiciela Wykonawcy o zgodności wykonania prac z projektem modernizacji oświetlenia ulicznego w Gminie Czarna Białostocka, obowiązującymi przepisami i normami,
  - 5) dokumenty (certyfikaty, deklaracje zgodności itd.) potwierdzające, że zamontowane wyroby budowlane są zgodne z art. 10 ustawy Prawo budowlane i ustawą o wyrobach budowlanych oraz rozporządzeń wykonawczych wydanych na podstawie ww. ustawy (opisane i ostemplowane przez przedstawiciela Wykonawcy),
  - 6) pozostałe dokumenty, w szczególności deklaracje zgodności producenta potwierdzające należyte wykonanie przedmiotu umowy,
  - 7) zapewnienie o jakości zastosowanych materiałów;
  - 8) książkę obmiarów prac, podpisaną przez przedstawiciela Wykonawcy i inspektora nadzoru;



Nr referencyjny postępowania: Or.271.2.2017

- 9) protokoły przywrócenia terenu dostawy i prac dotyczących instalacji przedmiotu dostawy do stanu pierwotnego;
- 10) oświadczenie przedstawiciela Wykonawcy:
  - a) o zgodności wykonania prac z projektem modernizacji oświetlenia ulicznego w Gminie Czarna Białostocka oraz obowiązującymi przepisami,
  - b) o doprowadzeniu do należytego stanu i porządku terenu dostawy i prac dotyczących instalacji przedmiotu dostawy, a także w razie korzystania drogi, ulicy, sąsiedniej nieruchomości, budynku lub lokalu;
11. Zamawiający powoła komisję odbiorową oraz rozpocznie czynności odbioru końcowego w terminie do 5 dni roboczych od daty zawiadomienia go o osiągnięciu gotowości Wykonawcy do odbioru końcowego i przedłożenia dokumentów, o których mowa w ust. 10 niniejszego paragrafu.
12. Zamawiający zobowiązany jest do dokonania lub odmowy dokonania odbioru końcowego, w terminie 14 dni od dnia rozpoczęcia tego odbioru. Odmowa dokonania odbioru końcowego musi być pisemnie uzasadniona przez Zamawiającego.
13. W przypadku stwierdzenia w trakcie odbioru wad, Zamawiający może odmówić odbioru do czasu ich usunięcia, a Wykonawca usunie je na własny koszt w terminie wyznaczonym przez Zamawiającego.
14. W razie nie usunięcia przez Wykonawcę wad stwierdzonych w okresie gwarancji i rękojmi, przy przeglądach gwarancyjnych, w ustalonym terminie, Zamawiający jest upoważniony do powierzenia ich usunięcia osobom trzecim na koszt Wykonawcy.
15. Dostawa i prace dotyczące instalacji przedmiotu dostawy podlegają kontroli jakości przez inspektora nadzoru, zgodnie z wymaganiami i procedurami opisanymi w projekcie modernizacji oświetlenia ulicznego w Gminie Czarna Białostocka, a w szczególności w specyfikacji materiałów dostaw.
16. W przypadku braku unormowanych wymagań w ww. dokumentach dostawy w zakresie prac dotyczących instalacji przedmiotu dostawy wykonywane przez Wykonawcę prace winny spełniać wymagania wynikające również ze sztuki budowlanej.
17. W przedmiotowej umowie przyjmuje się, że przez termin sztuka budowlana należy rozumieć wykonanie zamówienia zgodnie z wszelkimi normami prawnymi i technicznymi mającymi zastosowanie w budownictwie, przy dochowaniu należytej staranności oraz wg najlepszej, profesjonalnej wiedzy.
18. Zamawiający na każdym etapie realizacji przedmiotu umowy może żądać na swój koszt przeprowadzenia prób i badań dodatkowych lub zlecić je bezpośrednio dowolnym firmom specjalistycznym informując o tym Wykonawcę.
19. Wykonawca jest zobowiązany zwrócić Zamawiającemu koszt przeprowadzenia prób i badań dodatkowych, o których mowa w ust. 18, jeżeli wykażą one, że jakość lub sposób wykonania prac lub jakość użytych materiałów nie są zgodne z wymaganiami wynikającymi z niniejszej umowy w terminie 7 dni od doręczenia Wykonawcy wezwania do zapłaty.



Nr referencyjny postępowania: Or.271.2.2017

20. Przeprowadzenie prób i badań nie wpływa na bieg i zmianę terminów zapisanych w umowie.
21. Komisja odbiorowa sporządza protokół odbioru końcowego przedmiotu umowy. Protokół podpisują obie strony umowy.

## § 6

### Wynagrodzenie i zapłata wynagrodzenia

1. Za wykonanie przedmiotu umowy, określonego w § 1, Strony na podstawie złożonej oferty, stanowiącej załącznik numer 1 do niniejszej umowy oraz kalkulacji ceny oferty, stanowiącej załącznik nr 6 do niniejszej umowy, ustalają łączne wynagrodzenie powykonawcze brutto w kwocie: ..... (słownie złotych: ..... 00/100).  
Wynagrodzenie określone w ust. 1 obejmuje podatek VAT, w kwocie: .....
2. Wykonawca oświadcza, że jest płatnikiem podatku VAT, uprawnionym do wystawienia faktury VAT.
3. Fakturę VAT za wykonanie umowy należy wystawić na Nabywcę: Gminę Czarna Białostocka, 16-020 Czarna Białostocka ul. Torowa 14A, NIP: 966 177 17 33, Regon 050659036 wskazując Odbiorcę: Urząd Miejski w Czarnej Białostockiej, ul. Torowa 14A, 16-020 Czarna Białostocka.
4. Rozliczenie wynagrodzenia pomiędzy Stronami za wykonanie przedmiotu umowy następować będzie sukcesywnie za wykonane części przedmiotu umowy wymienione w harmonogramie rzeczowo – finansowym, obliczone jako iloczyn cen jednostkowych zaoferowanych przez Wykonawcę i obmiaru faktycznie wykonanych dostaw i prac dotyczących instalacji przedmiotu dostawy potwierdzonych przez inspektora nadzoru, oraz doliczony podatek VAT.
5. W okresie realizacji umowy ceny jednostkowe netto za faktycznie wykonane dostawy i prace dotyczące instalacji są niezmiennie, gdyż obejmują wszystkie koszty jednostkowe związane z realizacją przedmiotu umowy, w tym również ryzyko Wykonawcy z tytułu błędnego oszacowania wszelkich kosztów, a także oddziaływania innych czynników mających lub mogących mieć wpływ na te koszty. Niedoszacowanie, pominięcie lub brak rozpoznania zakresu przedmiotu umowy, nie mogą być podstawą do żądania przez Wykonawcę zmiany cen jednostkowych.
6. Podstawę do zapłaty wynagrodzenia stanowi faktura wystawiona prawidłowo przez Wykonawcę na podstawie zatwierdzonego przez inspektora nadzoru protokołu odbioru. Termin zapłaty dostarczonej do siedziby Zamawiającego faktury upływa z 30-tym dniem liczonym każdorazowo od daty dostarczenia prawidłowo wystawionej faktury do siedziby Zamawiającego, z zastrzeżeniem ust. 6. Warunkiem zapłaty przez Zamawiającego drugiej i następnej części wynagrodzenia jest przedstawienie dowodu zapłaty wymaganego wynagrodzenia podwykonawcom i dalszym podwykonawcom.
7. W przypadku wystawienia przez Wykonawcę faktury niezgodnej z postanowieniami niniejszej umowy oraz zawierającej nieprawidłowe kwoty do obciążenia rachunku Zamawiającego Wykonawca zobowiązany jest do wystawienia faktury korygującej

Nr referencyjny postępowania: Or.271.2.2017

a termin do zapłaty wynagrodzenia rozpoczyna bieg od daty doręczenia Zamawiającemu faktury korygującej.

8. Wierzytelność z tytułu wynagrodzenia Wykonawcy zostanie zapłacona przelewem na rachunek bankowy Wykonawcy podany na fakturze zatwierdzonej przez Zamawiającego.
9. Uważa się, że termin zapłaty jest dochowany, jeżeli rachunek Zamawiającego zostanie obciążony w ww. terminie.
10. Wykonawca nie może zbywać ani przenosić na rzecz osób trzecich praw i wierzytelności powstałych w związku z realizacją niniejszej umowy bez zgody Zamawiającego.
11. Za nieterminowe płatności zobowiązań wynikających z wystawionych przez Wykonawcę faktur Wykonawca ma prawo naliczyć odsetki ustawowe za opóźnienie.

## § 7

### Zabezpieczenie należytego wykonania umowy

1. Strony potwierdzają, że przed zawarciem umowy Wykonawca wniósł zabezpieczenie należytego wykonania umowy w wysokości 10% wynagrodzenia ofertowego (ceny ofertowej brutto), o którym mowa w § 6 ust. 1, tj. .... zł (*słownie złotych: .....*).
2. Zabezpieczenie należytego wykonania umowy zostało wniesione w formie:.....
3. Zabezpieczenie należytego wykonania umowy zostanie zwrócone Wykonawcy w następujących terminach:
  - 1) 70% wysokości zabezpieczenia – w ciągu 30 dni od dnia podpisania protokołu odbioru końcowego;
  - 2) 30% wysokości zabezpieczenia – najpóźniej w 15 dniu od upływu okresu rękojmi za wady przedmiotu umowy.

## § 8

### Kary umowne

1. Strony ustalają zabezpieczenie w formie kar umownych.
2. Wykonawca zapłaci Zamawiającemu kary umowne:
  - 1) za opóźnienie w zakończeniu wykonania przedmiotu umowy – w wysokości 1,0% wynagrodzenia brutto, określonego w § 6 ust. 1 niniejszej umowy, za każdy dzień opóźnienia w terminie wykonania przedmiotu umowy, określonym w § 2 ust. 2 niniejszej umowy;
  - 2) za każdy dzień opóźnienia w wykonaniu pomiarów mocy zainstalowanej, określonej w ofercie Wykonawcy, w odniesieniu do terminu, o którym mowa w § 4 ust. 1 pkt 41 lit. b – w wys. 0,2% wynagrodzenia brutto, określonego w § 6 ust. 1 niniejszej umowy;

Nr referencyjny postępowania: Or.271.2.2017

- 3) za każdy dzień opóźnienia w wykonaniu części przedmiotu umowy, określonych co do terminu i zakresu w harmonogramie rzeczowo-finansowym zadania inwestycyjnego pn. „*Modernizacja oświetlenia ulicznego w Gminie Czarna Białostocka*” – w wysokości 0,2% wynagrodzenia brutto za wykonanie tej części;
  - 4) za opóźnienie w usunięciu wad stwierdzonych w okresie gwarancji lub rękojmi – w wysokości 0,5% wynagrodzenia brutto określonego w § 6 ust. 1 niniejszej umowy, za każdy dzień opóźnienia liczonego od dnia wyznaczonego przez Zamawiającego na usunięcie wad, przy czym termin wyznaczony na usunięcie wad nie może być krótszy niż 7 dni;
  - 5) za odstąpienie od umowy przez Zamawiającego z przyczyn leżących po stronie Wykonawcy – w wysokości 10% wynagrodzenia brutto określonego w § 6 ust. 1 niniejszej umowy;
  - 6) za odstąpienie od umowy przez Wykonawcę z przyczyn leżących po jego stronie – w wysokości 10% wynagrodzenia brutto określonego w § 6 ust. 1 niniejszej umowy.
3. Kara umowna powinna być zapłacona przez Wykonawcę, który naruszył postanowienia umowy w terminie 7 dni od daty wystąpienia przez Zamawiającego z żądaniem zapłaty.
  4. Po upływie ww. terminu, Zamawiający w razie opóźnienia Wykonawcy w zapłacie kary umownej, może potrącić należną mu karę umowną z dowolną wierzytelnością Wykonawcy np. z dowolnej faktury Wykonawcy.
  5. Zapłacenie lub potrącenie kary umownej za nienależyte wykonanie umowy przez Wykonawcę, w tym za niedotrzymanie terminów, nie zwalnia Wykonawcy z obowiązku wykonania przedmiotu umowy oraz naprawienia szkody.
  6. Wykonawca jest zobowiązany do naprawienia szkód wynikłych z niewykonania lub nienależytego wykonania swoich zobowiązań umownych.
  7. Jeżeli kara umowna z któregośkolwiek tytułu nie pokrywa poniesionej szkody, strona która poniosła szkodę może dochodzić odszkodowania uzupełniającego, dokumentując swoje roszczenie wyliczeniem rzeczywiście poniesionych szkód oraz ich ścisłym związkiem przyczynowo-skutkowym z niewykonaniem lub nienależytym wykonaniem danego zobowiązania umownego przez stronę drugą.

## § 9

### Umowne prawo odstąpienia od umowy

1. Zamawiającemu przysługuje prawo do odstąpienia od umowy gdy:
  - 1) Wykonawca opóźnia się z realizacją części przedmiotu umowy, stanowiącej przedmiot odbioru częściowego, co najmniej 15 dni w stosunku do terminu odbioru częściowego, określonego w harmonogramie rzeczowo-finansowym;
  - 2) Wykonawca nie przedłożył Zamawiającemu zawartego z PGE Dystrybucja S.A. porozumienia, o którym mowa w § 4 ust. 1 pkt 34;
  - 3) Wykonawca opóźnia się z realizacją przedmiotu umowy o co najmniej 20 dni w odniesieniu do terminu określonego w § 2 ust. 2 niniejszej umowy;

Nr referencyjny postępowania: Or.271.2.2017

- 4) Wykonawca złożył wniosek do sądu o ogłoszenie upadłości;
  - 5) Wykonawca przystąpił do likwidacji swojej firmy z wyjątkiem likwidacji przeprowadzanej w celu przekształcenia;
  - 6) Został wydany nakaz zajęcia majątku Wykonawcy;
  - 7) Wykonawca nie zachowuje ciągłości ubezpieczenia według ustaleń § 4 ust. 1 pkt. 29 i 30 niniejszej umowy.
2. Odstąpienie od umowy następuje w formie pisemnej, uzasadniającej ten fakt, pod rygorem nieważności w terminie jednego miesiąca od zaistnienia przesłanek do odstąpienia od umowy.
3. W wypadku odstąpienia od umowy na etapie wykonywania dostawy i montażu Strony obciążają następujące obowiązki:
- 1) Wykonawca zabezpieczy przerwane dostawy i prace dotyczące instalacji przedmiotu dostawy w celu ich ochrony przed zniszczeniem i zapewnieniem bezpieczeństwa osób trzecich;
  - 2) W terminie 7 dni od dnia odstąpienia od umowy, Wykonawca przy udziale Zamawiającego sporządzi protokół inwentaryzacji prac (zrealizowanego zakresu przedmiotu dostawy i prac dotyczących instalacji przedmiotu dostawy wykonanych montażów) w toku wraz z zestawieniem wartości wykonanych prac według stanu na dzień odstąpienia;
  - 3) Wykonawca usunie z terenu, na którym realizowana jest dostawa i prace dotyczące instalacji przedmiotu dostawy: materiały, urządzenia, zaplecze stanowiące jego własność;
  - 4) Wykonawca zgłosi Zamawiającemu do odbioru wykonany przedmiot dostawy i prace dotyczące instalacji przedmiotu dostawy ujęte w protokole, o którym mowa w pkt. 2;
  - 5) Zamawiający dokona w terminie 7 dni, liczonych od dnia zgłoszenia odbioru prac, które zostały wykazane w szczegółowym protokole inwentaryzacji prac w toku oraz zostały wykonane zgodnie z wymaganiami ustalonymi w umowie;
  - 6) Wykonawca udzieli Zamawiającemu gwarancji na prace dotyczące instalacji przedmiotu dostawy wykonane do dnia odstąpienia i odebraną przez Zamawiającego część przedmiotu dostawy, której zakres i warunki są tożsame z określonymi w § 11 niniejszej umowy;
  - 7) W przypadku, gdy Wykonawca uchyla się od spisania szczegółowego protokołu z inwentaryzacji prac w toku oraz protokołu odbioru prac w toku, Zamawiającemu przysługuje prawo do jednostronnego spisania ww. dokumentów;
  - 8) Protokół odbioru prac w toku, którego załącznikiem jest protokół inwentaryzacji prac, stanowić będzie podstawę do wystawienia faktury przez Wykonawcę.
4. Strona umowy, z winy której zostało dokonane odstąpienie od umowy, poniesie koszty powstałe w następstwie niewykonania przedmiotu umowy do czasu przekazania przez Zamawiającego innemu Wykonawcy terenu prac.

*Nr referencyjny postępowania: Or.271.2.2017*

5. Postanowienia ust. 4 nie zwalniają Wykonawcy od zapłaty kar umownych określonych w § 8 niniejszej umowy.
6. Jeżeli Wykonawca będzie wykonywał przedmiot umowy wadliwie albo sprzecznie z umową Zamawiający może wezwać go do zmiany sposobu wykonywania umowy i wyznaczyć mu w tym celu odpowiedni termin; po bezskutecznym upływie wyznaczonego terminu Zamawiający może od umowy odstąpić, powierzyć poprawienie lub dalsze wykonanie przedmiotu umowy innemu podmiotowi na koszt i niebezpieczeństwo Wykonawcy.

## **§ 10**

### **Podwykonawstwo**

1. Wykonawca może powierzyć wykonanie części dostawy i montażu podwykonawcom pod warunkiem, że posiadają oni kwalifikacje do ich wykonania.
2. Jeżeli zmiana albo rezygnacja z podwykonawcy dotyczy podmiotu, na którego zasoby Wykonawca powoływał się, na zasadach określonych w art. 22a ust. 1 ustawy Pzp, w celu wykazania spełniania warunków udziału w postępowaniu lub kryteriów selekcji, Wykonawca jest obowiązany wykazać Zamawiającemu, że proponowany inny podwykonawca lub wykonawca samodzielnie spełnia je w stopniu nie mniejszym niż podwykonawca, na którego zasoby wykonawca powoływał się w trakcie postępowania o udzielenie zamówienia.
3. W celu realizacji ust. 2 niniejszego paragrafu Wykonawca zwraca się z wnioskiem do Zamawiającego o wyrażenie zgody na nowego podwykonawcę, który będzie uczestniczył w realizacji przedmiotu umowy. Wraz z wnioskiem Wykonawca przedstawia dokumenty potwierdzające spełnienie warunków, o których mowa w art. 22a ust. 1 ustawy Prawo zamówień publicznych.
4. W przypadku powierzenia przez Wykonawcę realizacji dostawy i montażu wchodzących w zakres niniejszej umowy podwykonawcom, Wykonawca jest zobowiązany do dokonania we własnym zakresie zapłaty wynagrodzenia należnego podwykonawcy z zachowaniem terminów płatności określonych w umowie z podwykonawcą.
5. Wykonanie prac w podwykonawstwie nie zwalnia Wykonawcy z odpowiedzialności za wykonanie obowiązków wynikających z umowy i obowiązujących przepisów prawa. Wykonawca odpowiada za działania i zaniechania podwykonawców jak za własne.

## **§ 11**

### **Gwarancja**

1. Wykonawca udziela Zamawiającemu na piśmie gwarancji na zamontowane materiały, urządzenia, diody LED, układ zasilający, obudowę opraw i prace dotyczące instalacji przedmiotu dostawy, poprzez złożenie oświadczenia gwarancyjnego na warunkach określonych w załączniku nr 4 do niniejszej umowy.
2. Okres gwarancji na zamontowane materiały, urządzenia, diody LED, układ zasilający, obudowę opraw i prace dotyczące instalacji przedmiotu dostawy biegnie od daty podpisania protokołu odbioru końcowego prac i podlega automatycznie wydłużeniu



*Nr referencyjny postępowania: Or.271.2.2017*

o czas od zgłoszenia wady do jej usunięcia.

3. Wykonawca jest odpowiedzialny względem Zamawiającego za wady fizyczne przedmiotu niniejszej umowy w zakresie określonym w oświadczeniu gwarancyjnym.
4. Zamawiający zawiadomi każdorazowo Wykonawcę o ujawnionej wadzie przedmiotu umowy, niezwłocznie po jej ujawnieniu, poprzez wezwanie Wykonawcy do usunięcia wady przedmiotu umowy, z podaniem w wezwaniu:
  - 1) rodzaju uprawnień Zamawiającego z jakich zamierza korzystać, w tym przypadku gwarancji;
  - 2) miejsca usuwania wady przedmiotu umowy;
  - 3) ogólnego opisu wady.
5. W przypadku wystąpienia ponownie wady rzeczy po jej naprawie przez Wykonawcę, Wykonawca zobowiązany jest wymienić wadliwą rzecz na nową wolną od wad.
6. Wykonawca ponosi wszystkie koszty usuwania wad w okresie gwarancji, w tym związane z demontażem i pracami dotyczącymi instalacji po naprawie/wymianie na nową wadliwej rzeczy wchodzącej w zakres przedmiotu niniejszej umowy.



Nr referencyjny postępowania: Or.271.2.2017

## § 12 Rękojmia

1. Wykonawca jest odpowiedzialny względem Zamawiającego za wady fizyczne i prawne przedmiotu niniejszej umowy.
2. Rękojmia na przedmiot dostawy i prace dotyczące instalacji przedmiotu dostawy wynosi 60 miesięcy, liczonych od daty spisania protokołu odbioru końcowego zadania inwestycyjnego i podlega automatycznie wydłużeniu o ilość dni od zgłoszenia wady przez Zamawiającego do jej usunięcia.
3. Rękojmia obejmuje również odpowiedzialność Wykonawcy z tytułu:
  - 1) wad tkwiących w użytych przez Wykonawcę produktach, materiałach i urządzeniach,
  - 2) szkód powstałych w związku z wystąpieniem wady,
  - 3) wadliwego usuwania wad,
  - 4) szkód powstałych w związku z wadliwym usuwaniem wady.
4. Z rękojmi wyłączone są wady powstałe:
  - 1) w następstwie siły wyższej, przez co Strony rozumieją: stan wojny, stan klęski żywiołowej;
  - 2) w następstwie szkód wynikłych z winy użytkownika, w szczególności na skutek użytkowania w sposób niezgodny z przeznaczeniem lub zasadami eksploatacji.
5. W okresie rękojmi Wykonawca jest obowiązany na własny koszt (nieodpłatnie), wedle wyboru Zamawiającego:
  - 1) do wymiany rzeczy (produktów, materiałów oraz urządzeń wadliwych) na wolne od wad będące fabrycznie nowymi i pokrycia kosztów z tym związanych (demontaż, dostawa, montaż oraz koszty transportu);
  - 2) do usunięcia wady, rzeczy, w tym do: przywrócenia właściwości, cech i funkcjonalności, jakie rzecz (produkt, materiał i urządzenie) posiadało;
  - 3) do obniżenia ceny z powodu wady rzeczy, jeżeli Zamawiający złoży oświadczenie z żądaniem obniżenia ceny,- zwanych dalej „usuwaniem wad przedmiotu umowy”

Koszty Wykonawcy związane z usuwaniem wad przedmiotu umowy obejmują w szczególności: koszty demontażu, zakupu, dostawy rzeczy, robocizny, materiałów, sprzętu oraz ponownego montażu (zainstalowania) i uruchomienia.
6. Zamawiający zawiadomi każdorazowo Wykonawcę o ujawnionej wadzie przedmiotu umowy, niezwłocznie po jej ujawnieniu, poprzez wezwanie Wykonawcy do usunięcia wad przedmiotu umowy, z podaniem w wezwaniu:
  - a) rodzaju uprawnień Zamawiającego z jakich zamierza korzystać, w tym przypadku rękojmi;
  - b) miejsca usuwania wady przedmiotu umowy;
  - c) ogólnego opisu wady.
7. Wezwanie wykonawcy do usunięcia wady przedmiotu umowy jest traktowane jako stwierdzenie ujawnienia się wady.

*Nr referencyjny postępowania: Or.271.2.2017*

8. Wykonawca poinformuje Zamawiającego z wyprzedzeniem 24 godzinnym o terminie rozpoczęcia usuwania wady przedmiotu umowy.
9. Odbiory prac związanych z usuwaniem wad przedmiotu umowy będą dokonywane na zgłoszenie przez Wykonawcę zakończenia usuwania wady przedmiotu, w terminie 3 dni od dnia doręczenia zgłoszenia Zamawiającemu. Po stronie Zamawiającego w odbiorze uczestniczy inspektor nadzoru lub upoważniony przedstawiciel Zamawiającego, a po stronie Wykonawcy wyznaczona przez niego osoba.
10. Usunięcie wady przedmiotu umowy uważa się za skuteczne w terminie doręczenia zgłoszenia Zamawiającemu, o którym mowa w ust. 9, jeżeli zostanie spisany protokół z usunięcia wady przedmiotu umowy, potwierdzający usunięcie wady.
11. W przypadku przekroczenia przez Wykonawcę terminu usuwania wad przedmiotu umowy, a także nieprawidłowego wykonywania obowiązków w ramach rękojmi, Zamawiającemu przysługuje prawo do:
  - 1) żądania nieodpłatnego zamontowania do czasu wymiany rzeczy wadliwej na wolną od wad, sprawnie działającej rzeczy zamiennej i nadającej się do użytkowania, które Wykonawca winien w terminie niezwłocznym wykonać, co nie zwalnia Wykonawcę z obowiązku usunięcia wady przedmiotu umowy i zapłaty kary umownej z tytułu opóźnienia w dochowaniu wymaganego w tym zakresie terminu;
  - 2) zlecenia zastępczego ich wykonania innemu, wybranemu przez Zamawiającego wykonawcy, na koszt i niebezpieczeństwo Wykonawcy, bez utraty uprawnień wynikających z rękojmi. Zamawiającemu przysługuje prawo potrącenia kosztów wykonania zastępczego z dowolnych należności Wykonawcy przysługujących mu od Zamawiającego, w tym z zabezpieczenia należytego wykonania umowy.
12. Zamawiający naliczy i obciąży Wykonawcę karami umownymi z tytułu opóźnienia w usunięciu wad przedmiotu umowy, których wysokość i zasady naliczania zostały określone w § 8 niniejszej umowy.
13. Wykonawca jest odpowiedzialny za wszelkie szkody i straty, które spowodował w czasie wykonywania prac z tytułu realizacji swoich obowiązków w ramach rękojmi.
14. Zamawiającemu przysługuje prawo dochodzenia roszczeń z tytułu rękojmi także po okresie rękojmi, jeżeli wadę objęta rękojmią Zamawiający stwierdził przed upływem powyższego okresu. Roszczenie Zamawiającego o usunięcie wad przedmiotu umowy przedawnia się z upływem roku, licząc od dnia stwierdzenia wady.
15. W terminie obowiązującym dla dochodzenia roszczeń Zamawiający może złożyć oświadczenie o odstąpieniu od umowy albo o obniżeniu wynagrodzenia z powodu stwierdzonej wady, z zastosowaniem w tym zakresie przepisów Kodeksu cywilnego.
16. Jeżeli Zamawiający złożył Wykonawcy oświadczenie o odstąpieniu od umowy albo obniżeniu ceny, może on żądać naprawienia szkody, którą poniósł przez to, że zawarł umowę nie wiedząc o istnieniu wady choćby szkoda była następstwem okoliczności, za które Wykonawca nie ponosi odpowiedzialności, a w szczególności Zamawiający może żądać zwrotu kosztów zawarcia umowy, kosztów odbiorów, przewozu, przekazania oraz

Nr referencyjny postępowania: Or.271.2.2017

zwrotu dokonanych nakładów w takim zakresie, w jakim nie odniósł z tych nakładów korzyści.

17. Roszczenia z tytułu rękojmi nie ograniczają, jak również nie wyłączają prawa Zamawiającego do dochodzenia odszkodowania za szkody powstałe po stronie Zamawiającego na zasadach ogólnych prawa cywilnego.
18. Zamawiający może wykonywać uprawnienia z tytułu rękojmi za wady fizyczne niezależnie od uprawnień wynikających z gwarancji.
19. Wykonanie uprawnień z gwarancji nie wpływa na odpowiedzialność Wykonawcy z tytułu rękojmi – jednakże w razie wykonywania przez Zamawiającego uprawnień z gwarancji bieg terminu do wykonania uprawnień z tytułu rękojmi ulega zawieszeniu z dniem zawiadomienia Wykonawcy o wadzie. Termin ten biegnie dalej od dnia odmowy wykonania obowiązków z gwarancji albo bezskutecznego upływu czasu na ich wykonanie.

### § 13

#### **Przedstawiciele stron umowy odpowiedzialni za jej realizację**

1. Zamawiającego w zakresie realizacji umowy będzie reprezentował/a:  
.....
2. Wykonawcę w zakresie realizacji umowy będzie reprezentował/a .....

### § 14

#### **Zmiana umowy**

1. Zamawiający przewiduje możliwość dokonania zmian postanowień zawartej umowy, w stosunku do treści oferty, na podstawie której dokonano wyboru Wykonawcy w następujących przypadkach:
  - 1) zmiany wysokości wynagrodzenia, o którym mowa w § 6 ust. 1 niniejszej umowy, w następstwie:
    - a) ustawowej zmiany obowiązującej stawki podatku VAT.  
W przypadku gdy następuje ustawowa zmiana stawki podatku VAT, ciężar podwyższonego wynagrodzenia z tytułu zwiększenia stawki podatku VAT ponosi Zamawiający, a ciężar obniżonego wynagrodzenia z tytułu zmniejszenia stawki podatku VAT ponosi Wykonawca.
  - 2) zmiany terminów wykonania części przedmiotu umowy, określonych w załączniku nr 5 do niniejszej umowy, jeżeli warunki atmosferyczne odnotowane w dzienniku modernizacji oświetlenia ulicznego w Gminie Czarna Białostocka uniemożliwią prowadzenie prac ze względu na zachowanie bezpieczeństwa osób wykonujących prace lub ze względu na niemożliwość dochowania standardów jakościowych określonych w obowiązujących przepisach – o ilość dni roboczych wynikających z tych niekorzystnych warunków atmosferycznych.
2. Poza wymienionymi w ust. 1 przewidywanymi przez Zamawiającego zmianami możliwe są zmiany wymienione w art. 144 ust. 1 pkt. 2-6 ustawy Pzp.



*Nr referencyjny postępowania: Or.271.2.2017*

3. Do każdej propozycji zmiany Strona umowy inicjująca zmianę przedstawi drugiej Stronie umowy:
  - a) opis propozycji zmiany, w tym wpływ na termin wykonania,
  - b) uzasadnieni zmiany,
  - c) obliczenie i inne dowody uzasadniające zmianę wynagrodzenia.
4. Zmiana postanowień umowy w zakresie określonym w ust. 1 i 2 wymaga pod rygorem nieważności formy pisemnej w postaci aneksu do umowy.
5. Zmiana umowy dokonana z naruszeniem przepisów ustawy Prawo zamówień publicznych jest nieważna.

## **§ 15**

### **Postanowienia końcowe**

1. Wszelkie spory mogące wyniknąć z tytułu niniejszej umowy, będą rozstrzygane przez sąd właściwy miejscowo dla siedziby Zamawiającego.
2. W sprawach nieuregulowanych niniejszą umową stosuje się przepisy ustaw: ustawy z dnia 29.01.2004 r. Prawo zamówień publicznych (t.j. Dz. U. z 2015 r. poz. 2164), ustawy z dnia 07.07.1994 r. Prawo budowlane (t.j. Dz. U. z 2016 r., poz. 290) oraz Kodeksu cywilnego, o ile przepisy ustawy Prawo zamówień publicznych nie stanowią inaczej.
3. Umowę sporządzono w 3 egzemplarzach, w tym 2 egz. dla Zamawiającego i 1 egz. dla Wykonawcy.
4. Integralną część umowy stanowią załączniki:
  - 1) Oferta Wykonawcy – załącznik nr 1;
  - 2) Szczegółowy opis przedmiotu zamówienia – załącznik nr 2;
  - 3) Dokumentacje do wykonania zamówienia – załącznik nr 3;  
w tym:
    - a) Projekt „Modernizacji oświetlenia ulicznego w Gminie Czarna Białostocka”,
    - b) Specyfikacja materiałów dostaw,
    - c) Studium wykonalności zadania poprawy efektywności wykorzystania energii elektrycznej do oświetlenia ulicznego na terenie Gminy Czarna Białostocka;
  - 4) Wzór oświadczenia gwarancyjnego – załącznik nr 4;
  - 5) Harmonogram rzeczowo – finansowy zadania inwestycyjnego pn. „Realizacja planu gospodarki niskoemisyjnej na terenie gminy Czarna Białostocka” – załącznik nr 5;
  - 6) Kalkulacja ceny oferty – załącznik nr 6.

**Zamawiający:**

**Wykonawca:**

Nr referencyjny postępowania: Or.271.2.2017

## **Załącznik Nr 12 do SIWZ – Wzór oświadczenia gwarancyjnego Wykonawcy**

### **OŚWIADCZENIE GWARANCYJNE**

#### **do umowy nr .....**

Niniejsza gwarancja udzielona przez: ..... z siedzibą w ....., przy ul. ....; zarejestrowaną w ..... pod numerem....., posługującą się numerem REGON: ....., numerem NIP: ....., reprezentowaną przez: ....., zwaną dalej "Wykonawcą"

na rzecz Gminy Myszków z siedzibą w Myszkowie przy ul. Kościuszki 26, posługującej się numerem REGON: 151398497 oraz numerem NIP: 577-19-52-646, reprezentowaną przez: Włodzimierza Żaka - Burmistrza Miasta Myszkowa, zwaną dalej „Zamawiającym”,

obejmuje następujące postanowienia:

1. Wykonawca jako gwarant, udziela niniejszym Zamawiającemu gwarancji na zamontowane materiały, urządzenia, diody LED, układ zasilający, obudowę opraw i prace dotyczące instalacji, wykonane w ramach umowy nr ..... z dnia .....
2. Obowiązek gwaranta obejmuje usunięcie wad zabudowanych opraw, materiałów i urządzeń oraz naprawę wadliwie wykonanych prac, dotyczących instalacji przedmiotu dostawy.
3. Gwarant zapewnia w ramach gwarancji na przedmiot umowy:
  - a) prawidłowość doboru opraw oświetlenia ulicznego zgodnie z normą PN-EN 13201:2007 „Oświetlenie dróg”,
  - b) pewność mocowania opraw oświetlenia ulicznego na słupach i wysięgnikach,
  - c) prawidłowość połączeń elektrycznych.
4. Terytorialny zasięg ochrony gwarancyjnej obejmuje obszar Rzeczypospolitej Polskiej.
5. Składając niniejsze oświadczenie gwarancyjne Wykonawca zapewnia, że przedmiot gwarancji zostanie zrealizowany zgodnie z zawartą umową nr ..... z dnia ..... i będzie miał wszelkie właściwości odpowiadające warunkom określonym we wskazanej powyżej umowie oraz będzie odpowiadał wymogom zawartym w tej umowie.
6. Wykonawca udziela Zamawiającemu gwarancji na:
  - 1) prace dotyczące instalacji przedmiotu dostawy – na okres 60 miesięcy;

*Nr referencyjny postępowania: Or.271.2.2017*

- 2) zabudowane oprawy LED (diody LED, układ zasilający, obudowę oprawy) – na okres 60 miesięcy, z wymogiem obowiązywania w czasie jego wymiany gwarancji producenta przez okres minimum 60 miesięcy;
  - 3) zabudowane zegary sterujące – na okres 60 miesięcy,
  - 4) zabudowane materiały – na okres 12 miesięcy.
7. Gwarancja obejmuje również odpowiedzialność Wykonawcy z tytułu:
- 1) wad tkwiących w użytych przez Wykonawcę produktach, materiałach i urządzeniach,
  - 2) wadliwego wykonania napraw;
  - 3) szkód powstałych w związku z wystąpieniem wady;
  - 4) wadliwego usuwania wad;
  - 5) szkód powstałych w związku z wadliwym usuwaniem wady.
8. Gwarancją nie są objęte wady powstałe na skutek:
- 3) siły wyższej, przez co Strony rozumieją: stan wojny, stan klęski żywiołowej;
  - 4) szkód wynikłych z winy użytkownika, w szczególności na skutek użytkowania w sposób niezgodny z przeznaczeniem lub zasadami eksploatacji.
9. Okres gwarancji rozpoczyna się od daty odbioru końcowego i trwa do upływu terminu gwarancji, określonego odpowiednio w ust. 6 niniejszego oświadczenia gwarancyjnego.
10. Gwarancja wygasa automatycznie na oprawy, materiały i urządzenia objęte gwarancją, które Zamawiający poddał samodzielnie naprawie lub wymianie, z zastrzeżeniem postanowień gwarancji dotyczących wykonania zastępczego, nie powodującego utraty uprawnień gwarancyjnych Zamawiającego.
11. Zakres uprawnień lub roszczeń Zamawiającego z tytułu gwarancji jest jednocześnie zakresem obowiązków Wykonawcy i obejmuje na koszt Wykonawcy (nieodpłatnie), wedle jego wyboru:
- 4) wymianę produktów, materiałów oraz urządzeń wadliwych na wolne od wad będące fabrycznie nowymi (demontaż, dostawa, montaż oraz koszty transportu);
  - 5) usunięcie w inny sposób wszelkich wad, wynikających z nieprawidłowego wykonania przedmiotu umowy lub z jakiegokolwiek działania, zaniechania lub zaniedbania Wykonawcy przy realizacji umowy, w tym przywrócenie właściwości, cech i funkcjonalności, jakie produkt, materiał i urządzenie posiadał zaraz po wykonanej



*Nr referencyjny postępowania: Or.271.2.2017*

naprawie w okresie realizacji umowy, w tym, gdy dokonana przez Wykonawcę naprawa produktu materiału lub urządzenia spowodowała uszkodzenie pozostałej części lub elementów dostawy.

12. Zamawiający zawiadomi każdorazowo Wykonawcę o ujawnionej wadzie przedmiotu umowy, niezwłocznie po jej ujawnieniu, poprzez wezwanie Wykonawcy do usunięcia wady przedmiotu umowy, z podaniem w wezwaniu:
  - 4) rodzaju uprawnień Zamawiającego z jakich zamierza korzystać, w tym przypadku gwarancji;
  - 5) miejsca usuwania wady przedmiotu umowy;
  - 6) ogólnego opisu wady.
13. Wezwanie Wykonawcy do usunięcia wady przedmiotu umowy jest traktowane jako stwierdzenie wady.
14. W przypadku ujawnienia się wady przedmiotu umowy i stwierdzenia tej wady w okresie gwarancyjnym, okres gwarancji w zakresie spowodowanym przez stwierdzoną wadę, zostaje przedłużony o liczbę dni usuwania wady, tj. od daty doręczenia Wykonawcy wezwania Zamawiającego do usunięcia wady do daty skutecznego usunięcia wady, a w przypadku wymiany zamontowanych przez Wykonawcę opraw, materiałów, urządzeń, na wolne od wad – okres gwarancji dla nich rozpoczyna swój bieg od nowa i liczony jest od daty ich wymiany na wolne od wad (usunięcie wady poprzez wymianę rzeczy na wolną od wad).
15. Zamawiający może dochodzić roszczeń z tytułu gwarancji także po upływie terminu, na który udzielono gwarancji, jeżeli przed jej upływem zawiadomił Wykonawcę o ujawnionych wadach przedmiotu umowy (stwierdził wadę).
16. W okresie gwarancyjnym Wykonawca zobowiązuje się do bezpłatnego usunięcia wad w terminie wyznaczonym przez Zamawiającego, przy czym wyznaczony termin nie może być krótszy niż 7 dni od daty otrzymania od Zamawiającego wezwania (list polecony, faks, poczta elektroniczna).
17. Wykonawca poinformuje Zamawiającego z wyprzedzeniem 24 godzinnym o terminie rozpoczęcia usuwania wady przedmiotu umowy.
18. Odbiory prac związanych z usuwaniem wady przedmiotu umowy będą dokonywane na zgłoszenie przez Wykonawcę zakończenia usuwania wady przedmiotu, w terminie 3 dni od dnia doręczenia zgłoszenia Zamawiającemu. Po stronie Zamawiającego w odbiorze uczestniczy inspektor nadzoru lub upoważniony przedstawiciel Zamawiającego, a po stronie Wykonawcy wyznaczona przez niego osoba.

*Nr referencyjny postępowania: Or.271.2.2017*

19. Usunięcie wady przedmiotu umowy uważa się za skuteczne w terminie doręczenia zgłoszenia Zamawiającemu, o którym mowa w ust. 18, jeżeli zostanie spisany protokół z usunięcia wady przedmiotu umowy.
20. W przypadku przekroczenia przez Wykonawcę terminu usuwania wady przedmiotu umowy, a także nieprawidłowego wykonywania obowiązków z tytułu udzielonej gwarancji, Zamawiającemu przysługuje prawo do:
  - 3) żądania nieodpłatnego zamontowania do czasu wymiany rzeczy wadliwej na wolną od wad, sprawnie działającej rzeczy zamiennej i nadającej się do użytkowania, które Wykonawca winien w terminie niezwłocznym wykonać, co nie zwalnia Wykonawcę z obowiązku usunięcia wady przedmiotu umowy i zapłaty kary umownej z tytułu opóźnienia w dochowaniu wymaganego w tym zakresie terminu;
  - 4) zlecenia zastępczego ich wykonania innemu, wybranemu przez siebie Wykonawcy, na koszt i niebezpieczeństwo Wykonawcy, bez utraty uprawnień wynikających z gwarancji.
21. Zamawiający naliczy i obciąży Wykonawcę karami umownymi z tytułu opóźnienia w usunięciu wad przedmiotu umowy, których wysokość i zasady naliczania zostały określone w § 8 umowy.
22. Wykonawca jest odpowiedzialny za wszelkie szkody i straty, które spowodował w czasie wykonywania prac z tytułu realizacji swoich zobowiązań gwarancyjnych.
23. Wykonawca oświadcza, że udzielona Zamawiającemu gwarancja nie wyłącza, nie ogranicza, ani nie zawiesza uprawnień Zamawiającego wynikających z rękojmi za wady.
24. W sprawach nieuregulowanych niniejszym oświadczeniem gwarancyjnym moc wiążącą mają w pierwszej kolejności warunki określone w umowie nr ..... z dnia ....., a w następnej kolejności znajdują zastosowanie przepisy Kodeksu cywilnego.

Sporządzono w ....., dnia ..... 2017 r.

---

Wykonawca

Nr referencyjny postępowania: Or.271.2.2017

**Załącznik Nr 13 do SIWZ – Zestawienie danych wsadowych do obliczeń fotometrycznych modernizowanego oświetlenia ulicznego w Gminie Czarna Białostocka**

ID	Miasto	Ulica	Nawierzchnia	Kat. oświetlenia	Szerokość	Typ oprawy	Wysokość pkt. świetlne go	Moduł	Krawe dź	q0	Moc oprawy kW	Ilość szt.	Suma Moc
1	Czarna Białostocka	Kasztanowa, Wierzbowa	K	ME4b	6	Uliczna	8	30	-1	R3 / 0,07	54	23	1 242,00
2	Czarna Białostocka	Modrzewiowa Dolna, Dreszera	G	S4	4	Uliczna	8	40	-1	R3 / 0,07	27	24	648,00
3	Czarna Białostocka	Młynowa	G	S4	6	Uliczna	8	35	-0,5	R3 / 0,07	27	14	378,00
4	Czarna Białostocka	Wierzbowa, Górna, Krótka	G	S4	5	Uliczna	8	35	-1	R3 / 0,07	27	25	675,00
5	Czarna Białostocka	Bukowa	G	S4	3	Uliczna	8	30	0	R3 / 0,07	22	4	88,00
6	Czarna Białostocka	Olchowa	G	S4	5	Uliczna	8	30	0	R3 / 0,07	22	3	66,00
7	Czarna Białostocka	Jodłowa	G	S4	5	Uliczna	8	35	0	R3 / 0,07	22	2	44,00
8	Czarna Białostocka	Różana	G	S4	5	Uliczna	8	30	-1	R3 / 0,07	22	16	352,00
9	Czarna Białostocka	Akacyjowa	G	S4	5	Uliczna	9	35	-1	R3 / 0,07	27	11	297,00
10	Czarna Białostocka	Leszczynowa, Stawowa	G	S4	5	Uliczna	9	35	-1	R3 / 0,07	27	11	297,00
11	Czarna Białostocka	Kwiatowa	G	S4	6	Uliczna	9	25	-1	R3 / 0,07	22	9	198,00
12	Czarna Białostocka	Chabrowa	G	S4	5	Uliczna	8	40	0,5	R3 / 0,07	27	14	378,00
13	Czarna Białostocka	Tulipanów	G	S4	6	Uliczna	8	35	-1	R3 / 0,07	27	9	243,00
14	Czarna Białostocka	Bromboszcza	G	S4	6	Uliczna	8	30	-1	R3 / 0,07	22	6	132,00
15	Czarna Białostocka	Makowa	G	S4	4	Uliczna	8	30	-1	R3 / 0,07	22	2	44,00
16	Czarna Białostocka	Zielona, Makowa II	G	S4	5	Uliczna	8	35	-1	R3 / 0,07	27	27	729,00
17	Czarna Białostocka	Kościelna	A	ME4b	6	Uliczna	8	35	1	R3 / 0,07	54	38	2 052,00
18	Czarna Białostocka	Podleśna, Czajkowskiego, Kościuszki	B	ME5	5	Uliczna	8	40	0	R3 / 0,07	42	36	1 512,00
19	Czarna Białostocka	Skórzana	G	S4	2	Uliczna	8	40	-1	R3 / 0,07	27	5	135,00
20	Czarna Białostocka	Zagórna	G	S4	5	Uliczna	8	35	0	R3 / 0,07	22	14	308,00
23	Czarna Białostocka	Rybacka, Podleśna II	G	S4	5	Uliczna	8	35	-1	R3 / 0,07	27	14	378,00
24	Czarna Białostocka	Białostocka	A	ME2	7	Uliczna	10	30	0	R3 / 0,07	136	33	4 488,00
25	Czarna Białostocka	Piłsudskiego	A	ME3b	6	Uliczna	9	40	0,5	R3 / 0,07	113	48	5 424,00
26	Czarna Białostocka	Marszałkowska	K	ME4a	6	Uliczna	8	35	0	R3 / 0,07	59	25	1 475,00
27	Czarna Białostocka	Parkowa	G	S4	4	Uliczna	8	45	0	R3 / 0,07	32	4	128,00

Nr referencyjny postępowania: Or.271.2.2017

28	Czarna Białostocka	Parkowa, Kościelna	K	S4	3	Parkowa	4	25	-1,5	R3 / 0,07	24	17	408,00
29	Czarna Białostocka	Tartaczna	A	ME4b	5	Uliczna	9	40	-0,5	R3 / 0,07	73	9	657,00
30	Czarna Białostocka	Szkolna	A	ME6	4	Uliczna	8	35	-1,5	R3 / 0,07	27	5	135,00
31	Czarna Białostocka	Chrobrego, Marszałkowska II	K	ME5	4	Uliczna	8	30	0	R3 / 0,07	27	6	162,00
32	Czarna Białostocka	Wybickiego, Piłsudskiego II, Mieszka I	K	ME5	3	Uliczna	8	40	0,5	R3 / 0,07	32	14	448,00
33	Czarna Białostocka	Ogrodowa, Orzeszkowej II	K	ME5	4	Uliczna	9	40	0	R3 / 0,07	38	16	608,00
34	Czarna Białostocka	Traugutta, Szkolna II	K	S4	5	Parkowa	4	20	-1,5	R3 / 0,07	24	10	240,00
35	Czarna Białostocka	Traugutta	A	ME4b	6	Uliczna	8	35	0	R3 / 0,07	59	18	1 062,00
36	Czarna Białostocka	Spółdzielcza, Szkolna, Krasickiego II	K	ME5	5	Uliczna	8	35	-2	R3 / 0,07	42	16	672,00
37	Czarna Białostocka	Krasickiego, Szkolna II, Chrobrego II	K	ME5	5	Uliczna	8	35	0	R3 / 0,07	32	15	480,00
38	Czarna Białostocka	Cicha	G	S4	5	Uliczna	9	35	-0,5	R3 / 0,07	27	4	108,00
39	Czarna Białostocka	Łukowa, Fabryczna II	G	S4	5	Uliczna	8	45	-1	R3 / 0,07	32	13	416,00
40	Czarna Białostocka	Spokojna	G	S4	3	Uliczna	9	35	0	R3 / 0,07	27	4	108,00
41	Czarna Białostocka	Sokolska	G	S4	5	Uliczna	8	35	-2	R3 / 0,07	27	10	270,00
42	Czarna Białostocka	Orzeszkowej, Sokolska III	A	ME4b	5	Uliczna	8	35	-1	R3 / 0,07	59	30	1 770,00
43	Czarna Białostocka	Gęsia	K	ME5	5	Uliczna	8	40	0	R3 / 0,07	38	3	114,00
44	Czarna Białostocka	Ochotnicza	K	ME5	5	Uliczna	8	35	-1	R3 / 0,07	38	16	608,00
45	Czarna Białostocka	Kolejowa	G	S4	4	Uliczna	8	40	0	R3 / 0,07	27	5	135,00
46	Czarna Białostocka	Torowa	A	ME4a	6	Uliczna	8	35	-0,5	R3 / 0,07	73	24	1 752,00
47	Czarna Białostocka	Jastrzębia	K	ME5	5	Uliczna	8	40	0	R3 / 0,07	38	12	456,00
48	Czarna Białostocka	Wiosenna	K	ME6	4	Uliczna	8	35	-2	R3 / 0,07	22	5	110,00
49	Czarna Białostocka	Sosnowa, Wiosenna II	K	ME5	5	Uliczna	8	40	0	R3 / 0,07	38	22	836,00
51	Czarna Białostocka	Gołębia	G	S4	4	Uliczna	9	45	0	R3 / 0,07	32	4	128,00
52	Czarna Białostocka	Kosińskiego	G	S4	4	Uliczna	9	40	0	R3 / 0,07	32	8	256,00
53	Czarna Białostocka	Plac Konstytucji 3 Maja	K	S3	2	Parkowa	6	20	-1	R3 / 0,07	24	12	288,00
54	Czarna Białostocka	Droga do Zajazdu	A	ME4b	5	Uliczna	8	35	0,5	R3 / 0,07	54	24	1 296,00
55	Czarna Białostocka	Fabryczna	A	ME4a	6	Uliczna	10	35	1	R3 / 0,07	73	55	4 015,00
56	Czarna Białostocka	Świerkowa,	A	ME5	5	Uliczna	9	35	0	R3 / 0,07	38	38	1 444,00
57	Czarna Białostocka	Brzozowa	G	S4	4	Uliczna	8	35	0	R3 / 0,07	22	19	418,00
58	Czarna Białostocka	Brzozowy Mostek	G	S4	5	Uliczna	8	35	-1	R3 / 0,07	27	12	324,00

Nr referencyjny postępowania: Or.271.2.2017

59	Czarna Białostocka	Sienkiewiczza	A	ME4b	6	Uliczna	8	40	0	R3 / 0,07	67	22	1 474,00
60	Czarna Białostocka	Żeromskiego, Gołębia II	K	ME5	5	Uliczna	8	40	0	R3 / 0,07	38	19	722,00
61	Czarna Białostocka	Prusa	K	ME5	5	Uliczna	8	40	-1	R3 / 0,07	38	7	266,00
62	Czarna Białostocka	Sportowa, Konopnickiej	K	ME5	5	Uliczna	8	40	0	R3 / 0,07	38	6	228,00
63	Czarna Białostocka	Żeromskiego	K	ME6	4	Uliczna	8	25	0	R3 / 0,07	38	12	456,00
64	Czarna Wieś Kościelna	Piękna	A	ME4b	5	Uliczna	9	40	0	R3 / 0,07	73	41	2 993,00
65	Klimki	Klimki	K	ME5	6	Uliczna	9	40	-1	R3 / 0,07	48	22	1 056,00
66	Wólka Ratowiecka	Wólka Ratowiecka	G	S4	5	Uliczna	9	45	0	R3 / 0,07	32	34	1 088,00
67	Ratowiec	Ratowiec	G	S4	4	Uliczna	7	50	0	R3 / 0,07	42	7	294,00
69	Złota Wieś	Złota Wieś	A	ME5	5	Uliczna	9	45	-1	R3 / 0,07	54	8	432,00
70	Ruda Rzeczką	Ruda Rzeczką	G	S4	3	Uliczna	8	45	-1	R3 / 0,07	32	4	128,00
71	Złotoria	Złotoria	K	ME6	4	Uliczna	9	50	-2	R3 / 0,07	38	7	266,00
72	Kosmaty Borek	Kosmaty Borek	G	S4	5	Uliczna	8	45	0	R3 / 0,07	32	21	672,00
73	Karczmisko	Karczmisko	G	S4	3	Uliczna	8	50	0	R3 / 0,07	32	24	768,00
74	Oleszkowo	Oleszkowo	A	ME5	5	Uliczna	9	45	-1	R3 / 0,07	54	8	432,00
75	Lacka Buda	Lacka Buda	K	ME6	4	Uliczna	8	45	-1	R3 / 0,07	32	3	96,00
76	Chmielnik	Chmielnik	A	ME5	5	Uliczna	8	40	0	R3 / 0,07	38	4	152,00
77	Niemczyn	Niemczyn	A	ME5	5	Uliczna	9	45	-1,5	R3 / 0,07	67	12	804,00
78	Jezierzyśk	Jezierzyśk	G	S4	4	Uliczna	8	50	-2	R3 / 0,07	38	7	266,00
79	Zdroje	Zdroje	K	S4	4	Uliczna	8	50	0	R3 / 0,07	32	20	640,00
80	Zamczysk	Zamczysk	K	ME6	4	Uliczna	8	45	-1	R3 / 0,07	27	13	351,00
81	Łączysk	Łączysk	K	ME6	5	Uliczna	8	45	-0,5	R3 / 0,07	27	21	567,00
82	Brzozówka Ziemiańska	Brzozówka Ziemiańska	G	S4	4	Uliczna	11	45	0	R3 / 0,07	42	13	546,00
83	Brzozówka Koronna	Brzozówka Koronna	G	S4	4	Uliczna	9	50	-1	R3 / 0,07	38	9	342,00
84	Czarna Wieś Kościelna	Cicha, Ustronie, Świętojańska	G	S4	3	Uliczna	8	40	0	R3 / 0,07	27	22	594,00
85	Czarna Wieś Kościelna	Sosnowa	A	ME5	5	Uliczna	9	45	-1	R3 / 0,07	54	3	162,00
86	Czarna Wieś Kościelna	Sosnowa	A	ME6	5	Uliczna	8	45	-0,5	R3 / 0,07	27	1	27,00
87	Czarna Białostocka	Kasztanowa 2	K	ME5	4	Uliczna	8	30	0	R3 / 0,07	27	5	135,00



Nr referencyjny postępowania: Or.271.2.2017

88	Czarna Białostocka	Młynowa II, Krasickiego II, Sokolska II	G	S4	4	Uliczna	7	50	0	R3 / 0,07	42	26	1 092,00
89	Czarna Białostocka	Białostocka II	A	ME5	5	Uliczna	9	45	-1	R3 / 0,07	54	5	270,00
90	Jezierzyk	Jezierzyk II	A	ME5	5	Uliczna	9	45	-1	R3 / 0,07	54	11	594,00
91	Czarna Białostocka	Łąkowa II, Sienkiewicza II	G	S4	4	Uliczna	8	50	-2	R3 / 0,07	38	13	494,00
92	Zdroje	Zdroje II	G	S4	4	Uliczna	7	50	0	R3 / 0,07	42	2	84,00
93	Niemczyn	Niemczyn II	G	S4	4	Uliczna	9	45	-1	R3 / 0,07	38	19	722,00
94	Czarna Wieś Kościelna	Piękna II	A	ME5	5	Uliczna	9	40	0	R3 / 0,07	42	9	378,00
95	Złota Wieś	Złota Wieś	G	S4	3	Uliczna	8	45	-1	R3 / 0,07	32	2	64,00
96	Ruda Rzeczką	Ruda Rzeczką	K	ME6	4	Uliczna	9	50	-2	R3 / 0,07	38	7	266,00
97	Kosmaty Borek	Kosmaty Borek	A	ME6	4	Uliczna	9	50	-2	R3 / 0,07	38	2	76,00
98	Oleszkowo	Oleszkowo	G	S4	3	Uliczna	8	45	-1	R3 / 0,07	32	2	64,00
99	Czarna Białostocka	Dębowa, Jesionowa, Grabowa, Klonowa	G	S4	4	Uliczna	9	45	-1	R3 / 0,07	38	20	760,00
100	Czarna Białostocka	Wesoła, Pogodna Słoneczna	G	S4	4	Uliczna	9	45	-1	R3 / 0,07	38	18	684,00
												<b>1374</b>	<b>62 940,00</b>



**INSTRUKACJA WYPEŁNIANIA**  
**(Wersja wstępna)**  
**Jednolity Europejski Dokument Zamówienia JEDZ**  
**(European Single Procurement Document ESPD)**

**I. Wejście w życie dyrektyw a podmiotowa kwalifikacja wykonawców**

Zgodnie z regulacjami art. 59 dyrektywy 2014/24/UE<sup>1</sup> oraz art. 80 ust. 3 dyrektywy 2014/25/UE<sup>2</sup>, dalej: „dyrektywa” lub „dyrektywy”, jak też projektem ustawy o zmianie ustawy – Prawo zamówień publicznych oraz niektórych innych ustaw (druk sejmowy nr 366), dalej „projekt ustawy” w odniesieniu do postępowań o udzielenie zamówienia publicznego oraz konkursów, w których wartość zamówienia jest równa lub wyższa od progów unijnych<sup>3</sup> podstawowym dokumentem stanowiącym wstępne potwierdzenie:

- 1) spełniania przez wykonawcę warunków udziału w postępowaniu
- 2) braku podstaw wykluczenia,
- 3) jak też spełnianie kryteriów selekcji (obiektywne zasady i kryteria ustalone przez zamawiającego na potrzeby ograniczenia liczby kwalifikujących się kandydatów)

jest **oświadczenie własne wykonawcy** zastępujące, na etapie postępowania o udzielenie zamówienia, dokumenty i zaświadczenia wydawane przez organy publiczne lub osoby trzecie.

**II. Formularz Jednolitego Europejskiego Dokumentu Zamówienia**

Oświadczenie to zostało ustalone w drodze standardowego formularza jednolitego europejskiego dokumentu zamówienia (**JEDZ**), którego wzór określa rozporządzenie wykonawcze Komisji (UE) 2016/7 z dnia 5 stycznia 2016 r. (Dz. Urz. UE nr L 3 z 6.1.2016, str. 16). Rozporządzenie to ma moc bezpośrednio obowiązującą w państwie członkowskim i wchodzi w życie najpóźniej z dniem **18 kwietnia 2016 r.**

**III. Brak wdrożenia dyrektyw a JEDZ**

Od dnia 18 kwietnia 2016 r., w postępowaniach o udzielenie zamówienia publicznego oraz konkursach, w których wartość zamówienia jest równa lub wyższa od progów unijnych, wykonawca ma prawo składania formularza JEDZ w celu wykazania elementów, o których mowa powyżej (pkt I. 1-3). Brak wdrożenia do porządku krajowego na dzień

---

<sup>1</sup> dyrektywa Parlamentu Europejskiego i Rady 2014/24/UE z dnia 26 lutego 2014 r. w sprawie zamówień publicznych, uchylająca dyrektywę 2004/18/WE (Dz. Urz. UE L 94 z 28.3.2014, str. 65)

<sup>2</sup> dyrektywa Parlamentu Europejskiego i Rady 2014/25/UE z dnia 26 lutego 2014 r. w sprawie udzielania zamówień przez podmioty działające w sektorach gospodarki wodnej, energetyki, transportu i usług pocztowych, uchylająca dyrektywę 2004/17/WE (Dz. Urz. UE L 94 z 28.3.2014, str. 243)

<sup>3</sup> Progi określone w:

- Rozporządzeniu delegowanym Komisji (UE) 2015/2170 z dnia 24 listopada 2015 r. zmieniającym dyrektywę Parlamentu Europejskiego i Rady 2014/24/UE w odniesieniu do progów obowiązujących w zakresie procedur udzielania zamówień
- Rozporządzeniu delegowanym Komisji (UE) 2015/2171 z dnia 24 listopada 2015 r. zmieniającym dyrektywę Parlamentu Europejskiego i Rady 2014/25/UE w odniesieniu do progów obowiązujących w zakresie procedur udzielania zamówień

18 kwietnia 2016 r. regulacji dyrektyw powoduje konieczność uwzględnienia zasady bezpośredniej skuteczności dyrektyw w odniesieniu do formularza JEDZ, tj. – jak wskazano powyżej - z jednej strony prawo składania przez wykonawców wskazanego formularza, z drugiej zaś obowiązek jego przyjmowania przez zamawiających.

#### **IV. Podmioty składające JEDZ**

Regulacje dyrektyw przewidują weryfikację podmiotową przy użyciu formularza JEDZ w odniesieniu do:

- 1) wykonawców
  - w przypadku wykonawców wspólnie ubiegających się o udzielenie zamówienia formularz JEDZ składa każdy z wykonawców;
- 2) podmiotów trzecich
  - JEDZ podmiotu trzeciego składa wykonawca, jeżeli powołuje się na zasoby podmiotów trzecich w celu wykazania spełnienia warunków udziału w postępowaniu lub kryteriów selekcji;
  - JEDZ powinien być wypełniony w zakresie, w jakim wykonawca korzysta z zasobów podmiotu trzeciego;
  - JEDZ powinien dotyczyć także weryfikacji podstaw wykluczenia
  - dotyczy zarówno sytuacji, gdy podmiot trzeci nie będzie podwykonawcą w trakcie realizacji zamówienia, jak i sytuacji gdy takim podwykonawcą będzie;
- 3) podwykonawców
  - dotyczy podwykonawców wskazanych przez wykonawcę, którym wykonawca zamierza powierzyć wykonanie części zamówienia, jeżeli zamawiający w postępowaniu takiego wskazania podwykonawców wymaga;
  - JEDZ powinien dotyczyć weryfikacji podstaw wykluczenia.

#### **V. Termin na złożenie JEDZ**

Wypełniony formularz JEDZ składa się:

- w trybach jednoetapowych – wraz z ofertą;
- w trybach wieloetapowych – wraz z wnioskiem o dopuszczenie do udziału w postępowaniu.

#### **VI. Forma JEDZ**

W przypadku zamówień lub konkursów o wartości równej lub przekraczającej progi unijne wykonawcy zobowiązani są złożyć oświadczenie **na standardowym formularzu JEDZ**, zgodnie z formą określoną w rozporządzeniu przywołanym w pkt II. Od dnia **18 kwietnia 2018 r.** formularz JEDZ przekazywany będzie zamawiającemu wyłącznie w formie elektronicznej. Elektroniczne narzędzie służące realizacji tego obowiązku przygotowywane jest przez KE.

Do tego czasu JEDZ powinien być składany zgodnie z obowiązującymi aktualnie regulacjami krajowymi odnoszącymi się do składania dokumentów, w tym w szczególności przy

uwzględnieniu formy wymaganej dla oświadczenia o spełnianiu warunków udziału w postępowaniu, o którym mowa w art. 44 ustawy Prawo zamówień publicznych.

## **VII. Zawartość JEDZ**

Zgodnie z dyrektywą JEDZ powinien zawierać co najmniej następujące informacje:

- oświadczenie wykonawcy, że w stosunku do niego nie zachodzą przesłanki (podstawy) wykluczenia;
- oświadczenie wykonawcy o spełnianiu przez niego warunków udziału w postępowaniu;
- oświadczenie wykonawcy o spełnianiu przez niego kryteriów selekcji służących do ograniczenia liczby wykonawców dopuszczonych do udziału w postępowaniu;
- określenie organu publicznego lub osoby trzeciej odpowiedzialnych za wystawienie dokumentów potwierdzających brak podstaw do wykluczenia oraz w stosownych przypadkach spełnianie warunków udziału w postępowaniu i kryteriów selekcji;
- formalne oświadczenie wykonawcy, z którego wynika, że wykonawca będzie w stanie na żądanie i bez zwłoki przedstawić dokumenty potwierdzające brak podstaw do wykluczenia oraz spełnianie warunków udziału w postępowaniu i kryteriów selekcji;
- informacje niezbędne w celu uzyskania przez zamawiającego dokumentów potwierdzających bezpośrednio za pomocą bazy danych (na warunkach określonych w art. 59 ust. 5 dyrektywy).

Formularz JEDZ składa się z sześciu części:

część I. identyfikacja postępowania o udzielenie zamówienia publicznego

– wypełniana przez zamawiającego

oraz

część II. identyfikacja wykonawcy

część III. przesłanki wykluczenia

część IV. warunki udziału w postępowaniu

część V. kryteria selekcji

część VI. podpis(y)

– wypełnianych przez wykonawcę.

Szczegółowe wskazówki dotyczące sposobu wypełniania standardowego formularza JEDZ znajdują się w trzeciej kolumnie załączonej tabeli.

### **UWAGA: Oświadczenie w postępowaniach o wartości poniżej progów UE**

W przypadku postępowania o udzielenie zamówienia publicznego oraz konkursów, których wartość nie przekracza równowartości progów UE oświadczenie o spełnianiu warunków udziału w postępowaniu oraz braku podstaw do wykluczenia z postępowania, czy też spełnianiu kryteriów selekcji składane jest w formie zgodnej z wymaganiami określonymi przez

zamawiającego, uwzględniającej aktualnie obowiązujące przepisy ustawy Prawo zamówień publicznych. Przepisy dyrektyw nie statuują ani prawa, ani obowiązku składania i żądania formularza JEDZ do zamówień o wartości poniżej progów UE.

**Część I: Informacje dotyczące postępowania o udzielenie zamówienia oraz instytucji zamawiającej lub podmiotu zamawiającego**

**INFORMACJE NA TEMAT POSTĘPOWANIA O UDZIELENIE ZAMÓWIENIA**

<b>Tożsamość zamawiającego</b>	<b>Odpowiedź:</b>	<p>Zakres informacji wymaganych w tej części formularza pokrywa się z informacjami zawartymi w punktach I.1, II.1.1 i II.1.3 ogłoszenia o zamówieniu publikowanego w Dz.U. UE.</p> <p>Ta część formularza, co do zasady, zostaje uzupełniona automatycznie, o ile spełnione są oba poniższe warunki:</p> <ul style="list-style-type: none"> <li>• postępowanie zostało wszczęte publikacją ogłoszenia o zamówieniu w Dz.U. UE serii S</li> <li>• do przygotowania JEDZ wykorzystano narzędzie udostępnione przez Komisję Europejską (narzędzie jest w trakcie opracowywania przez KE; link do tego narzędzia zostanie podany gdy tylko zostanie ono udostępnione przez KE)</li> </ul> <p>W takim przypadku zamawiający wprowadza jedynie numer opublikowanego ogłoszenia.</p> <p>Do czasu udostępnienia wskazanego narzędzia przez KE, jak też w sytuacji gdy postępowanie nie jest wszczynane publikacją</p>
Nazwa:	[ ]	
<b>Jakiego zamówienia dotyczy niniejszy dokument?</b>	<b>Odpowiedź:</b>	
Tytuł lub krótki opis udzielanego zamówienia:	[ ]	
Numer referencyjny nadany sprawie przez instytucję zamawiającą lub podmiot zamawiający (jeżeli dotyczy):	[ ]	

		ogłoszenia o zamówieniu w Dz. U. UE zamawiający samodzielnie wypełnia tę część formularza, wpisując podstawowe informacje dotyczące prowadzonego postępowania o udzielenie zamówienia.
--	--	--

## Część II: Informacje dotyczące wykonawcy

### A: INFORMACJE NA TEMAT WYKONAWCY

<b>Identyfikacja:</b>	<b>Odpowiedź:</b>	
Nazwa:	[ ]	<p>W przypadku wykonawców posługujących się numerem VAT należy wpisać ten numer (Numer Identyfikacji Podatkowej poprzedzony symbolem PL).</p> <p>W przypadku wykonawców nie posługujących się numerem VAT należy wpisać numer, którym wykonawca posługuje się w związku z prowadzoną działalnością: odpowiednio REGON, Numer Identyfikacji Podatkowej.</p> <p>W przypadku osób fizycznych nie prowadzących działalności gospodarczej, które do celów podatkowych posługują się numerem ewidencyjnym Pesel, należy wpisać ten numer.</p>
Numer VAT, jeżeli dotyczy: Jeżeli numer VAT nie ma zastosowania, proszę podać inny krajowy numer identyfikacyjny, jeżeli jest wymagany i ma zastosowanie.	[ ] [ ]	



Adres pocztowy:	[.....]	
Osoba lub osoby wyznaczone do kontaktów: Telefon: Adres e-mail: Adres internetowy (adres www) (jeżeli dotyczy):	[.....] [.....] [.....] [.....]	Informacje dotyczące osób wyznaczonych do kontaktów należy powtórzyć tyle razy, ile jest to konieczne.
<b>Informacje ogólne:</b>	<b>Odpowiedź:</b>	Zgodnie z zaleceniem Komisji z dnia 6 maja 2003 r. dotyczącym definicji mikroprzedsiębiorstw oraz małych i średnich przedsiębiorstw (Dz. Urz. UE L 124 z 20.5.2003, str. 36):  <ul style="list-style-type: none"> <li>– mikroprzedsiębiorstwo to przedsiębiorstwo, które zatrudnia mniej niż 10 osób i którego roczny obrót lub roczna suma bilansowa nie przekracza 2 milionów EUR;</li> <li>– małe przedsiębiorstwo to przedsiębiorstwo, które zatrudnia mniej niż 50 osób i którego roczny obrót lub roczna suma bilansowa nie przekracza 10 milionów EUR.</li> <li>– średnie przedsiębiorstwa: przedsiębiorstwa, które nie są mikroprzedsiębiorstwami ani małymi</li> </ul>
Czy wykonawca jest mikroprzedsiębiorstwem bądź małym lub średnim przedsiębiorstwem?	<input type="checkbox"/> Tak <input type="checkbox"/> Nie	

		<p>przedsiębiorstwami i które zatrudniają mniej niż 250 osób i których roczny obrót nie przekracza 50 milionów EUR <i>lub</i> roczna suma bilansowa nie przekracza 43 milionów EUR.</p>
<p><b><u>Jedynie w przypadku gdy zamówienie jest zastrzeżone:</u></b> czy wykonawca jest zakładem pracy chronionej, „przedsiębiorstwem społecznym” lub czy będzie realizował zamówienie w ramach programów zatrudnienia chronionego?  <b>Jeżeli tak,</b>  jaki jest odpowiedni odsetek pracowników niepełnosprawnych lub defaworyzowanych?  Jeżeli jest to wymagane, proszę określić, do której kategorii lub których kategorii pracowników niepełnosprawnych lub defaworyzowanych należą dani pracownicy.</p>	<p><input type="checkbox"/> Tak <input type="checkbox"/> Nie</p> <p>[...]</p> <p>[....]</p>	<p>„Przedsiębiorstwo społeczne” to przedsiębiorstwo, którego głównym celem jest społeczna i zawodowa integracja osób niepełnosprawnych lub defaworyzowanych.</p> <p>Projekt ustawy w art. 22 ust. 2 przewiduje możliwość zastrzeżenia przez zamawiającego w ogłoszeniu o zamówieniu, że o udzielenie zamówienia mogą ubiegać się wyłącznie zakłady pracy chronionej lub wykonawcy, których działalność obejmuje, lub działalność ich wyodrębnionych organizacyjnie jednostek, które będą realizowały zamówienie, obejmuje społeczną i zawodową integrację osób będących członkami grup społecznie marginalizowanych , w szczególności:</p> <ol style="list-style-type: none"> <li>1) osób niepełnosprawnych w rozumieniu ustawy o rehabilitacji zawodowej i społecznej oraz zatrudnianiu osób niepełnosprawnych;</li> <li>2) bezrobotnych w rozumieniu ustawy z dnia 20 kwietnia 2004 r. o promocji zatrudnienia i instytucjach rynku pracy;</li> <li>3) osób pozbawionych wolności lub osób zwalnianych z zakładów karnych, o których mowa w ustawie z dnia 6 czerwca 1997 r.</li> </ol>

		<p>Kodeks karny wykonawczy, mających trudności w integracji ze środowiskiem;</p> <p>4) osób z zaburzeniami psychicznymi w rozumieniu ustawy z dnia 19 sierpnia 1994 r. o ochronie zdrowia psychicznego;</p> <p>5) bezdomnych w rozumieniu ustawy o pomocy społecznej z dn. 12 marca 2004 r.;</p> <p>6) osób, które uzyskały w Rzeczypospolitej Polskiej status uchodźcy lub ochronę uzupełniającą w rozumieniu ustawy z dnia 13 czerwca 2003 r. o udzielaniu cudzoziemcom ochrony na terytorium Rzeczypospolitej Polskiej ;</p> <p>7) osób do 30 roku życia oraz po ukończeniu 50 roku życia, posiadających status osoby poszukującej pracy, bez zatrudnienia;</p> <p>8) osób będących członkami mniejszości znajdującej się w niekorzystnej sytuacji, w szczególności będących członkami mniejszości narodowych i etnicznych zgodnie z przepisami o mniejszościach narodowych i etnicznych oraz o języku regionalnym.</p> <p>Zgodnie z art. [22 ust. 2a] projektu ustawy zamawiający określa minimalny procentowy wskaźnik zatrudnienia osób należących do jednej lub więcej kategorii, o których mowa w ust. 2, nie mniejszy niż 30%, osób zatrudnionych przez zakłady pracy chronionej lub wykonawców albo ich jednostki, o których mowa w tym przepisie.</p>
--	--	--

		Informację, czy zamówienie zostało w ten sposób zastrzeżone, można znaleźć w punkcie III.1.5 ogłoszenia o zamówieniu (Dz. U. UE).
Jeżeli dotyczy, czy wykonawca jest wpisany do urzędowego wykazu zatwierdzonych wykonawców lub posiada równoważne zaświadczenie (np. w ramach krajowego systemu (wstępnego) kwalifikowania)?	<input type="checkbox"/> Tak <input type="checkbox"/> Nie <input type="checkbox"/> Nie dotyczy	Dyrektywa w art. 64 przewiduje możliwość ustanowienia i prowadzenia przez państwa członkowskie urzędowych wykazów zatwierdzonych wykonawców oraz ich certyfikacji. Transpozycja tych przepisów nie jest obowiązkowa. Polski ustawodawca nie zdecydował się skorzystać z tej możliwości.  <b>Polscy wykonawcy w tej podsekcji zaznaczają opcję „nie dotyczy” i pozostawiają dalszą część podsekcji niewypełnioną.</b>
<p><b>Jeżeli tak:</b></p> <p><b><u>Proszę udzielić odpowiedzi w pozostałych fragmentach niniejszej sekcji, w sekcji B i, w odpowiednich przypadkach, sekcji C niniejszej części, uzupełnić część V (w stosownych przypadkach) oraz w każdym przypadku wypełnić i podpisać część VI.</u></b></p> <p>a) Proszę podać nazwę wykazu lub zaświadczenia i odpowiedni numer rejestracyjny lub numer zaświadczenia, jeżeli dotyczy:</p> <p>b) Jeżeli poświadczenie wpisu do wykazu lub wydania zaświadczenia jest dostępne w formie elektronicznej, proszę podać:</p> <p>c) dane referencyjne stanowiące podstawę wpisu do wykazu lub wydania zaświadczenia oraz, w stosownych przypadkach, klasyfikację nadaną w</p>	<p>a) [.....]</p> <p>b) (adres internetowy, wydający urząd lub organ, dokładne dane referencyjne dokumentacji): [.....][.....][.....][.....]</p> <p>c) [.....]</p> <p>d) <input type="checkbox"/> Tak <input type="checkbox"/> Nie</p>	Jw.

<p>urzędowym wykazie: d) Czy wpis do wykazu lub wydane zaświadczenie obejmują wszystkie wymagane kryteria kwalifikacji? <b>Jeżeli nie:</b> <b><u>Proszę dodatkowo uzupełnić brakujące informacje w części IV w sekcjach A, B, C lub D, w zależności od przypadku.</u></b> <b><i>WYŁĄCZNIE jeżeli jest to wymagane w stosownym ogłoszeniu lub dokumentach zamówienia:</i></b> e) Czy wykonawca będzie w stanie przedstawić zaświadczenie odnoszące się do płatności składek na ubezpieczenie społeczne i podatków lub przedstawić informacje, które umożliwią instytucji zamawiającej lub podmiotowi zamawiającemu uzyskanie tego zaświadczenia bezpośrednio za pomocą bezpłatnej krajowej bazy danych w dowolnym państwie członkowskim? <i>Jeżeli odnośna dokumentacja jest dostępna w formie elektronicznej, proszę wskazać:</i></p>	<p>e) <input type="checkbox"/> Tak <input type="checkbox"/> Nie</p> <p><i>(adres internetowy, wydający urząd lub organ, dokładne dane referencyjne dokumentacji):</i> [.....][.....][.....][.....]</p>	
<p><b>Rodzaj uczestnictwa:</b></p>	<p><b>Odpowiedź:</b></p>	<p>Każdy z wykonawców wspólnie ubiegających się o zamówienie wypełnia to pole w swoim formularzu, wskazując swoją rolę w grupie (konsorcjum), nazwy pozostałych członków konsorcjum oraz ewentualną nazwę konsorcjum.</p> <p>Wykonawca samodzielnie ubiegający się o zamówienie zaznacza odpowiedź „nie” i pozostawia pozostałą część tej podsekcji niewypełnioną.</p>
<p>Czy wykonawca bierze udział w postępowaniu o udzielenie zamówienia wspólnie z innymi wykonawcami?</p>	<p><input type="checkbox"/> Tak <input type="checkbox"/> Nie</p>	
<p><b>Jeżeli tak:</b> a) Proszę wskazać rolę wykonawcy w grupie (lider, odpowiedzialny za określone zadania itd.): b) Proszę wskazać pozostałych wykonawców biorących wspólnie udział w postępowaniu o</p>	<p>a): [.....] b): [.....]</p>	

udzielenie zamówienia: c) W stosownych przypadkach nazwa grupy biorącej udział:	c): [.....]	
<b>Części</b>	<b>Odpowiedź:</b>	Jeśli zamówienie udzielane jest z podziałem na części, w tym polu należy wskazać część, o której udzielenie wykonawca się ubiega.
W stosownych przypadkach wskazanie części zamówienia, w odniesieniu do której (których) wykonawca zamierza złożyć ofertę.	[ ]	



**B: INFORMACJE NA TEMAT PRZEDSTAWICIELI WYKONAWCY**

<b><i>Osoby upoważnione do reprezentowania, o ile istnieją:</i></b>	<b><i>Odpowiedź:</i></b>	W tej sekcji należy podać imiona i nazwiska oraz adresy osób upoważnionych do reprezentowania wykonawcy na potrzeby postępowania o udzielenie zamówienia, jak również zakres udzielonych pełnomocnictw.
Imię i nazwisko, wraz z datą i miejscem urodzenia, jeżeli są wymagane:	[.....], [.....]	
Stanowisko/Działający(-a) jako:	[.....]	
Adres pocztowy:	[.....]	
Telefon:	[.....]	
Adres e-mail:	[.....]	
W razie potrzeby proszę podać szczegółowe informacje dotyczące przedstawicielstwa (jego form, zakresu, celu itd.):	[.....]	

**C: INFORMACJE NA TEMAT POLEGANIA NA ZDOLNOŚCI INNYCH PODMIOTÓW**

<b>Zależność od innych podmiotów:</b>	<b>Odpowiedź:</b>	
<p>Czy wykonawca polega na zdolności innych podmiotów w celu spełnienia kryteriów kwalifikacji określonych poniżej w części IV oraz (ewentualnych) kryteriów i zasad określonych poniżej w części V?</p>	<p><input type="checkbox"/> Tak <input type="checkbox"/> Nie</p>	<p>Na mocy art. [22a ust. 1] projektu ustawy wykonawca może w celu potwierdzenia spełniania warunków udziału w postępowaniu lub kryteriów selekcji, w stosownych sytuacjach oraz w odniesieniu do konkretnego zamówienia, lub jego części, polegać na zdolnościach technicznych lub zawodowych lub sytuacji finansowej lub ekonomicznej innych podmiotów, niezależnie od charakteru prawnego łączących go z nim stosunków prawnych.</p> <p>Jeżeli wykonawca polega na zdolności innych podmiotów w celu wykazania spełniania warunków udziału w postępowaniu lub kryteriów selekcji, w myśl art. [25a ust. 3] projektu ustawy ma obowiązek przedstawić – dla każdego z podmiotów, których to dotyczy – <b>odrębny formularz</b> jednolitego europejskiego dokumentu zamówienia zawierający informacje wymagane w części II sekcje A i B, w części III (podstawy wykluczenia) oraz w - zakresie w jakim korzysta z zasobów podmiotu trzeciego - w części IV (kryteria kwalifikacji). Takie formularze powinny być wypełnione i podpisane przez te podmioty.</p> <p>Powyższe dotyczy również wszystkich pracowników technicznych lub służb technicznych, nienależących bezpośrednio</p>

		<p>do przedsiębiorstwa danego wykonawcy, w szczególności tych odpowiedzialnych za kontrolę jakości, a w przypadku zamówień publicznych na roboty budowlane – tych, do których wykonawca będzie mógł się zwrócić o wykonanie robót budowlanych.</p> <p>O ile ma to znaczenie dla określonych zdolności, na których polega wykonawca, należy dołączyć – dla każdego z podmiotów, których to dotyczy – informacje wymagane w częściach IV i V. Tytułem przykładu, dla służb technicznych zaangażowanych w kontrolę jakości należy uzupełnić część IV sekcja C pkt 3.</p>
--	--	---

**D: INFORMACJE DOTYCZĄCE PODWYKONAWCÓW, NA KTÓRYCH ZDOLNOŚCI WYKONAWCA NIE POLEGA**

<b>Podwykonawstwo:</b>	<b>Odpowiedź:</b>	
<p>Czy wykonawca zamierza zlecić osobom trzecim podwykonawstwo jakiegokolwiek części zamówienia?</p>	<p><input type="checkbox"/> Tak <input type="checkbox"/> Nie</p> <p>Jeżeli <b>tak i o ile jest to wiadome</b>, proszę podać wykaz proponowanych podwykonawców:</p> <p>[...]</p>	<p>Na mocy przepisu art. [36b ust. 1] projektu ustawy zamawiający żąda wskazania przez wykonawcę części zamówienia, której wykonanie zamierza powierzyć podwykonawcy i podania przez wykonawcę nazw (firm) podwykonawców.</p> <p>Zgodnie z art. [25 a ust. 3a] projektu ustawy zamawiający może weryfikować wskazanego przez wykonawcę pod kątem podstaw wykluczenia podwykonawcę, na którego zasoby jako podmiotu trzeciego wykonawca powołuje się przy spełnianiu warunków udziału w postępowaniu i kryteriów selekcji. W takim wypadku zamawiający może wymagać złożenia przez wykonawcę osobnego formularza JEDZ dla każdego ze wskazanych podwykonawców, wypełnionego przez podwykonawcę w zakresie podstaw wykluczenia (część III) i przez niego podpisanego. Jeśli zamawiający nie żąda złożenia formularza podwykonawcy, wystarczy zaznaczenie w tej rubryce odpowiedzi TAK/NIE.</p>

### Część III: Podstawy wykluczenia

#### A: PODSTAWY ZWIĄZANE Z WYROKAMI SKAZUJĄCYMI ZA PRZESTĘPSTWO

<p><b>Podstawy związane z wyrokami skazującymi za przestępstwo na podstawie przepisów krajowych stanowiących wdrożenie podstaw określonych w art. 57 ust. 1 wspomnianej dyrektywy:</b></p>	<p><b>Odpowiedź:</b></p>	<p>W art. 57 ust. 1 dyrektywy wymieniono następujące przestępstwa: (1) <b>udział w organizacji przestępczej</b>; (2) <b>korupcja</b>; (3) <b>nadużycie finansowe</b>; (4) <b>przestępstwa terrorystyczne lub przestępstwa związane z działalnością terrorystyczną</b>; (5) <b>pranie pieniędzy lub finansowanie terroryzmu</b>; (6) <b>praca dzieci i inne formy handlu ludźmi</b>.</p>
<p>Czy w stosunku do <b>samego wykonawcy</b> bądź <b>jakiegokolwiek</b> osoby będącej członkiem organów administracyjnych, zarządzających lub nadzorczych wykonawcy, lub posiadającej w przedsiębiorstwie wykonawcy uprawnienia do reprezentowania, uprawnienia decyzyjne lub kontrolne, <b>wydany został prawomocny wyrok</b> z jednego z wyżej wymienionych powodów, orzeczeniem sprzed najwyżej pięciu lat lub w którym okres wykluczenia określony bezpośrednio w wyroku nadal obowiązuje?</p>	<p><input type="checkbox"/> Tak <input type="checkbox"/> Nie</p> <p><i>Jeżeli odnośna dokumentacja jest dostępna w formie elektronicznej, proszę wskazać: (adres internetowy, wydający urząd lub organ, dokładne dane referencyjne dokumentacji):</i> [.....][.....][.....][.....]</p>	<p>Przepis art. 57 ust. 1 dyrektywy został przeniesiony na grunt prawa krajowego w art. [24 ust. 1 pkt 13 i 14] projektu ustawy.</p> <p>W myśl tych przepisów projektu ustawy z postępowania o udzielenie zamówienia publicznego wyklucza się wykonawców [będących osobami fizycznymi], których [prawomocnie skazano] albo [wykonawców nie będących osobami fizycznymi,] których działającego członka organu zarządzającego lub nadzorczego, obecnego współnika spółki w spółce jawnej, partnerskiej, komandytowej lub komandytowo-akcyjnej lub prokurenta prawomocnie skazano za:</p>

		(a) przestępstwo, o którym mowa w art. 165a <sup>4</sup> , art. 181-188 <sup>5</sup> , art. 189a <sup>6</sup> ,
--	--	---

<sup>4</sup> **Art. 165a** Kto gromadzi, przekazuje lub oferuje środki płatnicze, instrumenty finansowe, papiery wartościowe, wartości dewizowe, prawa majątkowe lub inne mienie ruchome lub nieruchomości w zamiarze sfinansowania przestępstwa o charakterze terrorystycznym albo udostępnienia ich zorganizowanej grupie lub związkowi mającym na celu popełnienie takiego przestępstwa lub osobie biorącej udział w takiej grupie lub związku, podlega karze pozbawienia wolności od lat 2 do 12.

<sup>5</sup> **Art. 181.** § 1. Kto powoduje zniszczenie w świecie roślinnym lub zwierzęcym w znacznych rozmiarach, podlega karze pozbawienia wolności od 3 miesięcy do lat 5.

§ 2. Kto, wbrew przepisom obowiązującym na terenie objętym ochroną, niszczy albo uszkadza rośliny lub zwierzęta powodując istotną szkodę, podlega grzywnie, karze ograniczenia wolności albo pozbawienia wolności do lat 2.

§ 3. Karze określonej w § 2 podlega także ten, kto niezależnie od miejsca czynu niszczy albo uszkadza rośliny lub zwierzęta pozostające pod ochroną gatunkową powodując istotną szkodę.

§ 4. Jeżeli sprawca czynu określonego w § 1 działa nieumyślnie, podlega grzywnie, karze ograniczenia wolności albo pozbawienia wolności do lat 2.

§ 5. Jeżeli sprawca czynu określonego w § 2 lub 3 działa nieumyślnie, podlega grzywnie albo karze ograniczenia wolności.

**Art. 182.** § 1. Kto zanieczyszcza wodę, powietrze lub powierzchnię ziemi substancją albo promieniowaniem jonizującym w takiej ilości lub w takiej postaci, że może to zagrozić życiu lub zdrowiu człowieka lub spowodować istotne obniżenie jakości wody, powietrza lub powierzchni ziemi lub zniszczenie w świecie roślinnym lub zwierzęcym w znacznych rozmiarach, podlega karze pozbawienia wolności od 3 miesięcy do lat 5.

§ 2. Jeżeli sprawca czynu określonego w § 1 działa nieumyślnie, podlega grzywnie, karze ograniczenia wolności albo pozbawienia wolności do lat 2.

§ 3. Jeżeli czyn określony w § 1 został popełniony w związku z eksploatacją instalacji działającej w ramach zakładu, w zakresie korzystania ze środowiska, na które wymagane jest pozwolenie, sprawca podlega karze pozbawienia wolności od 6 miesięcy do lat 8.

§ 4. Jeżeli sprawca czynu określonego w § 3 działa nieumyślnie, podlega karze pozbawienia wolności do lat 3.

**Art. 183.** § 1. Kto wbrew przepisom składowe, usuwa, przetwarza, dokonuje odzysku, unieszkodliwia albo transportuje odpady lub substancje w takich warunkach lub w taki sposób, że może to zagrozić życiu lub zdrowiu człowieka lub spowodować istotne obniżenie jakości wody, powietrza lub powierzchni ziemi lub zniszczenie w świecie roślinnym lub zwierzęcym w znacznych rozmiarach, podlega karze pozbawienia wolności od 3 miesięcy do lat 5.

§ 2. Tej samej karze podlega, kto wbrew przepisom przywozi z zagranicy substancje zagrażające środowisku.

§ 3. Karze określonej w § 1 podlega, kto wbrew obowiązkowi dopuszcza do popełnienia czynu określonego w § 1, 2 i 4.

§ 4. Karze określonej w § 1 podlega, kto wbrew przepisom przywozi odpady z zagranicy lub wywozi odpady za granicę.

§ 5. Kto bez wymaganego zgłoszenia lub zezwolenia, albo wbrew jego warunkom przywozi z zagranicy lub wywozi za granicę odpady niebezpieczne, podlega karze pozbawienia wolności od 6 miesięcy do lat 8.

§ 6. Jeżeli sprawca czynu określonego w § 1–5 działa nieumyślnie, podlega grzywnie, karze ograniczenia wolności albo pozbawienia wolności do lat 2.



---

**Art. 184.** § 1. Kto wyrabia, przetwarza, transportuje, przywozi z zagranicy, wywozi za granicę, gromadzi, składowe, przechowuje, posiada, wykorzystuje, posługuje się, usuwa, porzuca lub pozostawia bez właściwego zabezpieczenia materiał jądrowy albo inne źródło promieniowania jonizującego, w takich warunkach lub w taki sposób, że może to zagrozić życiu lub zdrowiu człowieka lub spowodować istotne obniżenie jakości wody, powietrza lub powierzchni ziemi lub zniszczenie w świecie roślinnym lub zwierzęcym w znacznych rozmiarach, podlega karze pozbawienia wolności od 3 miesięcy do lat 5.

§ 2. Tej samej karze podlega, kto wbrew obowiązkowi dopuszcza do popełnienia czynu określonego w § 1.

§ 3. Jeżeli sprawca czynu określonego w § 1 lub 2 działa nieumyślnie, podlega grzywnie, karze ograniczenia wolności albo pozbawienia wolności do lat 2.

**Art. 185.** § 1. Jeżeli następstwem czynu określonego w art. 182 § 1 lub 3, art. 183 § 1 lub 3 lub w art. 184 § 1 lub 2 jest zniszczenie w świecie roślinnym lub zwierzęcym w znacznych rozmiarach lub istotne obniżenie jakości wody, powietrza lub powierzchni ziemi, sprawca podlega karze pozbawienia wolności od 6 miesięcy do lat 8.

§ 2. Jeżeli następstwem czynu określonego w art. 182 § 1 lub 3, art. 183 § 1 lub 3 lub w art. 184 § 1 lub 2 jest ciężki uszczerbek na zdrowiu człowieka, sprawca podlega karze pozbawienia wolności od roku do lat 10.

§ 3. Jeżeli następstwem czynu określonego w art. 182 § 1 lub 3, art. 183 § 1 lub 3 lub w art. 184 § 1 lub 2 jest śmierć człowieka lub ciężki uszczerbek na zdrowiu wielu osób, sprawca podlega karze pozbawienia wolności od lat 2 do 12.

**Art. 186.** § 1. Kto wbrew obowiązkowi nie utrzymuje w należytych stanie lub nie używa urządzeń zabezpieczających wodę, powietrze lub powierzchnię ziemi przed zanieczyszczeniem lub urządzeń zabezpieczających przed skażeniem promieniotwórczym lub promieniowaniem jonizującym, podlega grzywnie, karze ograniczenia wolności albo pozbawienia wolności do lat 2.

§ 2. Tej samej karze podlega, kto oddaje lub wbrew obowiązkowi dopuszcza do użytkowania obiekt budowlany lub zespół obiektów nie mających wymaganych prawem urządzeń określonych w § 1.

§ 3. Jeżeli sprawca czynu określonego w § 1 lub 2 działa nieumyślnie, podlega grzywnie albo karze ograniczenia wolności.

**Art. 187.** § 1. Kto niszczy, poważnie uszkadza lub istotnie zmniejsza wartość przyrodniczą prawnie chronionego terenu lub obiektu, powodując istotną szkodę, podlega grzywnie, karze ograniczenia wolności albo pozbawienia wolności do lat 2.

§ 2. Jeżeli sprawca działa nieumyślnie, podlega grzywnie albo karze ograniczenia wolności.

**Art. 188.** Kto, na terenie objętym ochroną ze względów przyrodniczych lub krajobrazowych albo w otulinie takiego terenu, wbrew przepisom, wznosi nowy lub powiększa istniejący obiekt budowlany albo prowadzi działalność gospodarczą zagrażającą środowisku, podlega grzywnie, karze ograniczenia wolności albo pozbawienia wolności do lat 2.

<sup>6</sup> **Art. 189a** § 1. Kto dopuszcza się handlu ludźmi, podlega karze pozbawienia wolności na czas nie krótszy od lat 3.

§ 2. Kto czyni przygotowania do popełnienia przestępstwa określonego w § 1, podlega karze pozbawienia wolności od 3 miesięcy do lat 5.

<sup>7</sup> **Art. 218.** § 1. (utracił moc)

§ 1a. Kto, wykonując czynności w sprawach z zakresu prawa pracy i ubezpieczeń społecznych, złośliwie lub uporczywie narusza prawa pracownika wynikające ze stosunku pracy lub ubezpieczenia społecznego, podlega grzywnie, karze ograniczenia wolności albo pozbawienia wolności do lat 2.

§ 2. Osoba określona w § 1a, odmawiająca ponownego przyjęcia do pracy, o której przywróceniu orzekł właściwy organ, podlega grzywnie, karze ograniczenia wolności albo pozbawienia wolności do roku.

§ 3. Osoba określona w § 1a, która będąc zobowiązana orzeczeniem sądu do wypłaty wynagrodzenia za pracę lub innego świadczenia ze stosunku pracy, obowiązku tego nie wykonuje, podlega grzywnie, karze ograniczenia wolności albo pozbawienia wolności do lat 3.

**Art. 219.** Kto narusza przepisy prawa o ubezpieczeniach społecznych, nie zgłaszając, nawet za zgodą zainteresowanego, wymaganych danych albo zgłaszając nieprawdziwe dane mające wpływ na prawo do świadczeń albo ich wysokość, podlega grzywnie, karze ograniczenia wolności albo pozbawienia wolności do lat 2.

**Art. 220.** § 1. Kto, będąc odpowiedzialny za bezpieczeństwo i higienę pracy, nie dopełnia wynikającego stąd obowiązku i przez to naraża pracownika na bezpośrednie niebezpieczeństwo utraty życia albo ciężkiego uszczerbku na zdrowiu, podlega karze pozbawienia wolności do lat 3.

§ 2. Jeżeli sprawca działa nieumyślnie, podlega grzywnie, karze ograniczenia wolności albo pozbawienia wolności do roku.

§ 3. Nie podlega karze sprawca, który dobrowolnie uchylił grożące niebezpieczeństwo.

**Art. 221.** Kto wbrew obowiązkowi nie zawiadamia w terminie właściwego organu o wypadku przy pracy lub chorobie zawodowej albo nie sporządza lub nie przedstawia wymaganej dokumentacji, podlega grzywnie do 180 stawek dziennych albo karze ograniczenia wolności.

<sup>8</sup> **Art. 228.** § 1. Kto, w związku z pełnieniem funkcji publicznej, przyjmuje korzyść majątkową lub osobistą albo jej obietnicę, podlega karze pozbawienia wolności od 6 miesięcy do lat 8.

§ 2. W wypadku mniejszej wagi, sprawca podlega grzywnie, karze ograniczenia wolności albo pozbawienia wolności do lat 2.

§ 3. Kto, w związku z pełnieniem funkcji publicznej, przyjmuje korzyść majątkową lub osobistą albo jej obietnicę za zachowanie stanowiące naruszenie przepisów prawa, podlega karze pozbawienia wolności od roku do lat 10.

§ 4. Karze określonej w § 3 podlega także ten, kto, w związku z pełnieniem funkcji publicznej, uzależnia wykonanie czynności służbowej od otrzymania korzyści majątkowej lub osobistej albo jej obietnicy lub takiej korzyści żąda.

§ 5. Kto, w związku z pełnieniem funkcji publicznej, przyjmuje korzyść majątkową znacznej wartości albo jej obietnicę, podlega karze pozbawienia wolności od lat 2 do 12.

§ 6. Karom określonym w § 1-5 podlega odpowiednio także ten, kto, w związku z pełnieniem funkcji publicznej w państwie obcym lub w organizacji międzynarodowej, przyjmuje korzyść majątkową lub osobistą albo jej obietnicę lub takiej korzyści żąda, albo uzależnia wykonanie czynności służbowej od jej otrzymania.

**Art. 229.** § 1. Kto udziela albo obiecuje udzielić korzyści majątkowej lub osobistej osobie pełniącej funkcję publiczną w związku z pełnieniem tej funkcji, podlega karze pozbawienia wolności od 6 miesięcy do lat 8.

§ 2. W wypadku mniejszej wagi, sprawca podlega grzywnie, karze ograniczenia wolności albo pozbawienia wolności do lat 2.

---

§ 3. Jeżeli sprawca czynu określonego w § 1 działa, aby skłonić osobę pełniącą funkcję publiczną do naruszenia przepisów prawa lub udziela albo obiecuje udzielić takiej osobie korzyści majątkowej lub osobistej za naruszenie przepisów prawa, podlega karze pozbawienia wolności od roku do lat 10.

§ 4. Kto osobie pełniącej funkcję publiczną, w związku z pełnieniem tej funkcji, udziela albo obiecuje udzielić korzyści majątkowej znacznej wartości, podlega karze pozbawienia wolności od lat 2 do 12.

§ 5. Karom określonym w § 1-4 podlega odpowiednio także ten, kto udziela albo obiecuje udzielić korzyści majątkowej lub osobistej osobie pełniącej funkcję publiczną w państwie obcym lub w organizacji międzynarodowej, w związku z pełnieniem tej funkcji.

§ 6. Nie podlega karze sprawca przestępstwa określonego w § 1-5, jeżeli korzyść majątkowa lub osobista albo ich obietnica zostały przyjęte przez osobę pełniącą funkcję publiczną, a sprawca zawiadomił o tym fakcie organ powołany do ścigania przestępstw i ujawnił wszystkie istotne okoliczności przestępstwa, zanim organ ten o nim się dowiedział.

**Art. 230.** § 1. Kto, powołując się na wpływy w instytucji państwowej, samorządowej, organizacji międzynarodowej albo krajowej lub w zagranicznej jednostce organizacyjnej dysponującej środkami publicznymi albo wywołując przekonanie innej osoby lub utwierdzając ją w przekonaniu o istnieniu takich wpływów, podejmuje się pośrednictwa w załatwieniu sprawy w zamian za korzyść majątkową lub osobistą albo jej obietnicę, podlega karze pozbawienia wolności od 6 miesięcy do lat 8.

§ 2. W wypadku mniejszej wagi, sprawca podlega grzywnie, karze ograniczenia wolności albo pozbawienia wolności do lat 2.

**Art. 230a.** § 1. Kto udziela albo obiecuje udzielić korzyści majątkowej lub osobistej w zamian za pośrednictwo w załatwieniu sprawy w instytucji państwowej, samorządowej, organizacji międzynarodowej albo krajowej lub w zagranicznej jednostce organizacyjnej dysponującej środkami publicznymi, polegające na bezprawnym wywarciu wpływu na decyzję, działanie lub zaniechanie osoby pełniącej funkcję publiczną, w związku z pełnieniem tej funkcji, podlega karze pozbawienia wolności od 6 miesięcy do lat 8.

§ 2. W wypadku mniejszej wagi, sprawca podlega grzywnie, karze ograniczenia wolności albo pozbawienia wolności do lat 2.

§ 3. Nie podlega karze sprawca przestępstwa określonego w § 1 albo w § 2, jeżeli korzyść majątkowa lub osobista albo ich obietnica zostały przyjęte, a sprawca zawiadomił o tym fakcie organ powołany do ścigania przestępstw i ujawnił wszystkie istotne okoliczności przestępstwa, zanim organ ten o nim się dowiedział.

<sup>9</sup> **Art. 250a** § 1. Kto, będąc uprawniony do głosowania, przyjmuje korzyść majątkową lub osobistą albo takiej korzyści żąda za głosowanie w określony sposób, podlega karze pozbawienia wolności od 3 miesięcy do lat 5.

§ 2. Tej samej karze podlega, kto udziela korzyści majątkowej lub osobistej osobie uprawnionej do głosowania, aby skłonić ją do głosowania w określony sposób lub za głosowanie w określony sposób.

§ 3. W wypadku mniejszej wagi, sprawca czynu określonego w § 1 lub 2 podlega grzywnie, karze ograniczenia wolności albo pozbawienia wolności do lat 2.

§ 4. Jeżeli sprawca przestępstwa określonego w § 1 albo w § 3 w związku z § 1 zawiadomił organ powołany do ścigania o fakcie przestępstwa i okolicznościach jego popełnienia, zanim organ ten o nich się dowiedział, sąd stosuje nadzwyczajne złagodzenie kary, a nawet może odstąpić od jej wymierzenia.

<sup>10</sup> **Art. 258.** § 1. Kto bierze udział w zorganizowanej grupie albo związku mających na celu popełnienie przestępstwa lub przestępstwa skarbowego, podlega karze pozbawienia wolności od 3 miesięcy do lat 5.

---

§ 2. Jeżeli grupa albo związek określone w § 1 mają charakter zbrojny albo mają na celu popełnienie przestępstwa o charakterze terrorystycznym, sprawca podlega karze pozbawienia wolności od 6 miesięcy do lat 8.

§ 3. Kto grupę albo związek określone w § 1 w tym mające charakter zbrojny zakłada lub taką grupą albo związkiem kieruje, podlega karze pozbawienia wolności od roku do lat 10.

§ 4. Kto grupę albo związek mające na celu popełnienie przestępstwa o charakterze terrorystycznym zakłada lub taką grupą lub związkiem kieruje, podlega karze pozbawienia wolności na czas nie krótszy od lat 3.

<sup>11</sup> **Art. 270.** § 1. Kto, w celu użycia za autentyczny, podrabia lub przerabia dokument lub takiego dokumentu jako autentycznego używa, podlega grzywnie, karze ograniczenia wolności albo pozbawienia wolności od 3 miesięcy do lat 5.

§ 2. Tej samej karze podlega, kto wypełnia blankiet, zaopatrzony cudzym podpisem, niezgodnie z wolą podpisanego i na jego szkodę albo takiego dokumentu używa.

§ 2a. W wypadku mniejszej wagi, sprawca podlega grzywnie, karze ograniczenia wolności albo pozbawienia wolności do lat 2.

§ 3. Kto czyni przygotowania do przestępstwa określonego w § 1, podlega grzywnie, karze ograniczenia wolności albo pozbawienia wolności do lat 2.

**Art. 271.** § 1. Funkcjonariusz publiczny lub inna osoba uprawniona do wystawienia dokumentu, która poświadczona w nim nieprawdę co do okoliczności mającej znaczenie prawne, podlega karze pozbawienia wolności od 3 miesięcy do lat 5.

§ 2. W wypadku mniejszej wagi, sprawca podlega grzywnie albo karze ograniczenia wolności.

§ 3. Jeżeli sprawca dopuszcza się czynu określonego w § 1 w celu osiągnięcia korzyści majątkowej lub osobistej, podlega karze pozbawienia wolności od 6 miesięcy do lat 8.

**Art. 272.** Kto wyłudza poświadczenie nieprawdy przez podstępne wprowadzenie w błąd funkcjonariusza publicznego lub innej osoby upoważnionej do wystawienia dokumentu, podlega karze pozbawienia wolności do lat 3.

**Art. 273.** Kto używa dokumentu określonego w art. 271 lub 272, podlega grzywnie, karze ograniczenia wolności albo pozbawienia wolności do lat 2.

**Art. 274.** Kto zbywa własny lub cudzy dokument stwierdzający tożsamość, podlega grzywnie, karze ograniczenia wolności albo pozbawienia wolności do lat 2.

**Art. 275.** § 1. Kto posługuje się dokumentem stwierdzającym tożsamość innej osoby albo jej prawa majątkowe lub dokument taki kradnie lub go przywłaszcza, podlega grzywnie, karze ograniczenia wolności albo pozbawienia wolności do lat 2.

§ 2. Tej samej karze podlega, kto bezprawnie przewozi, przenosi lub przesyła za granicę dokument stwierdzający tożsamość innej osoby albo jej prawa majątkowe.

**Art. 276.** Kto niszczy, uszkadza, czyni bezużytecznym, ukrywa lub usuwa dokument, którym nie ma prawa wyłącznie rozporządzać, podlega grzywnie, karze ograniczenia wolności albo pozbawienia wolności do lat 2.

**Art. 277.** Kto znaki graniczne niszczy, uszkadza, usuwa, przesuwa lub czyni niewidocznymi albo fałszywie wystawia, podlega grzywnie, karze ograniczenia wolności albo pozbawienia wolności do lat 2.

**Art. 278.** § 1. Kto zabiera w celu przywłaszczenia cudzą rzecz ruchomą, podlega karze pozbawienia wolności od 3 miesięcy do lat 5.

§ 2. Tej samej karze podlega, kto bez zgody osoby uprawnionej uzyskuje cudzy program komputerowy w celu osiągnięcia korzyści majątkowej.

§ 3. W wypadku mniejszej wagi, sprawca podlega grzywnie, karze ograniczenia wolności albo pozbawienia wolności do roku.

---

§ 4. Jeżeli kradzież popełniono na szkodę osoby najbliższej, ściganie następuje na wniosek pokrzywdzonego.

§ 5. Przepisy § 1, 3 i 4 stosuje się odpowiednio do kradzieży energii lub karty uprawniającej do podjęcia pieniędzy z automatu bankowego.

**Art. 279.** § 1. Kto kradnie z włamaniem, podlega karze pozbawienia wolności od roku do lat 10.

§ 2. Jeżeli kradzież z włamaniem popełniono na szkodę osoby najbliższej, ściganie następuje na wniosek pokrzywdzonego.

**Art. 280.** § 1. Kto kradnie, używając przemocy wobec osoby lub grożąc natychmiastowym jej użyciem albo doprowadzając człowieka do stanu nieprzytomności lub bezbronności, podlega karze pozbawienia wolności od lat 2 do 12.

§ 2. Jeżeli sprawca rozboju posługuje się bronią palną, nożem lub innym podobnie niebezpiecznym przedmiotem lub środkiem obezwładniającym albo działa w inny sposób bezpośrednio zagrażający życiu lub wspólnie z inną osobą, która posługuje się taką bronią, przedmiotem, środkiem lub sposobem, podlega karze pozbawienia wolności na czas nie krótszy od lat 3.

**Art. 281.** Kto, w celu utrzymania się w posiadaniu zabranej rzeczy, bezpośrednio po dokonaniu kradzieży, używa przemocy wobec osoby lub grozi natychmiastowym jej użyciem albo doprowadza człowieka do stanu nieprzytomności lub bezbronności, podlega karze pozbawienia wolności od roku do lat 10.

**Art. 282.** Kto, w celu osiągnięcia korzyści majątkowej, przemocą, groźbą zamachu na życie lub zdrowie albo gwałtownego zamachu na mienie, doprowadza inną osobę do rozporządzenia mieniem własnym lub cudzym albo do zaprzestania działalności gospodarczej, podlega karze pozbawienia wolności od roku do lat 10.

**Art. 283.** W wypadku mniejszej wagi, sprawca czynu określonego w art. 279 § 1, art. 280 § 1 lub w art. 281 lub 282, podlega karze pozbawienia wolności od 3 miesięcy do lat 5.

**Art. 284.** § 1. Kto przywłaszcza sobie cudzą rzecz ruchomą lub prawo majątkowe, podlega karze pozbawienia wolności do lat 3.

§ 2. Kto przywłaszcza sobie powierzoną mu rzecz ruchomą, podlega karze pozbawienia wolności od 3 miesięcy do lat 5.

§ 3. W wypadku mniejszej wagi lub przywłaszczenia rzeczy znalezionej, sprawca podlega grzywnie, karze ograniczenia wolności albo pozbawienia wolności do roku.

§ 4. Jeżeli przywłaszczenie nastąpiło na szkodę osoby najbliższej, ściganie następuje na wniosek pokrzywdzonego.

**Art. 285.** § 1. Kto, włączając się do urządzenia telekomunikacyjnego, uruchamia na cudzy rachunek impulsy telefoniczne, podlega karze pozbawienia wolności do lat 3.

§ 2. Jeżeli czyn określony w § 1 popełniono na szkodę osoby najbliższej, ściganie następuje na wniosek pokrzywdzonego.

**Art. 286.** § 1. Kto, w celu osiągnięcia korzyści majątkowej, doprowadza inną osobę do niekorzystnego rozporządzenia własnym lub cudzym mieniem za pomocą wprowadzenia jej w błąd albo wyzyskania błędu lub niezdolności do należytego pojmowania przedsiębranego działania, podlega karze pozbawienia wolności od 6 miesięcy do lat 8.

§ 2. Tej samej karze podlega, kto żąda korzyści majątkowej w zamian za zwrot bezprawnie zabranej rzeczy.

§ 3. W wypadku mniejszej wagi, sprawca podlega grzywnie, karze ograniczenia wolności albo pozbawienia wolności do lat 2.

§ 4. Jeżeli czyn określony w § 1–3 popełniono na szkodę osoby najbliższej, ściganie następuje na wniosek pokrzywdzonego.

**Art. 287.** § 1. Kto, w celu osiągnięcia korzyści majątkowej lub wyrządzenia innej osobie szkody, bez upoważnienia, wpływa na automatyczne przetwarzanie, gromadzenie lub przekazywanie danych informatycznych lub zmienia, usuwa albo wprowadza nowy zapis danych informatycznych, podlega karze pozbawienia wolności od 3 miesięcy do lat 5.

§ 2. W wypadku mniejszej wagi, sprawca podlega grzywnie, karze ograniczenia wolności albo pozbawienia wolności do roku.

---

§ 3. Jeżeli oszustwo popełniono na szkodę osoby najbliższej, ściganie następuje na wniosek pokrzywdzonego.

**Art. 288.** § 1. Kto cudzą rzecz niszczy, uszkadza lub czyni niezdatną do użytku, podlega karze pozbawienia wolności od 3 miesięcy do lat 5.

§ 2. W wypadku mniejszej wagi, sprawca podlega grzywnie, karze ograniczenia wolności albo pozbawienia wolności do roku.

§ 3. Karze określonej w § 1 podlega także ten, kto przerywa lub uszkadza kabel podmorski albo narusza przepisy obowiązujące przy zakładaniu lub naprawie takiego kabla.

§ 4. Ściganie przestępstwa określonego w § 1 lub 2 następuje na wniosek pokrzywdzonego.

**Art. 289.** § 1. Kto zabiera w celu krótkotrwałego użycia cudzy pojazd mechaniczny, podlega karze pozbawienia wolności od 3 miesięcy do lat 5.

§ 2. Jeżeli sprawca czynu określonego w § 1 pokonuje zabezpieczenie pojazdu przed jego użyciem przez osobę nieupoważnioną, pojazd stanowi mienie znacznej wartości albo sprawca następnie porzuca pojazd w stanie uszkodzonym lub w takich okolicznościach, że zachodzi niebezpieczeństwo utraty lub uszkodzenia pojazdu albo jego części lub zawartości, podlega grzywnie, karze ograniczenia wolności albo pozbawienia wolności do lat 2.

§ 3. Jeżeli czyn określony w § 1 popełniono używając przemocy lub grożąc natychmiastowym jej użyciem albo doprowadzając człowieka do stanu nieprzytomności lub bezbronności, sprawca podlega karze pozbawienia wolności od roku do lat 10.

§ 4. Jeżeli czyn określony w § 1–3 popełniono na szkodę osoby najbliższej, ściganie następuje na wniosek pokrzywdzonego.

§ 5. Jeżeli czyn określony w § 1–3 popełniono na szkodę osoby najbliższej, ściganie następuje na wniosek pokrzywdzonego.

**Art. 290.** § 1. Kto w celu przywłaszczenia dopuszcza się wyrębu drzewa w lesie, podlega odpowiedzialności jak za kradzież.

§ 2. W razie skazania za wyręb drzewa albo za kradzież drzewa wyrąbanego lub powalonego, sąd orzeka na rzecz pokrzywdzonego nawiązkę w wysokości podwójnej wartości drzewa.

**Art. 291.** § 1. Kto rzecz uzyskaną za pomocą czynu zabronionego nabywa lub pomaga do jej zbycia albo tę rzecz przyjmuje lub pomaga do jej ukrycia, podlega karze pozbawienia wolności od 3 miesięcy do lat 5.

§ 2. W wypadku mniejszej wagi, sprawca podlega grzywnie, karze ograniczenia wolności albo pozbawienia wolności do roku.

**Art. 292.** § 1. Kto rzecz, o której na podstawie towarzyszących okoliczności powinien i może przypuszczać, że została uzyskana za pomocą czynu zabronionego, nabywa lub pomaga do jej zbycia albo tę rzecz przyjmuje lub pomaga do jej ukrycia, podlega grzywnie, karze ograniczenia wolności albo pozbawienia wolności do lat 2.

§ 2. W wypadku znacznej wartości rzeczy, o której mowa w § 1, sprawca podlega karze pozbawienia wolności od 3 miesięcy do lat 5.

**Art. 293.** § 1. Przepisy art. 291 i 292 stosuje się odpowiednio do programu komputerowego.

§ 2. Sąd może orzec przepadek rzeczy określonej w § 1 oraz w art. 291 i 292, chociażby nie stanowiła ona własności sprawcy.

**Art. 294.** § 1. Kto dopuszcza się przestępstwa określonego w art. 278 § 1 lub 2, art. 284 § 1 lub 2, art. 285 § 1, art. 286 § 1, art. 287 § 1, art. 288 § 1 lub 3, lub w art. 291 § 1, w stosunku do mienia znacznej wartości, podlega karze pozbawienia wolności od roku do lat 10.

§ 2. Tej samej karze podlega sprawca, który dopuszcza się przestępstwa wymienionego w § 1 w stosunku do dobra o szczególnym znaczeniu dla kultury.

---

**Art. 295.** § 1. Wobec sprawcy przestępstwa określonego w art. 278, 284–289, 291, 292 lub 294, który dobrowolnie naprawił szkodę w całości albo zwrócił pojazd lub rzecz mającą szczególne znaczenie dla kultury w stanie nieuszkodzonym, sąd może zastosować nadzwyczajne złagodzenie kary, a nawet odstąpić od jej wymierzenia.

§ 2. Wobec sprawcy przestępstwa wymienionego w § 1, który dobrowolnie naprawił szkodę w znacznej części, sąd może zastosować nadzwyczajne złagodzenie kary.

**Art. 296.** § 1. Kto, będąc obowiązany na podstawie przepisu ustawy, decyzji właściwego organu lub umowy do zajmowania się sprawami majątkowymi lub działalnością gospodarczą osoby fizycznej, prawnej albo jednostki organizacyjnej nie mającej osobowości prawnej, przez nadużycie udzielonych mu uprawnień lub niedopełnienie ciążącego na nim obowiązku, wyrządza jej znaczną szkodę majątkową, podlega karze pozbawienia wolności od 3 miesięcy do lat 5.

§ 1a. Jeżeli sprawca, o którym mowa w § 1, przez nadużycie udzielonych mu uprawnień lub niedopełnienie ciążącego na nim obowiązku, sprowadza bezpośrednio niebezpieczeństwo wyrządzenia znacznej szkody majątkowej, podlega karze pozbawienia wolności do lat 3.

§ 2. Jeżeli sprawca przestępstwa określonego w § 1 lub 1a działa w celu osiągnięcia korzyści majątkowej, podlega karze pozbawienia wolności od 6 miesięcy do lat 8.

§ 3. Jeżeli sprawca przestępstwa określonego w § 1 lub 2 wyrządza szkodę majątkową w wielkich rozmiarach, podlega karze pozbawienia wolności od roku do lat 10.

§ 4. Jeżeli sprawca przestępstwa określonego w § 1 lub 3 działa nieумыślnie, podlega karze pozbawienia wolności do lat 3.

§ 4a. Jeżeli pokrzywdzonym nie jest Skarb Państwa, ściganie przestępstwa określonego w § 1a następuje na wniosek pokrzywdzonego.

§ 5. Nie podlega karze, kto przed wszczęciem postępowania karnego dobrowolnie naprawił w całości wyrządzoną szkodę.

**Art. 296a.** § 1. Kto, pełniąc funkcję kierowniczą w jednostce organizacyjnej wykonującej działalność gospodarczą lub pozostając z nią w stosunku pracy, umowy zlecenia lub umowy o dzieło, żąda lub przyjmuje korzyść majątkową lub osobistą albo jej obietnicę, w zamian za nadużycie udzielonych mu uprawnień lub niedopełnienie ciążącego na nim obowiązku mogące wyrządzić tej jednostce szkodę majątkową albo stanowiące czyn nieuczciwej konkurencji lub niedopuszczalną czynność preferencyjną na rzecz nabywcy lub odbiorcy towaru, usługi lub świadczenia, podlega karze pozbawienia wolności od 3 miesięcy do lat 5.

§ 2. Tej samej karze podlega, kto w wypadkach określonych w § 1 udziela albo obiecuje udzielić korzyści majątkowej lub osobistej.

§ 3. W wypadku mniejszej wagi, sprawca czynu określonego w § 1 lub 2 podlega grzywnie, karze ograniczenia wolności albo pozbawienia wolności do lat 2.

§ 4. Jeżeli sprawca czynu określonego w § 1 wyrządza znaczną szkodę majątkową, podlega karze pozbawienia wolności od 6 miesięcy do lat 8.

§ 5. Nie podlega karze sprawca przestępstwa określonego w § 2 albo w § 3 w związku z § 2, jeżeli korzyść majątkowa lub osobista albo ich obietnica zostały przyjęte, a sprawca zawiadomił o tym fakcie organ powołany do ścigania przestępstw i ujawnił wszystkie istotne okoliczności przestępstwa, zanim organ ten o nim się dowiedział.

Art. 296b. (uchylony).

**Art. 297.** § 1. Kto, w celu uzyskania dla siebie lub kogo innego, od banku lub jednostki organizacyjnej prowadzącej podobną działalność gospodarczą na podstawie ustawy albo od organu lub instytucji dysponujących środkami publicznymi – kredytu, pożyczki pieniężnej,



---

poręczenia, gwarancji, akredytywy, dotacji, subwencji, potwierdzenia przez bank zobowiązania wynikającego z poręczenia lub z gwarancji lub podobnego świadczenia pieniężnego na określony cel gospodarczy, instrumentu płatniczego lub zamówienia publicznego, przedkłada podrobiony, przerobiony, poświadczający nieprawdę albo nierzetelny dokument albo nierzetelne, pisemne oświadczenie dotyczące okoliczności o istotnym znaczeniu dla uzyskania wymienionego wsparcia finansowego, instrumentu płatniczego lub zamówienia, podlega karze pozbawienia wolności od 3 miesięcy do lat 5.

§ 2. Tej samej karze podlega, kto wbrew ciążącemu obowiązkowi, nie powiadamia właściwego podmiotu o powstaniu sytuacji mogącej mieć wpływ na wstrzymanie albo ograniczenie wysokości udzielonego wsparcia finansowego, określonego w § 1, lub zamówienia publicznego albo na możliwość dalszego korzystania z instrumentu płatniczego.

§ 3. Nie podlega karze, kto przed wszczęciem postępowania karnego dobrowolnie zapobiegł wykorzystaniu wsparcia finansowego lub instrumentu płatniczego, określonych w § 1, zrezygnował z dotacji lub zamówienia publicznego albo zaspokoił roszczenia pokrzywdzonego.

**Art. 298.** § 1. Kto, w celu uzyskania odszkodowania z tytułu umowy ubezpieczenia, powoduje zdarzenie będące podstawą do wypłaty takiego odszkodowania, podlega karze pozbawienia wolności od 3 miesięcy do lat 5.

§ 2. Nie podlega karze, kto przed wszczęciem postępowania karnego dobrowolnie zapobiegł wypłacie odszkodowania.

**Art. 299.** § 1. Kto środki płatnicze, instrumenty finansowe, papiery wartościowe, wartości dewizowe, prawa majątkowe lub inne mienie ruchome lub nieruchomości, pochodzące z korzyści związanych z popełnieniem czynu zabronionego, przyjmuje, posiada, używa, przekazuje lub wywozi za granicę, ukrywa, dokonuje ich transferu lub konwersji, pomaga do przenoszenia ich własności lub posiadania albo podejmuje inne czynności, które mogą udaremnić lub znacznie utrudnić stwierdzenie ich przestępnego pochodzenia lub miejsca umieszczenia, ich wykrycie, zajęcie albo orzeczenie przepadku, podlega karze pozbawienia wolności od 6 miesięcy do lat 8.

§ 2. Karze określonej w § 1 podlega, kto będąc pracownikiem lub działając w imieniu lub na rzecz banku, instytucji finansowej lub kredytowej lub innego podmiotu, na którym na podstawie przepisów prawa ciąży obowiązek rejestracji transakcji i osób dokonujących transakcji, przyjmuje, wbrew przepisom, środki płatnicze, instrumenty finansowe, papiery wartościowe, wartości dewizowe, dokonuje ich transferu lub konwersji, lub przyjmuje je w innych okolicznościach wzbudzających uzasadnione podejrzenie, że stanowią one przedmiot czynu określonego w § 1, lub świadczy inne usługi mające ukryć ich przestępne pochodzenie lub usługi w zabezpieczeniu przed zajęciem.

§ 3. (uchylony).

§ 4. (uchylony).

§ 5. Jeżeli sprawca dopuszcza się czynu określonego w § 1 lub 2, działając w porozumieniu z innymi osobami, podlega karze pozbawienia wolności od roku do lat 10.

§ 6. Karze określonej w § 5 podlega sprawca, jeżeli dopuszczając się czynu określonego w § 1 lub 2, osiąga znaczną korzyść majątkową.

§ 6a. Kto czyni przygotowania do przestępstwa określonego w § 1 lub 2, podlega karze pozbawienia wolności do lat 3.

§ 7. W razie skazania za przestępstwo określone w § 1 lub 2, sąd orzeka przepadek przedmiotów pochodzących bezpośrednio albo pośrednio z przestępstwa, a także korzyści z tego przestępstwa lub ich równowartość, chociażby nie stanowiły one własności sprawcy. Przepadku nie orzeka się w całości lub w części, jeżeli przedmiot, korzyść lub jej równowartość podlega zwrotowi pokrzywdzonemu lub innemu podmiotowi.

§ 8. Nie podlega karze za przestępstwo określone w § 1 lub 2, kto dobrowolnie ujawnił wobec organu powołanego do ścigania przestępstw informacje dotyczące osób uczestniczących w popełnieniu przestępstwa oraz okoliczności jego popełnienia, jeżeli zapobiegło to

---

popęnieniu innego przestępstwa; jeżeli sprawca czynił starania zmierzające do ujawnienia tych informacji i okoliczności, sąd stosuje nadzwyczajne złagodzenie kary.

**Art. 300.** § 1. Kto, w razie grożącej mu niewypłacalności lub upadłości, udaremnia lub uszczupla zaspokojenie swojego wierzyciela przez to, że usuwa, ukrywa, zbywa, darowuje, niszczy, rzeczywiście lub pozornie obciąża albo uszkadza składniki swojego majątku, podlega karze pozbawienia wolności do lat 3.

§ 2. Kto, w celu udaremnienia wykonania orzeczenia sądu lub innego organu państwowego, udaremnia lub uszczupla zaspokojenie swojego wierzyciela przez to, że usuwa, ukrywa, zbywa, darowuje, niszczy, rzeczywiście lub pozornie obciąża albo uszkadza składniki swojego majątku zajęte lub zagrożone zajęciem, bądź usuwa znaki zajęcia, podlega karze pozbawienia wolności od 3 miesięcy do lat 5.

§ 3. Jeżeli czyn określony w § 1 wyrządził szkodę wielu wierzycielom, sprawca podlega karze pozbawienia wolności od 6 miesięcy do lat 8.

§ 4. Jeżeli pokrzywdzonym nie jest Skarb Państwa, ściganie przestępstwa określonego w § 1 następuje na wniosek pokrzywdzonego.

**Art. 301.** § 1. Kto będąc dłużnikiem kilku wierzycieli udaremnia lub ogranicza zaspokojenie ich należności przez to, że tworzy w oparciu o przepisy prawa nową jednostkę gospodarczą i przenosi na nią składniki swojego majątku, podlega karze pozbawienia wolności od 3 miesięcy do lat 5.

§ 2. Tej samej karze podlega, kto będąc dłużnikiem kilku wierzycieli doprowadza do swojej upadłości lub niewypłacalności.

§ 3. Kto będąc dłużnikiem kilku wierzycieli w sposób lekkomyślny doprowadza do swojej upadłości lub niewypłacalności, w szczególności przez trwonienie części składowych majątku, zaciąganie zobowiązań lub zawieranie transakcji oczywiście sprzecznych z zasadami gospodarowania, podlega grzywnie, karze ograniczenia wolności albo pozbawienia wolności do lat 2.

**Art. 302.** § 1. Kto, w razie grożącej mu niewypłacalności lub upadłości, nie mogąc zaspokoić wszystkich wierzycieli, spłaca lub zabezpiecza tylko niektórych, czym działa na szkodę pozostałych, podlega grzywnie, karze ograniczenia wolności albo pozbawienia wolności do lat 2.

§ 2. Kto wierzycielowi udziela lub obiecuje udzielić korzyści majątkowej za działanie na szkodę innych wierzycieli w związku z postępowaniem upadłościowym lub zmierzającym do zapobiegnięcia upadłości, podlega karze pozbawienia wolności do lat 3.

§ 3. Tej samej karze podlega wierzyciel, który w związku z określonym w § 2 postępowaniem przyjmuje korzyść za działanie na szkodę innych wierzycieli albo takiej korzyści żąda.

**Art. 303.** § 1. Kto wyrządza szkodę majątkową osobie fizycznej, prawnej albo jednostce organizacyjnej nie mającej osobowości prawnej, przez nieprowadzenie dokumentacji działalności gospodarczej albo prowadzenie jej w sposób nierzetelny lub niezgodny z prawdą, w szczególności niszcząc, usuwając, ukrywając, przerabiając lub podrabiając dokumenty dotyczące tej działalności, podlega karze pozbawienia wolności do lat 3.

§ 2. Jeżeli sprawca przestępstwa określonego w § 1 wyrządza znaczną szkodę majątkową, podlega karze pozbawienia wolności od 3 miesięcy do lat 5.

§ 3. W wypadku mniejszej wagi, sprawca przestępstwa określonego w § 1 podlega grzywnie, karze ograniczenia wolności albo pozbawienia wolności do roku.

§ 4. Jeżeli pokrzywdzonym nie jest Skarb Państwa, ściganie przestępstwa określonego w § 1-3 następuje na wniosek pokrzywdzonego.

		ustawy z dnia 6 czerwca 1997 r. – Kodeks karny (Dz. U. z 1997 r. Nr 88, poz. 553, z późn. zm. <sup>12)</sup> ), lub art.
--	--	--

**Art. 304.** Kto, wyzyskując przymusowe położenie innej osoby fizycznej, prawnej albo jednostki organizacyjnej nie mającej osobowości prawnej, zawiera z nią umowę, nakładając na nią obowiązek świadczenia niewspółmiernego ze świadczeniem wzajemnym, podlega karze pozbawienia wolności do lat 3.

**Art. 305.** § 1. Kto, w celu osiągnięcia korzyści majątkowej, udaremnia lub utrudnia przetarg publiczny albo wchodzi w porozumienie z inną osobą działając na szkodę właściciela mienia albo osoby lub instytucji, na rzecz której przetarg jest dokonywany, podlega karze pozbawienia wolności do lat 3.

§ 2. Tej samej karze podlega, kto w związku z publicznym przetargiem rozpowszechnia informacje lub przemilcza istotne okoliczności mające znaczenie dla zawarcia umowy będącej przedmiotem przetargu albo wchodzi w porozumienie z inną osobą, działając na szkodę właściciela mienia albo osoby lub instytucji, na rzecz której przetarg jest dokonywany.

§ 3. Jeżeli pokrzywdzonym nie jest Skarb Państwa, ściganie przestępstwa określonego w § 1 lub 2 następuje na wniosek pokrzywdzonego.

**Art. 306.** Kto usuwa, podrabia lub przerabia znaki identyfikacyjne, datę produkcji lub datę przydatności towaru lub urządzenia, podlega karze pozbawienia wolności do lat 3.

**Art. 307.** § 1. Wobec sprawcy przestępstwa określonego w art. 296 lub 299–305, który dobrowolnie naprawił szkodę w całości, sąd może zastosować nadzwyczajne złagodzenie kary, a nawet odstąpić od jej wymierzenia.

§ 2. Wobec sprawcy przestępstwa wymienionego w § 1, który dobrowolnie naprawił szkodę w znacznej części, sąd może zastosować nadzwyczajne złagodzenie kary.

**Art. 308.** Za przestępstwa określone w tym rozdziale odpowiada jak dłużnik lub wierzyciel, kto, na podstawie przepisu prawnego, decyzji właściwego organu, umowy lub faktycznego wykonywania, zajmuje się sprawami majątkowymi innej osoby prawnej, fizycznej, grupy osób lub podmiotu nie mającego osobowości prawnej.

**Art. 309.** W razie skazania za przestępstwo określone w art. 296 § 3, art. 297 § 1 lub art. 299, grzywnę orzeczoną obok kary pozbawienia wolności można wymierzyć w wysokości do 3000 stawek dziennych.

<sup>12</sup> Zmiany wymienionej ustawy zostały ogłoszone w Dz. U. z 1997 r. Nr 128, poz. 840, z 1999 r. Nr 64, poz. 729 i Nr 83, poz. 931, z 2000 r. Nr 48, poz. 548, Nr 93, poz. 1027 i Nr 116, poz. 1216, z 2001 r. Nr 98, poz. 1071, z 2003 r. Nr 111, poz. 1061, Nr 121, poz. 1142, Nr 179, poz. 1750, Nr 199, poz. 1935 i Nr 228, poz. 2255, z 2004 r. Nr 25, poz. 219, Nr 69, poz. 626, Nr 93, poz. 889 i Nr 243, poz. 2426, z 2005 r. Nr 86, poz. 732, Nr 90, poz. 757, Nr 132, poz. 1109, Nr 163, poz. 1363, Nr 178, poz. 1479 i Nr 180, poz. 1493, z 2006 r. Nr 190, poz. 1409, Nr 218, poz. 1592 i Nr 226, poz. 1648, z 2007 r. Nr 89, poz. 589, Nr 123, poz. 850, Nr 124, poz. 859 i Nr 192, poz. 1378, z 2008 r. Nr 90, poz. 560, Nr 122, poz. 782, Nr 171, poz. 1056, Nr 173, poz. 1080 i Nr 214, poz. 1344, z 2009 r. Nr 62, poz. 504, Nr 63, poz. 533, Nr 166, poz. 1317, Nr 168, poz. 1323, Nr 190, poz. 1474, Nr 201, poz. 1540 i Nr 206, poz. 1589, z 2010 r. Nr 7, poz. 46, Nr 40, poz. 227 i 229, Nr 98, poz. 625 i 626, Nr 125, poz. 842, Nr 127, poz. 857, Nr 152, poz. 1018 i 1021, Nr 182, poz. 1228, Nr 225, poz. 1474 i Nr 240, poz. 1602, z 2011 r. Nr 17, poz. 78, Nr 24, poz. 130, Nr 39, poz. 202, Nr 48, poz. 245, Nr 72, poz. 381, Nr 94, poz. 549, Nr 117,

		<p>46<sup>13</sup> lub art. 48<sup>14</sup> ustawy z dnia 25 czerwca 2010 r. o sporcie (Dz. U. z 2016 r., poz.176),</p> <p>(b) przestępstwo o charakterze terrorystycznym, o którym mowa w art. 115 § 20<sup>15</sup> ustawy z dnia 6 czerwca 1997 r. – Kodeks karny,</p>
--	--	---

poz. 678, Nr 133, poz. 767, Nr 160, poz. 964, Nr 191, poz. 1135, Nr 217, poz. 1280, Nr 233, poz. 1381 i Nr 240, poz. 1431, z 2012 r. poz. 611, z 2013 r. poz. 849, 905, 1036 i 1247, z 2014 r. poz. 538 oraz z 2015 r. poz. 396, 541, 1549, 1707 i 1855.

<sup>13</sup> **Art. 46.** 1. Kto, w związku z zawodami sportowymi organizowanymi przez polski związek sportowy lub podmiot działający na podstawie umowy zawartej z tym związkiem, lub podmiot działający z jego upoważnienia, przyjmuje korzyść majątkową lub osobistą albo jej obietnicę lub takiej korzyści albo jej obietnicy żąda w zamian za nieuczciwe zachowanie, mogące mieć wpływ na wynik lub przebieg tych zawodów, podlega karze pozbawienia wolności od 6 miesięcy do lat 8.

2. Tej samej karze podlega, kto w wypadkach określonych w ust. 1 udziela albo obiecuje udzielić korzyści majątkowej lub osobistej.

3. W wypadku mniejszej wagi, sprawca czynu określonego w ust. 1 lub 2

podlega grzywnie, karze ograniczenia wolności albo pozbawienia wolności do lat 2.

4. Jeżeli sprawca czynu określonego w ust. 1 lub 2 przyjmuje korzyść majątkową znacznej wartości albo jej obietnicę lub udziela takiej korzyści albo jej obietnicy lub takiej korzyści albo jej obietnicy żąda, podlega karze pozbawienia wolności od roku do lat 10.

<sup>14</sup> **Art. 48.** 1. Kto, powołując się na wpływy w polskim związku sportowym lub podmiocie działającym na podstawie umowy zawartej z tym związkiem, lub podmiocie działającym z jego upoważnienia albo wywołując przekonanie innej osoby o istnieniu takich wpływów, lub utwierdzając ją w przekonaniu o istnieniu takich wpływów, podejmuje się pośrednictwa w ustaleniu określonego wyniku lub przebiegu zawodów sportowych w zamian za korzyść majątkową lub osobistą albo jej obietnicę, podlega karze pozbawienia wolności od 6 miesięcy do lat 8.

2. Tej samej karze podlega, kto udziela albo obiecuje udzielić korzyści majątkowej lub osobistej w zamian za pośrednictwo w ustaleniu określonego wyniku lub przebiegu zawodów sportowych polegające na bezprawnym wywarceniu wpływu na zachowanie osoby pełniącej funkcję w polskim związku sportowym lub podmiocie działającym na podstawie umowy zawartej z tym związkiem, lub podmiocie działającym z jego upoważnienia w związku z pełnieniem tej funkcji.

3. W wypadku mniejszej wagi, sprawca czynu określonego w ust. 1 lub 2 podlega grzywnie, karze ograniczenia wolności albo pozbawienia wolności do lat 2.

<sup>15</sup> **Art. 115.** § 20. Przestępstwem o charakterze terrorystycznym jest czyn zabroniony zagrożony karą pozbawienia wolności, której górna granica wynosi co najmniej 5 lat, popełniony w celu:

1) poważnego zastraszenia wielu osób,

2) zmuszenia organu władzy publicznej Rzeczypospolitej Polskiej lub innego państwa albo organu organizacji międzynarodowej do podjęcia lub zaniechania określonych czynności,

		<p>(c) przestępstwo skarbowe.</p> <p>Oprócz powyższych przestępstw, projekt ustawy przewiduje wykluczenie wykonawcy za:</p> <p>(d) przestępstwo, o którym mowa w art. 9 lub art. 10<sup>16</sup> ustawy z dnia 15 czerwca 2012 r. o skutkach powierzania wykonywania pracy cudzoziemcom przebywającym wbrew przepisom na terytorium Rzeczypospolitej Polskiej (Dz. U. poz. 769).</p> <p>Przepis ten stanowi implementację dyrektywy <i>Parlamentu Europejskiego i Rady 2009/52/WE z dnia 18 czerwca 2009 r. przewidującej minimalne normy w odniesieniu do kar i środków stosowanych wobec</i></p>
--	--	--

3) wywołania poważnych zakłóceń w ustroju lub gospodarce Rzeczypospolitej Polskiej, innego państwa lub organizacji międzynarodowej – a także groźba popełnienia takiego czynu.

<sup>16</sup> **Art. 9.** 1. Kto powierza, w tym samym czasie, wykonywanie pracy wielu cudzoziemcom przebywającym bez ważnego dokumentu uprawniającego do pobytu na terytorium Rzeczypospolitej Polskiej, podlega grzywnie albo karze ograniczenia wolności.

2. Tej samej karze podlega, kto powierza wykonywanie pracy małoletniemu cudzoziemcowi przebywającemu bez ważnego dokumentu uprawniającego do pobytu na terytorium Rzeczypospolitej Polskiej.

3. Karze określonej w ust. 1 podlega, kto w związku prowadzoną działalnością gospodarczą uparczywie powierza wykonywanie pracy cudzoziemcowi przebywającemu bez ważnego dokumentu uprawniającego do pobytu na terytorium Rzeczypospolitej Polskiej.

**Art. 10.** 1. Kto powierza wykonywanie pracy cudzoziemcowi przebywającemu bez ważnego dokumentu uprawniającego do pobytu na terytorium Rzeczypospolitej Polskiej w warunkach szczególnego wykorzystania, podlega karze pozbawienia wolności do lat 3.

2. Tej samej karze podlega, kto powierza wykonywanie pracy cudzoziemcowi przebywającemu bez ważnego dokumentu uprawniającego do pobytu na terytorium Rzeczypospolitej Polskiej, będącemu pokrzywdzonym przestępstwem określonym w art. 189a § 1 ustawy z dnia 6 czerwca 1997 r. – Kodeks karny (Dz. U. Nr 88, poz. 553, z późn. zm.3)).

		<i>pracodawców zatrudniających nielegalnie przebywających obywateli krajów trzecich.</i>
<p><b>Jeżeli tak</b>, proszę podać:</p> <p>a) datę wyroku, określić, których spośród punktów 1–6 on dotyczy, oraz podać powód(-ody) skazania;</p> <p>b) wskazać, kto został skazany [ ];</p> <p><b>c) w zakresie, w jakim zostało to bezpośrednio ustalone w wyroku:</b></p>	<p>a) data: [ ], punkt(-y): [ ], powód(-ody): [ ]</p> <p>b) [.....]</p> <p>c) długość okresu wykluczenia [.....] oraz punkt(-y), którego(-ych) to dotyczy.</p> <p><i>Jeżeli odnośna dokumentacja jest dostępna w formie elektronicznej, proszę wskazać: (adres internetowy, wydający urząd lub organ, dokładne dane referencyjne dokumentacji):</i> [.....][.....][.....][.....]<sup>17</sup></p>	<p>W przypadku prawomocnego skazania za jedno z wymienionych przestępstw należy wskazać datę wyroku, przyporządkowując przestępstwu jeden z punktów od 1 do 6 odpowiadających przestępstwom wymienionym w art. 57 ust. 1 dyrektywy. Tytułem przykładu:</p> <ul style="list-style-type: none"> <li>• w przypadku skazania za przestępstwo, o którym mowa w art. 165a Kodeksu karnego, należy wskazać pkt (5);</li> <li>• w przypadku skazania za przestępstwo, o którym mowa w art. 189a Kodeksu karnego, należy wskazać pkt (6);</li> <li>• w przypadku skazania za przestępstwo, o którym mowa w art. 228-230a Kodeksu karnego, należy wskazać pkt (2);</li> <li>• w przypadku skazania za przestępstwo, o którym mowa w art. 258 Kodeksu karnego, należy wskazać pkt (1);</li> </ul>

<sup>17</sup> W systemie e-KRK z konta użytkownika można złożyć „Wniosek o udzielenie informacji o osobie” oraz „Wniosek o wystąpienie z zapytaniem o informację z rejestru karnego państwa obcego” (Wnioski) dotyczące użytkownika, który jest właścicielem konta, z którego Wniosek będzie wysłany. Z konta instytucjonalnego można złożyć: a) „Wniosek o udzielenie informacji o podmiocie zbiorowym”, b) „Wniosek o wystąpienie z zapytaniem o informację z rejestru karnego państwa obcego”, c) „Zapytanie o udzielenie informacji o osobie”, d) „Zapytanie o udzielenie informacji o podmiocie zbiorowym” dotyczące użytkownika, dla którego założono konto, z którego wnioski będą wysyłane. Nie ma możliwości udostępnienia danych osobom trzecim, w tym zamawiającym.

		<ul style="list-style-type: none"> <li>w przypadku skazania za przestępstwo, o którym mowa w art. 46 lub 48 ustawy z dnia 25 czerwca 2010 r. o sporcie (Dz. U. z <u>2016 r., poz.176</u>), należy wskazać pkt (2).</li> </ul> <p>Jeśli wyrok skazujący określa okres wykluczenia z udziału w postępowaniach o udzielenie zamówienia publiczne, tę informację również należy wskazać w tej sekcji formularza.</p>
W przypadku skazania, czy wykonawca przedsięwziął środki w celu wykazania swojej rzetelności pomimo istnienia odpowiedniej podstawy wykluczenia <sup>18</sup> („samoczyszczenie”)?	<input type="checkbox"/> Tak <input type="checkbox"/> Nie	Zgodnie z art. [24 ust. 8] projektu ustawy wykonawca, który podlega wykluczeniu na podstawie ust. 1 pkt 13 i 14 oraz pkt 16-21 lub ust. 5, może przedstawić dowody na to, że podjęte przez niego środki są wystarczające do wykazania jego rzetelności, w szczególności udowodnić naprawienie szkody wyrządzonej przestępstwem lub przestępstwem skarbowym, zadośćuczynienie za doznaną krzywdę lub naprawienie szkody, wyczerpujące wyjaśnienie stanu faktycznego oraz współpracę z organami ścigania oraz podjęcie konkretnych środków technicznych, organizacyjnych i kadrowych, które są odpowiednie dla zapobiegania dalszym przestępstwom lub przestępstwom skarbowym lub nieprawidłowemu
<b>Jeżeli tak</b> , proszę opisać przedsięwzięte środki <sup>19</sup> :	[.....]	

<sup>18</sup> Zgodnie z przepisami krajowymi wdrażającymi art. 57 ust. 6 dyrektywy 2014/24/UE.

<sup>19</sup> Uwzględniając charakter popełnionych przestępstw (jednorazowe, powtarzające się, systematyczne itd.), objaśnienie powinno wykazywać stosowność przedsięwziętych środków.



		<p>postępowaniu wykonawcy. Przepisu nie stosuje się, jeżeli wobec wykonawcy, będącego podmiotem zbiorowym, orzeczono prawomocnym wyrokiem sądu zakaz ubiegania się o udzielenie zamówienia oraz nie upłynął określony w tym wyroku okres obowiązywania tego zakazu.</p> <p>Na mocy art. [24 ust. 9] projektu ustawy wykonawca nie podlega wykluczeniu, jeżeli zamawiający, uwzględniając wagę i szczególne okoliczności czynu wykonawcy, uzna za wystarczające dowody przedstawione na podstawie [ust. 8].</p>
--	--	--

**B: PODSTAWY ZWIĄZANE Z PŁATNOŚCIĄ PODATKÓW LUB SKŁADEK NA UBEZPIECZENIE SPOŁECZNE**

<b><i>Płatność podatków lub składek na ubezpieczenie społeczne:</i></b>	<b><i>Odpowiedź:</i></b>	
<p>Czy wykonawca wywiązał się ze wszystkich <b>obowiązków dotyczących płatności podatków lub składek na ubezpieczenie społeczne</b>, zarówno w państwie, w którym ma siedzibę, jak i w państwie członkowskim instytucji zamawiającej lub podmiotu zamawiającego, jeżeli jest ono inne niż państwo siedziby?</p>	<p><input type="checkbox"/> Tak <input type="checkbox"/> Nie</p>	

<p><b>Jeżeli nie</b>, proszę wskazać:</p> <p>a) państwo lub państwo członkowskie, którego to dotyczy;</p> <p>b) jakiej kwoty to dotyczy?</p> <p>c) w jaki sposób zostało ustalone to naruszenie obowiązków:</p> <p>1) w trybie <b>decyzji</b> sądowej lub administracyjnej:</p> <ul style="list-style-type: none"> <li>– Czy ta decyzja jest ostateczna i wiążąca?</li> <li>– Proszę podać datę wyroku lub decyzji.</li> <li>– W przypadku wyroku, <b>o ile została w nim bezpośrednio określona</b>, długość okresu wykluczenia:</li> </ul> <p>2) w <b>inny sposób</b>? Proszę sprecyzować, w jaki:</p> <p>d) Czy wykonawca spełnił lub spełni swoje obowiązki, dokonując płatności należnych podatków lub składek na ubezpieczenie społeczne, lub też zawierając wiążące porozumienia w celu spłaty tych należności, obejmujące w stosownych przypadkach narosłe odsetki lub grzywny?</p>	<p><b>Podatki</b></p>	<p><b>Składki na ubezpieczenia społeczne</b></p>	<p>1) Jeżeli zaległości podatkowe lub zaległości w opłacaniu składek na ubezpieczenia społeczne [lub zdrowotne] zostały stwierdzone prawomocnym wyrokiem sądu lub ostateczną decyzją administracyjną, wykonawca podlega, na mocy art. [24 ust. 1 pkt 15] projektu ustawy, wykluczeniu, chyba że wykonawca dokonał płatności należnych podatków, opłat lub składek na ubezpieczenie społeczne lub zdrowotne wraz z odsetkami lub grzywnami lub też zawarł wiążące porozumienie w sprawie spłaty tych należności.</p> <p>Jest to przesłanka obligatoryjna wykluczenia wykonawczy z postępowania</p> <p>Jeśli wyrok lub decyzja określają okres wykluczenia z udziału w postępowaniach o udzielenie zamówienia publicznego, tę informację również należy wskazać w tej sekcji formularza.</p> <p>2) Mocą art. [24 ust. 5 pkt 7] projektu ustawy wykluczenie wykonawcy, którego zaległości podatkowe lub zaległości w opłacaniu składek na ubezpieczenia społeczne [lub zdrowotne] <u>nie</u> zostały stwierdzone prawomocnym wyrokiem sądu lub</p>
	<p>a) [.....]</p> <p>b) [.....]</p> <p>c1) <input type="checkbox"/> Tak <input type="checkbox"/> Nie</p> <p>– <input type="checkbox"/> Tak <input type="checkbox"/> Nie</p> <p>– [.....]</p> <p>– [.....]</p> <p>c2) [ ...]</p> <p>d) <input type="checkbox"/> Tak <input type="checkbox"/> Nie</p> <p><b>Jeżeli tak</b>, proszę podać szczegółowe informacje na ten temat: [.....]</p>	<p>a) [.....]</p> <p>b) [.....]</p> <p>c1) <input type="checkbox"/> Tak <input type="checkbox"/> Nie</p> <p>– <input type="checkbox"/> Tak <input type="checkbox"/> Nie</p> <p>– [.....]</p> <p>– [.....]</p> <p>c2) [ ...]</p> <p>d) <input type="checkbox"/> Tak <input type="checkbox"/> Nie</p> <p><b>Jeżeli tak</b>, proszę podać szczegółowe informacje na ten temat: [.....]</p>	

			<p>ostateczną decyzją administracyjną, zależy od decyzji zamawiającego.</p> <p>Jest to przesłanka fakultatywna wykluczenia wykonawcy z postępowania</p> <p>Jeżeli zamawiający przewiduje wykluczenie wykonawcy na tej podstawie, informuje o tym w ogłoszeniu o zamówieniu, w specyfikacji istotnych warunków zamówienia lub w zaproszeniu do negocjacji. Wykonawca wypełnia formularz w tym zakresie tylko, jeśli zamawiający przewidział taką podstawę wykluczenia.</p>
<p><i>Jeżeli odnośna dokumentacja dotycząca płatności podatków lub składek na ubezpieczenie społeczne jest dostępna w formie elektronicznej, proszę wskazać:</i></p>	<p><i>(adres internetowy, wydający urząd lub organ, dokładne dane referencyjne dokumentacji):</i> [.....][.....][.....]</p>		<p>W Polsce ani administracja podatkowa, ani Zakład Ubezpieczeń Społecznych nie umożliwiają podmiotom trzecim, w tym zamawiającym, uzyskania zaświadczeń lub odpowiednich informacji bezpośrednio za pomocą bezpłatnej bazy danych.</p>

**C: PODSTAWY ZWIĄZANE Z NIEWYPŁACALNOŚCIĄ, KONFLIKTEM INTERESÓW LUB WYKROCZENIAMI ZAWODOWYMI**

<b>Informacje dotyczące ewentualnej niewypłacalności, konfliktu interesów lub wykroczeń zawodowych</b>	<b>Odpowiedź:</b>	
<p>Czy wykonawca, <b>wedle własnej wiedzy</b>, naruszył <b>swoje obowiązki</b> w dziedzinie <b>prawa środowiska, prawa socjalnego i prawa pracy</b>?</p>	<p><input type="checkbox"/> Tak <input type="checkbox"/> Nie</p>	<p>Na mocy art. [24 ust. 5 pkt 4-6] projektu ustawy zamawiający może wykluczyć z postępowania o udzielenie zamówienia publicznego wykonawcę:</p> <ul style="list-style-type: none"> <li>• będącego osobą fizyczną, którego prawomocnie skazano za wykroczenie przeciwko prawom pracownika lub wykroczenie przeciwko środowisku, jeżeli za jego popełnienie wymierzono karę aresztu, ograniczenia wolności lub karę grzywny nie niższą niż 3 000 złotych;</li> <li>• jeżeli działający w jego imieniu lub interesie członek organu zarządzającego lub nadzorczego lub działająca w jego imieniu lub interesie osoba posiadająca u tego wykonawcy uprawnienia do reprezentowania, uprawnienia decyzyjne lub kontrolne zostali prawomocnie skazani za wykroczenie, o którym mowa wyżej;</li> <li>• wobec którego wydano ostateczną decyzję administracyjną o naruszeniu obowiązków wynikających z przepisów prawa pracy, prawa ochrony środowiska lub przepisów o</li> </ul>

		<p>zabezpieczeniu społecznym, jeżeli wymierzono tą decyzją karę pieniężną nie niższą niż 3 000 złotych.</p> <p>Jeżeli zamawiający przewiduje wykluczenie wykonawcy na tej podstawie, mocą art. [24 ust. 6] projektu ustawy ma obowiązek poinformowania o tym potencjalnych wykonawców w ogłoszeniu o zamówieniu, w specyfikacji istotnych warunków zamówienia lub w zaproszeniu do negocjacji. Wykonawca wypełnia formularz w tym zakresie tylko, jeśli zamawiający przewidział taką podstawę wykluczenia.</p>
	<p><b>Jeżeli tak</b>, czy wykonawca przedsięwziął środki w celu wykazania swojej rzetelności pomimo istnienia odpowiedniej podstawy wykluczenia („samooczyszczenie”)?</p> <p><input type="checkbox"/> Tak <input type="checkbox"/> Nie</p> <p><b>Jeżeli tak</b>, proszę opisać przedsięwzięte środki: [.....]</p>	<p>Zgodnie z art. [24 ust. 8] projektu ustawy wykonawca, który podlega wykluczeniu na podstawie ust. 1 pkt 13 i 14 oraz pkt 16-21 lub ust. 5, może przedstawić dowody na to, że podjęte przez niego środki są wystarczające do wykazania jego rzetelności, w szczególności udowodnić naprawienie szkody wyrządzonej przestępstwem lub przestępstwem skarbowym, zadośćuczynienie za doznaną krzywdę lub naprawienie szkody, wyczerpujące wyjaśnienie stanu faktycznego oraz współpracę z organami ścigania oraz podjęcie konkretnych środków technicznych, organizacyjnych i kadrowych, które są odpowiednie dla zapobiegania dalszym przestępstwom lub przestępstwom</p>

		<p>skarbowym lub nieprawidłowemu postępowaniu wykonawcy. Przepisu nie stosuje się, jeżeli wobec wykonawcy, będącego podmiotem zbiorowym, orzeczono prawomocnym wyrokiem sądu zakaz ubiegania się o udzielenie zamówienia oraz nie upłynął określony w tym wyroku okres obowiązywania tego zakazu.</p> <p>Na mocy art. [24 ust. 9] projektu ustawy wykonawca nie podlega wykluczeniu, jeżeli zamawiający, uwzględniając wagę i szczególne okoliczności czynu wykonawcy, uzna za wystarczające dowody przedstawione na podstawie [ust. 8].</p>
<p>Czy wykonawca znajduje się w jednej z następujących sytuacji:</p> <p>a) <b>zbankrutował</b>; lub</p> <p>b) <b>prowadzone jest wobec niego postępowanie upadłościowe</b> lub likwidacyjne; lub</p> <p>c) zawarł <b>układ z wierzycielami</b>; lub</p> <p>d) znajduje się w innej tego rodzaju sytuacji wynikającej z podobnej procedury przewidzianej w krajowych przepisach ustawowych i wykonawczych; lub</p> <p>e) jego aktywami zarządza likwidator lub sąd; lub</p> <p>f) jego działalność gospodarcza jest zawieszona?</p> <p><b>Jeżeli tak:</b></p> <p>– Proszę podać szczegółowe informacje:</p> <p>– Proszę podać powody, które pomimo powyższej sytuacji umożliwiają realizację zamówienia, z</p>	<p><input type="checkbox"/> Tak <input type="checkbox"/> Nie</p> <p>– [.....]</p> <p>– [.....]</p>	<p>Na mocy art. [24 ust. 5 pkt 1] projektu ustawy zamawiający może wykluczyć z postępowania o udzielenie zamówienia publicznego wykonawcę, w stosunku do którego otwarto likwidację lub którego upadłość ogłoszono, z wyjątkiem wykonawcy, który po ogłoszeniu upadłości zawarł układ zatwierdzony prawomocnym postanowieniem sądu, jeżeli układ nie przewiduje zaspokojenia wierzycieli przez likwidację majątku upadłego.</p> <p>Jeżeli zamawiający przewiduje wykluczenie wykonawcy na tej podstawie, mocą art. [24 ust. 6] projektu ustawy ma obowiązek poinformowania o tym potencjalnych wykonawców w ogłoszeniu o zamówieniu, w specyfikacji istotnych warunków zamówienia</p>

<p>uwzględnieniem mających zastosowanie przepisów krajowych i środków dotyczących kontynuowania działalności gospodarczej.</p> <p><i>Jeżeli odnośna dokumentacja jest dostępna w formie elektronicznej, proszę wskazać:</i></p>	<p><i>(adres internetowy, wydający urząd lub organ, dokładne dane referencyjne dokumentacji):</i> [.....][.....][.....]</p>	<p>lub w zaproszeniu do negocjacji. Wykonawca wypełnia formularz w tym zakresie tylko, jeśli zamawiający przewidział taką podstawę wykluczenia.</p>
<p>Czy wykonawca jest winien <b>poważnego wykroczenia zawodowego</b>? Jeżeli tak, proszę podać szczegółowe informacje na ten temat:</p>	<p><input type="checkbox"/> Tak <input type="checkbox"/> Nie</p> <p>[.....]</p>	<p>Na podstawie art. [24 ust. 2 pkt 2] projektu ustawy zamawiający może wykluczyć z postępowania o udzielenie zamówienia publicznego wykonawcę, który w sposób zawiniony poważnie naruszył obowiązki zawodowe, co podważa jego uczciwość, w szczególności, gdy wykonawca w wyniku zamierzonego działania lub rażącego niedbalstwa nie wykonał lub nienależycie wykonał zamówienie publiczne, co zamawiający jest w stanie wykazać za pomocą stosownych środków dowodowych.</p> <p>Jeżeli zamawiający przewiduje wykluczenie wykonawcy na tej podstawie, mocą art. [24 ust. 6] projektu ustawy ma obowiązek poinformowania o tym potencjalnych wykonawców w ogłoszeniu o zamówieniu, w specyfikacji istotnych warunków zamówienia lub w zaproszeniu do negocjacji. Wykonawca wypełnia formularz w tym zakresie tylko, jeśli zamawiający przewidział taką podstawę wykluczenia.</p>
	<p><b>Jeżeli tak</b>, czy wykonawca przedsięwziął środki w celu samooczyszczenia? <input type="checkbox"/> Tak <input type="checkbox"/> Nie</p>	<p>Zgodnie z art. [24 ust. 8] projektu ustawy wykonawca, który podlega wykluczeniu na</p>



	<p><b>Jeżeli tak</b>, proszę opisać przedsięwzięte środki: [.....]</p>	<p>podstawie ust. 1 pkt 13 i 14 oraz pkt 16-21 lub ust. 5, może przedstawić dowody na to, że podjęte przez niego środki są wystarczające do wykazania jego rzetelności, w szczególności udowodnić naprawienie szkody wyrządzonej przestępstwem lub przestępstwem skarbowym, zadośćuczynienie za doznaną krzywdę lub naprawienie szkody, wyczerpujące wyjaśnienie stanu faktycznego oraz współpracę z organami ścigania oraz podjęcie konkretnych środków technicznych, organizacyjnych i kadrowych, które są odpowiednie dla zapobiegania dalszym przestępstwom lub przestępstwom skarbowym lub nieprawidłowemu postępowaniu wykonawcy. Przepisu nie stosuje się, jeżeli wobec wykonawcy, będącego podmiotem zbiorowym, orzeczono prawomocnym wyrokiem sądu zakaz ubiegania się o udzielenie zamówienia oraz nie upłynął określony w tym wyroku okres obowiązywania tego zakazu.</p> <p>Na mocy art. [24 ust. 9] projektu ustawy wykonawca nie podlega wykluczeniu, jeżeli zamawiający, uwzględniając wagę i szczególne okoliczności czynu wykonawcy, uzna za wystarczające dowody przedstawione na podstawie [ust. 8].</p>
	<p><input type="checkbox"/> Tak <input type="checkbox"/> Nie</p>	<p>Mocą art. [24 ust. 1 pkt 21] projektu ustawy zamawiający ma <b>obowiązek</b> wykluczenia z</p>

<p>Czy wykonawca zawarł z innymi wykonawcami porozumienia mające na celu zakłócenie konkurencji?  <b>Jeżeli tak</b>, proszę podać szczegółowe informacje na ten temat:</p>	<p>[...]</p>	<p>udziału w postępowaniu wykonawcy, który z innymi wykonawcami zawarł porozumienie mające na celu zakłócenie konkurencji między wykonawcami w postępowaniu o udzielenie zamówienia, co zamawiający jest w stanie wykazać za pomocą stosownych środków dowodowych.</p>
	<p><b>Jeżeli tak</b>, czy wykonawca przedsięwziął środki w celu samooczyszczenia? <input type="checkbox"/> Tak <input type="checkbox"/> Nie  <b>Jeżeli tak</b>, proszę opisać przedsięwzięte środki:  [.....]</p>	<p>Zgodnie z art. [24 ust. 8] projektu ustawy wykonawca, który podlega wykluczeniu na podstawie ust. 1 pkt 13 i 14 oraz pkt 16-21 lub ust. 5, może przedstawić dowody na to, że podjęte przez niego środki są wystarczające do wykazania jego rzetelności, w szczególności udowodnić naprawienie szkody wyrządzonej przestępstwem lub przestępstwem skarbowym, zadośćuczynienie za doznaną krzywdę lub naprawienie szkody, wyczerpujące wyjaśnienie stanu faktycznego oraz współpracę z organami ścigania oraz podjęcie konkretnych środków technicznych, organizacyjnych i kadrowych, które są odpowiednie dla zapobiegania dalszym przestępstwom lub przestępstwom skarbowym lub nieprawidłowemu postępowaniu wykonawcy. Przepisu nie stosuje się, jeżeli wobec wykonawcy, będącego podmiotem zbiorowym, orzeczono prawomocnym wyrokiem sądu zakaz ubiegania się o udzielenie zamówienia oraz</p>

		<p>nie upłynął określony w tym wyroku okres obowiązywania tego zakazu.</p> <p>Na mocy art. [24 ust. 9] projektu ustawy wykonawca nie podlega wykluczeniu, jeżeli zamawiający, uwzględniając wagę i szczególne okoliczności czynu wykonawcy, uzna za wystarczające dowody przedstawione na podstawie [ust. 8].</p>
<p>Czy wykonawca wie o jakimkolwiek <b>konflikcie interesów</b> spowodowanym jego udziałem w postępowaniu o udzielenie zamówienia? <b>Jeżeli tak</b>, proszę podać szczegółowe informacje na ten temat:</p>	<p><input type="checkbox"/> Tak <input type="checkbox"/> Nie</p> <p>[...]</p>	<p>Zgodnie z art.[ 24 ust. 1 pkt 16] projektu ustawy zamawiający ma <b>obowiązek</b> wykluczenia z udziału w postępowaniu wykonawcy, jeżeli wykonawca lub osoby, o których mowa w pkt 14, uprawnione do reprezentowania wykonawcy pozostają w relacji określonej w art. 17 ust. 1 pkt 2-4 z:</p> <p>a) zamawiającym</p> <p>b) osobami uprawnionymi do reprezentowania zamawiającego,</p> <p>c) członkami komisji przetargowej lub zespołu, o którym mowa w art. 20a lub</p> <p>d) osobami, które złożyły oświadczenie, o którym mowa w art. 17 ust. 2a,</p> <p>- chyba że jest możliwe zapewnienie bezstronności po stronie zamawiającego w inny sposób niż przez wykluczenie wykonawcy z udziału w postępowaniu.</p>

<p>Czy wykonawca lub przedsiębiorstwo związane z wykonawcą <b>doradzał(-o)</b> instytucji zamawiającej lub podmiotowi zamawiającemu bądź był(-o) w inny sposób <b>zaangażowany(-e) w przygotowanie</b> postępowania o udzielenie zamówienia? <b>Jeżeli tak</b>, proszę podać szczegółowe informacje na ten temat:</p>	<p><input type="checkbox"/> Tak <input type="checkbox"/> Nie</p> <p>[...]</p>	<p>Na mocy art. [24 ust. 1 pkt 20] projektu ustawy zamawiający ma <b>obowiązek</b> wykluczenia z udziału w postępowaniu wykonawcy, który brał czynny udział w przygotowaniu postępowania o udzielenie zamówienia lub którego pracownik, a także osoba wykonująca pracę na podstawie umowy zlecenia, o dzieło, agencyjnej lub innej umowy o świadczenie usług, brał udział w przygotowaniu takiego postępowania, chyba że spowodowane tym zakłócenie konkurencji może być wyeliminowane w inny sposób niż przez wykluczenie wykonawcy z udziału w postępowaniu.</p>
<p>Czy wykonawca znajdował się w sytuacji, w której wcześniejsza umowa w sprawie zamówienia publicznego, wcześniejsza umowa z podmiotem zamawiającym lub wcześniejsza umowa w sprawie koncesji została <b>rozwiązana przed czasem</b>, lub w której nałożone zostało odszkodowanie bądź inne porównywalne sankcje w związku z tą wcześniejszą umową? <b>Jeżeli tak</b>, proszę podać szczegółowe informacje na ten temat:</p>	<p><input type="checkbox"/> Tak <input type="checkbox"/> Nie</p> <p>[...]</p>	<p>Na podstawie art. [24 ust. 5 pkt 3] ustawy zamawiający może wykluczyć z postępowania o udzielenie zamówienia publicznego wykonawcę, który z przyczyn leżących po jego stronie, nie wykonał albo nienależycie wykonał w stopniu rażącym wcześniejszą umowę w sprawie zamówienia lub umowę koncesji, zawartą z zamawiającym, o którym mowa w art. 3 ust. 1 pkt 1-4, co doprowadziło do rozwiązania umowy lub zasądzenia odszkodowania.</p> <p>Jeżeli zamawiający przewiduje wykluczenie wykonawcy na tej podstawie, mocą art. [24 ust. 6] projektu ustawy ma obowiązek poinformowania o tym potencjalnych wykonawców w ogłoszeniu o zamówieniu, w specyfikacji istotnych warunków zamówienia</p>

		<p>lub w zaproszeniu do negocjacji. Wykonawca wypełnia formularz w tym zakresie tylko, jeśli zamawiający przewidział taką podstawę wykluczenia.</p>
	<p><b>Jeżeli tak</b>, czy wykonawca przedsięwziął środki w celu samooczyszczenia? <input type="checkbox"/> Tak <input type="checkbox"/> Nie  <b>Jeżeli tak</b>, proszę opisać przedsięwzięte środki:  [.....]</p>	<p>Zgodnie z art. [24 ust. 8] projektu ustawy wykonawca, który podlega wykluczeniu na podstawie ust. 1 pkt 13 i 14 oraz pkt 16-21 lub ust. 5, może przedstawić dowody na to, że podjęte przez niego środki są wystarczające do wykazania jego rzetelności, w szczególności udowodnić naprawienie szkody wyrządzonej przestępstwem lub przestępstwem skarbowym, zadośćuczynienie za doznaną krzywdę lub naprawienie szkody, wyczerpujące wyjaśnienie stanu faktycznego oraz współpracę z organami ścigania oraz podjęcie konkretnych środków technicznych, organizacyjnych i kadrowych, które są odpowiednie dla zapobiegania dalszym przestępstwom lub przestępstwom skarbowym lub nieprawidłowemu postępowaniu wykonawcy. Przepisu nie stosuje się, jeżeli wobec wykonawcy, będącego podmiotem zbiorowym, orzeczono prawomocnym wyrokiem sądu zakaz ubiegania się o udzielenie zamówienia oraz nie upłynął określony w tym wyroku okres obowiązywania tego zakazu.</p> <p>Na mocy art. [24 ust. 9] projektu ustawy wykonawca nie podlega wykluczeniu, jeżeli</p>

		zamawiający, uwzględniając wagę i szczególne okoliczności czynu wykonawcy, uzna za wystarczające dowody przedstawione na podstawie [ust. 8].
<p>Czy wykonawca może potwierdzić, że:</p> <p>nie jest winny poważnego <b>wprowadzenia w błąd</b> przy dostarczaniu informacji wymaganych do weryfikacji braku podstaw wykluczenia lub do weryfikacji spełnienia kryteriów kwalifikacji;</p> <p>b) nie <b>zataił</b> tych informacji;</p> <p>c) jest w stanie niezwłocznie przedstawić dokumenty potwierdzające wymagane przez instytucję zamawiającą lub podmiot zamawiający; oraz</p> <p>d) nie przedsięwziął kroków, aby w bezprawny sposób wpłynąć na proces podejmowania decyzji przez instytucję zamawiającą lub podmiot zamawiający, pozyskać informacje poufne, które mogą dać mu nienależną przewagę w postępowaniu o udzielenie zamówienia, lub wskutek zaniedbania przedstawić wprowadzające w błąd informacje, które mogą mieć istotny wpływ na decyzje w sprawie wykluczenia, kwalifikacji lub udzielenia zamówienia?</p>	<input type="checkbox"/> Tak <input type="checkbox"/> Nie	<p>Na mocy art. [24 ust. 1 pkt 17-19] projektu ustawy zamawiający ma <b>obowiązek</b> wykluczyć z udziału w postępowaniu:</p> <ul style="list-style-type: none"> <li>• wykonawcę, który w wyniku zamierzonego działania lub rażącego niedbalstwa wprowadził zamawiającego w błąd przy przedstawieniu informacji, że nie podlega wykluczeniu, spełnia warunki udziału w postępowaniu lub kryteria selekcji lub który zataił te informacje lub nie jest w stanie przedstawić wymaganych dokumentów;</li> <li>• wykonawcę, który w wyniku lekkomyślności lub niedbalstwa przedstawił informacje wprowadzające w błąd zamawiającego, mogące mieć istotny wpływ na decyzje podejmowane przez zamawiającego w postępowaniu o udzielenie zamówienia;</li> <li>• wykonawcę, który bezprawnie wpływał lub próbował wpłynąć na czynności zamawiającego lub pozyskać informacje poufne, mogące</li> </ul>

		dać mu przewagę w postępowaniu o udzielenie zamówienia.
--	--	---



**D: INNE PODSTAWY WYKLUCZENIA, KTÓRE MOGĄ BYĆ PRZEWDZIANE W PRZEPISACH KRAJOWYCH PAŃSTWA CZŁONKOWSKIEGO INSTYTUCJI ZAMAWIAJĄCEJ LUB PODMIOTU ZAMAWIAJĄCEGO**

<b>Podstawy wykluczenia o charakterze wyłącznie krajowym</b>	<b>Odpowiedź:</b>	<p>Na mocy art. [24 ust. 1 pkt 22-24] projektu ustawy zamawiający ma <b>obowiązek</b> wykluczyć z udziału w postępowaniu:</p> <ul style="list-style-type: none"> <li>• wykonawcę będącego podmiotem zbiorowym, wobec którego sąd orzekł zakaz ubiegania się o zamówienie na podstawie przepisów o odpowiedzialności podmiotów zbiorowych za czyny zabronione pod groźbą kary;</li> <li>• wykonawcę, wobec którego orzeczono tytułem środka zapobiegawczego zakaz ubiegania się o zamówienia publiczne;</li> <li>• wykonawców, którzy należąc do tej samej grupy kapitałowej, w rozumieniu ustawy z dnia 16 lutego 2007 r. o ochronie konkurencji i konsumentów (Dz. U. z 2015 r. poz. 184, 1618 i 1634), złożyli odrębne oferty, chyba że wykażą, że istniejące między nimi powiązania nie prowadzą do zachwiania uczciwej konkurencji w postępowaniu o udzielenie zamówienia.</li> </ul> <p>Przepisy ustawy nie przewidują możliwości samooczcyszczenia w tych przypadkach.</p>
<p>Czy mają zastosowanie <b>podstawy wykluczenia o charakterze wyłącznie krajowym</b> określone w stosownym ogłoszeniu lub w dokumentach zamówienia?</p> <p><i>Jeżeli dokumentacja wymagana w stosownym ogłoszeniu lub w dokumentach zamówienia jest dostępna w formie elektronicznej, proszę wskazać:</i></p>	<p><input type="checkbox"/> Tak <input type="checkbox"/> Nie</p> <p><i>(adres internetowy, wydający urząd lub organ, dokładne dane referencyjne dokumentacji):</i> [.....][.....][.....]</p>	
<p><b>W przypadku gdy ma zastosowanie którakolwiek z podstaw wykluczenia o charakterze wyłącznie krajowym, czy wykonawca przedsięwzięt środków w celu samooczcyszczenia?</b></p> <p><b>Jeżeli tak, proszę opisać przedsięwzięte środki:</b></p>	<p><input type="checkbox"/> Tak <input type="checkbox"/> Nie</p> <p>[.....]</p>	

#### Część IV: Kryteria kwalifikacji

**W odniesieniu do kryteriów kwalifikacji (sekcja  $\alpha$  lub sekcje A–D w niniejszej części) wykonawca oświadcza, że:**

##### $\alpha$ : OGÓLNE OŚWIADCZENIE DOTYCZĄCE WSZYSTKICH KRYTERIÓW KWALIFIKACJI

<b>Spełnienie wszystkich wymaganych kryteriów kwalifikacji</b>	<b>Odpowiedź</b>	
Spełnia wymagane kryteria kwalifikacji:	<input type="checkbox"/> Tak <input type="checkbox"/> Nie	

##### A: KOMPETENCJE

<b>Kompetencje</b>	<b>Odpowiedź</b>	
		Zgodnie z art. [22 ust. 1 pkt 2] projektu ustawy o udzielenie zamówienia mogą ubiegać się wykonawcy, którzy spełniają warunki udziału w postępowaniu, o ile zostały one określone przez zamawiającego w ogłoszeniu o zamówieniu lub w zaproszeniu do potwierdzenia zainteresowania.  Wykonawcy nie mają obowiązku wypełniania tej sekcji formularza, jeżeli zamawiający nie określił warunków udziału w postępowaniu.
<b>1) Figuruje w odpowiednim rejestrze zawodowym lub handlowym</b> prowadzonym w państwie członkowskim siedziby wykonawcy: <i>Jeżeli odnośna dokumentacja jest</i>	[...]  <i>(adres internetowy, wydający urząd lub organ, dokładne dane referencyjne dokumentacji): [.....][.....][.....]</i>	Na mocy art. [22b ust. 1] projektu ustawy w odniesieniu do warunków udziału w postępowaniu dotyczących uprawnień do prowadzenia określonej działalności zawodowej zamawiający może wymagać, aby wykonawcy byli wpisani do jednego z rejestrów zawodowych lub handlowych prowadzonych w państwie członkowskim Unii Europejskiej, w którym posiadają siedzibę, określonych w

<p>dostępna w formie elektronicznej, proszę wskazać:</p>		<p>załączniku XI do dyrektywy 2014/24/UE lub w załączniku VII do dyrektywy Parlamentu Europejskiego i Rady 2009/81/WE z dnia 13 lipca 2009 r. w sprawie koordynacji procedur udzielania niektórych zamówień na roboty budowlane, dostawy i usługi przez instytucje lub podmioty zamawiające w dziedzinach obronności i bezpieczeństwa i zmieniającej dyrektywy 2004/17/WE i 2004/18/WE (Dz. Urz. UE L 216 z 20.08.2009, str. 76), lub aby spełniali wszelkie inne wymogi określone w tych załącznikach.</p> <p>W przywołanych załącznikach do dyrektyw wskazuje się w odniesieniu do podmiotów zarejestrowanych w Polsce na KRS.</p> <p>W odniesieniu do takich podmiotów istnieje możliwość uzyskania odpowiednich informacji bezpośrednio za pomocą bezpłatnych baz danych dostępnych pod adresem, odpowiednio, <a href="https://ems.ms.gov.pl/krs/wyszukiwaniepodmiotu">https://ems.ms.gov.pl/krs/wyszukiwaniepodmiotu</a> oraz <a href="https://prod.ceidg.gov.pl/ceidg/ceidg.public.ui/search.aspx">https://prod.ceidg.gov.pl/ceidg/ceidg.public.ui/search.aspx</a>, choć bazy te wprost nie określają uprawnień (licencji, zezwoleń, czy koncesji) do prowadzenia określonego rodzaju działalności.</p>
<p><b>2) W odniesieniu do zamówień publicznych na usługi:</b> Czy konieczne jest <b>posiadanie</b> określonego <b>zezwolenia lub bycie członkiem</b> określonej organizacji, aby mieć możliwość świadczenia usługi, o której mowa, w państwie siedziby wykonawcy?  <i>Jeżeli odnośna dokumentacja jest</i></p>	<p><input type="checkbox"/> Tak <input type="checkbox"/> Nie</p> <p>Jeżeli tak, proszę określić, o jakie zezwolenie lub status członkowski chodzi, i wskazać, czy wykonawca je posiada: [ ... ] <input type="checkbox"/></p> <p>Tak <input type="checkbox"/> Nie <i>(adres internetowy, wydający urząd lub</i></p>	<p>W myśl art. [22b ust. 2] projektu ustawy w postępowaniu o udzielenie zamówienia na usługi, w zakresie, w jakim wykonawcy muszą posiadać określone zezwolenia lub muszą być członkami określonej organizacji, aby móc świadczyć w swoim kraju pochodzenia określone usługi, zamawiający może wymagać od nich udowodnienia, że posiadają oni takie zezwolenie lub status członkowski.</p>

<i>dostępna w formie elektronicznej, proszę wskazać:</i>	<i>organ, dokładne dane referencyjne dokumentacji): [.....][.....][.....]</i>	
--	---	--

## B: SYTUACJA EKONOMICZNA I FINANSOWA

<b>Sytuacja ekonomiczna i finansowa</b>	<b>Odpowiedź:</b>	
<p>1a) Jego („ogólny”) <b>roczny obrót</b> w ciągu określonej liczby lat obrotowych wymaganej w stosownym ogłoszeniu lub dokumentach zamówienia jest następujący:</p> <p><b>lub</b></p> <p>1b) Jego <b>średni roczny obrót w ciągu określonej liczby lat wymaganej w stosownym ogłoszeniu lub dokumentach zamówienia jest następujący</b> ():</p> <p><i>Jeżeli odnośna dokumentacja jest dostępna w formie elektronicznej, proszę wskazać:</i></p>	<p>rok: [.....] obrót: [.....] [...] waluta            rok: [.....] obrót: [.....] [...] waluta            rok: [.....] obrót: [.....] [...] waluta</p> <p>(liczba lat, średni obrót): [.....], [.....] [...] waluta  <i>(adres internetowy, wydający urząd lub organ, dokładne dane referencyjne dokumentacji):</i>            [.....][.....][.....]</p>	<p>Na mocy art. [22c ust. 1] ustawy w odniesieniu do warunków udziału w postępowaniu dotyczących sytuacji ekonomicznej lub finansowej, zamawiający może wymagać <u>w szczególności</u>:</p> <p>1) aby wykonawcy posiadali określony minimalny roczny przychód, w tym określony minimalny roczny przychód w obszarze objętym zamówieniem publicznym;</p> <p>2) aby wykonawcy przedstawili informacje na temat ich rocznych sprawozdań finansowych wykazujących, w szczególności stosunek aktywów do zobowiązań;</p> <p>3) posiadania przez wykonawcę odpowiedniego ubezpieczenia odpowiedzialności cywilnej.</p> <p>Wykonawca powinien przedstawić informacje wymagane w tej sekcji jedynie w przypadku gdy instytucja zamawiająca lub podmiot zamawiający wymagają danych kryteriów kwalifikacji w stosownym ogłoszeniu lub w dokumentach zamówienia, o których mowa w ogłoszeniu.</p>
<p>2a) Jego roczny („specyficzny”) <b>obrot w obszarze działalności gospodarczej objętym zamówieniem</b> i określonym w stosownym ogłoszeniu lub dokumentach zamówienia w ciągu wymaganej liczby lat obrotowych jest następujący:</p> <p><b>lub</b></p> <p>2b) Jego <b>średni roczny obrót w przedmiotowym obszarze i w ciągu określonej liczby lat wymaganej w stosownym ogłoszeniu lub dokumentach zamówienia jest następujący</b>:</p> <p><i>Jeżeli odnośna dokumentacja jest dostępna w formie elektronicznej, proszę wskazać:</i></p>	<p>rok: [.....] obrót: [.....] [...] waluta            rok: [.....] obrót: [.....] [...] waluta            rok: [.....] obrót: [.....] [...] waluta</p> <p>(liczba lat, średni obrót): [.....], [.....] [...] waluta  <i>(adres internetowy, wydający urząd lub organ, dokładne dane referencyjne dokumentacji):</i>            [.....][.....][.....]</p>	
<p>3) W przypadku gdy informacje dotyczące obrotu (ogólnego lub specyficznego) nie są dostępne za</p>	<p>[.....]</p>	

<p>cały wymagany okres, proszę podać datę założenia przedsiębiorstwa wykonawcy lub rozpoczęcia działalności przez wykonawcę:</p>		
<p>4) W odniesieniu do <b>wskaźników finansowych</b> określonych w stosownym ogłoszeniu lub dokumentach zamówienia wykonawca oświadcza, że aktualna(-e) wartość(-ci) wymaganego(-ych) wskaźnika(-ów) jest (są) następująca(-e): <i>Jeżeli odnośna dokumentacja jest dostępna w formie elektronicznej, proszę wskazać:</i></p>	<p>(określenie wymaganego wskaźnika – stosunek X do Y – oraz wartość): [.....], [.....]  <i>(adres internetowy, wydający urząd lub organ, dokładne dane referencyjne dokumentacji):</i> [.....][.....][.....]</p>	
<p>5) W ramach <b>ubezpieczenia z tytułu ryzyka zawodowego</b> wykonawca jest ubezpieczony na następującą kwotę: <i>Jeżeli te informacje są dostępne w formie elektronicznej, proszę wskazać:</i></p>	<p>[.....] [...] waluta <i>(adres internetowy, wydający urząd lub organ, dokładne dane referencyjne dokumentacji):</i> [.....][.....][.....]</p>	
<p>6) W odniesieniu do <b>innych ewentualnych wymogów ekonomicznych lub finansowych</b>, które mogły zostać określone w stosownym ogłoszeniu lub dokumentach zamówienia, wykonawca oświadcza, że <i>Jeżeli odnośna dokumentacja, która mogła zostać określona w stosownym ogłoszeniu lub w dokumentach zamówienia, jest dostępna w formie elektronicznej, proszę wskazać:</i></p>	<p>[.....]  <i>(adres internetowy, wydający urząd lub organ, dokładne dane referencyjne dokumentacji):</i> [.....][.....][.....]</p>	

**C: ZDOLNOŚĆ TECHNICZNA I ZAWODOWA**

<p><b>Zdolność techniczna i zawodowa</b></p>	<p><b>Odpowiedź:</b></p>	<p>Wykonawca powinien przedstawić informacje wymagane w tej sekcji jedynie w przypadku gdy zamawiający określa dane warunki udziału w postępowaniu w stosownym ogłoszeniu lub w dokumentach zamówienia (specyfikacja).</p> <p>Na podstawie art. [22d ust. 1] projektu ustawy, oceniając zdolność techniczną lub zawodową wykonawcy, zamawiający może postawić minimalne warunki dotyczące wykształcenia, kwalifikacji zawodowych, doświadczenia, potencjału technicznego wykonawcy lub osób skierowanych przez wykonawcę do realizacji zamówienia, umożliwiające realizację zamówienia na odpowiednim poziomie jakości.</p>
<p>1a) Jedynie w odniesieniu do <b>zamówień publicznych na roboty budowlane</b>: W okresie odniesienia wykonawca <b>wykonał następujące roboty budowlane określonego rodzaju</b>: <i>Jeżeli odnośna dokumentacja dotycząca zadowalającego wykonania i rezultatu w odniesieniu do najważniejszych robót budowlanych jest dostępna w formie elektronicznej, proszę wskazać:</i></p>	<p>Liczba lat (okres ten został wskazany w stosownym ogłoszeniu lub dokumentach zamówienia): [...] Roboty budowlane: [.....] <i>(adres internetowy, wydający urząd lub organ, dokładne dane referencyjne dokumentacji):</i> [.....][.....][.....]</p>	<p>Zgodnie z dyrektywą zamawiający mogą wymagać, aby okres ten wynosił do pięciu lat, i dopuszczać legitymowanie się doświadczeniem sprzed ponad pięciu lat.</p>
<p>1b) Jedynie w odniesieniu do <b>zamówień publicznych na dostawy i zamówień publicznych</b></p>	<p>Liczba lat (okres ten został wskazany w</p>	<p>Zgodnie z dyrektywą zamawiający mogą wymagać, aby okres ten wynosił do trzech</p>



<p><b>na usługi</b> W okresie odniesienia wykonawca <b>zrealizował następujące główne dostawy określonego rodzaju lub wyświadczył następujące główne usługi określonego rodzaju</b>: Przy sporządzaniu wykazu proszę podać kwoty, daty i odbiorców, zarówno publicznych, jak i prywatnych:</p>	<p>stosownym ogłoszeniu lub dokumentach zamówienia): [...]</p> <table border="1" data-bbox="819 288 1370 416"> <thead> <tr> <th data-bbox="819 288 999 352">Opis</th> <th data-bbox="999 288 1122 352">Kwoty</th> <th data-bbox="1122 288 1223 352">Daty</th> <th data-bbox="1223 288 1370 352">Odbiorcy</th> </tr> </thead> <tbody> <tr> <td data-bbox="819 352 999 416"></td> <td data-bbox="999 352 1122 416"></td> <td data-bbox="1122 352 1223 416"></td> <td data-bbox="1223 352 1370 416"></td> </tr> </tbody> </table>	Opis	Kwoty	Daty	Odbiorcy					<p>lat, i dopuszczać legitymowanie się doświadczeniem sprzed ponad trzech lat.  [Należy wymienić <b>wszystkich</b> klientów, a wykaz powinien obejmować zarówno odbiorców publicznych, jak i prywatnych w odniesieniu do przedmiotowych dostaw lub usług.]</p>
Opis	Kwoty	Daty	Odbiorcy							
<p>2) Może skorzystać z usług następujących <b>pracowników technicznych lub służb technicznych</b>, w szczególności tych odpowiedzialnych za kontrolę jakości: W przypadku zamówień publicznych na roboty budowlane wykonawca będzie mógł się zwrócić do następujących pracowników technicznych lub służb technicznych o wykonanie robót:</p>	<p>[.....]  [.....]</p>	<p>Dotyczy zarówno pracowników technicznych lub służb technicznych należących bezpośrednio do przedsiębiorstwa danego wykonawcy, jak i nienależących do niego, na zdolności których wykonawca się powołuje  W przypadku pracowników technicznych lub służb technicznych nienależących bezpośrednio do przedsiębiorstwa danego wykonawcy, na których zdolności wykonawca ten polega, jak określono w części II sekcja C, należy wypełnić odrębne formularze jednolitego europejskiego dokumentu zamówienia.</p>								
<p>3) Korzysta z następujących <b>urządzeń technicznych oraz środków w celu zapewnienia jakości</b>, a jego <b>zaplecze naukowo-badawcze</b> jest następujące:</p>	<p>[.....]</p>									
<p>4) Podczas realizacji zamówienia będzie mógł stosować następujące systemy <b>zarządzania łańcuchem dostaw</b> i śledzenia łańcucha dostaw:</p>	<p>[.....]</p>									

<p><b>5) W odniesieniu do produktów lub usług o złożonym charakterze, które mają zostać dostarczone, lub – wyjątkowo – w odniesieniu do produktów lub usług o szczególnym przeznaczeniu</b></p> <p>Czy wykonawca <b>zezwoli</b> na przeprowadzenie <b>kontroli<sup>20</sup></b> swoich <b>zdolności produkcyjnych</b> lub <b>zdolności technicznych</b>, a w razie konieczności także dostępnych mu <b>środków naukowych i badawczych</b>, jak również <b>środków kontroli jakości</b>?</p>	<p><input type="checkbox"/> Tak <input type="checkbox"/> Nie</p>	
<p>6) Następującym <b>wykształceniem i kwalifikacjami zawodowymi</b> legitymuje się:</p> <p>a) sam usługodawca lub wykonawca:</p> <p><b>lub</b> (w zależności od wymogów określonych w stosownym ogłoszeniu lub dokumentach zamówienia):</p> <p>b) jego kadra kierownicza:</p>	<p>a) [.....]</p> <p>b) [.....]</p>	
<p>7) Podczas realizacji zamówienia wykonawca będzie mógł stosować następujące <b>środki zarządzania środowiskowego</b>:</p>	<p>[.....]</p>	
<p>8) Wielkość <b>średniego rocznego zatrudnienia</b> u wykonawcy oraz liczebność kadry kierowniczej w ostatnich trzech latach są następujące</p>	<p>Rok, średnie roczne zatrudnienie:</p> <p>[.....], [.....]</p> <p>[.....], [.....]</p> <p>[.....], [.....]</p> <p>Rok, liczebność kadry kierowniczej:</p>	

<sup>20</sup> Kontrolę ma przeprowadzać instytucja zamawiająca lub – w przypadku gdy instytucja ta wyrazi na to zgodę – w jej imieniu, właściwy organ urzędowy państwa, w którym dostawca lub usługodawca ma siedzibę.

	[.....], [.....] [.....], [.....] [.....], [.....]	
9) Będzie dysponował następującymi narzędziami, wyposażeniem zakładu i urządzeniami technicznymi na potrzeby realizacji zamówienia:	[.....]	
10) Wykonawca <b>zamierza ewentualnie zlecić podwykonawcom</b> następującą część (procentową) zamówienia:	[.....]	Należy zauważyć, że jeżeli wykonawca postanowił zlecić podwykonawcom realizację części zamówienia oraz polega na zdolności podwykonawców na potrzeby realizacji tej części, to należy wypełnić odrębny jednolity europejski dokument zamówienia dla tych podwykonawców (zob. powyżej, część II sekcja C).
11) W odniesieniu do <b>zamówień publicznych na dostawy</b> Wykonawca dostarczy wymagane próbki, opisy lub fotografie produktów, które mają być dostarczone i którym nie musi towarzyszyć świadectwo autentyczności. Wykonawca oświadcza ponadto, że w stosownych przypadkach przedstawi wymagane świadectwa autentyczności. <i>Jeżeli odnośna dokumentacja jest dostępna w formie elektronicznej, proszę wskazać:</i>	<input type="checkbox"/> Tak <input type="checkbox"/> Nie  <input type="checkbox"/> Tak <input type="checkbox"/> Nie  <i>(adres internetowy, wydający urząd lub organ, dokładne dane referencyjne dokumentacji):</i> [.....][.....][.....]	
12) W odniesieniu do <b>zamówień publicznych na dostawy</b> Czy wykonawca może przedstawić wymagane	<input type="checkbox"/> Tak <input type="checkbox"/> Nie	

<p><b>zaświadczenia</b> sporządzone przez urzędowe <b>instytuty</b> lub agencje <b>kontroli jakości</b> o uznanych kompetencjach, potwierdzające zgodność produktów poprzez wyraźne odniesienie do specyfikacji technicznych lub norm, które zostały określone w stosownym ogłoszeniu lub dokumentach zamówienia?</p> <p><b>Jeżeli nie</b>, proszę wyjaśnić dlaczego, i wskazać, jakie inne środki dowodowe mogą zostać przedstawione:</p> <p><i>Jeżeli odnośna dokumentacja jest dostępna w formie elektronicznej, proszę wskazać:</i></p>	<p>[...]  <i>(adres internetowy, wydający urząd lub organ, dokładne dane referencyjne dokumentacji):</i>  [.....][.....][.....]</p>	
---	---	--

**D: SYSTEMY ZAPEWNIANIA JAKOŚCI I NORMY ZARZĄDZANIA ŚRODOWISKOWEGO**

<p><b>Systemy zapewniania jakości i normy zarządzania środowiskowego</b></p>	<p><b>Odpowiedź:</b></p>	<p>Wykonawca powinien przedstawić informacje wymagane w tej sekcji jedynie w przypadku gdy zamawiający określa dane warunki udziału w postępowaniu w stosownym ogłoszeniu lub w dokumentach zamówienia (specyfikacja).</p>
<p>Czy wykonawca będzie w stanie przedstawić <b>zaświadczenia</b> sporządzone przez niezależne jednostki, poświadczające spełnienie przez wykonawcę wymaganych <b>norm zapewniania jakości</b>, w tym w zakresie dostępności dla osób niepełnosprawnych?</p> <p><b>Jeżeli nie</b>, proszę wyjaśnić dlaczego, i określić, jakie inne środki dowodowe dotyczące systemu zapewniania jakości mogą zostać przedstawione:</p>	<p><input type="checkbox"/> Tak <input type="checkbox"/> Nie</p> <p>[.....] [.....]</p> <p><i>(adres internetowy, wydający urząd lub organ,</i></p>	

<p><i>Jeżeli odnośna dokumentacja jest dostępna w formie elektronicznej, proszę wskazać:</i></p>	<p><i>dokładne dane referencyjne dokumentacji):</i>  <i>[.....][.....][.....]</i></p>	
<p>Czy wykonawca będzie w stanie przedstawić <b>zaświadczenia</b> sporządzone przez niezależne jednostki, poświadczające spełnienie przez wykonawcę wymogów określonych <b>systemów lub norm zarządzania środowiskowego</b>?  <b>Jeżeli nie</b>, proszę wyjaśnić dlaczego, i określić, jakie inne środki dowodowe dotyczące <b>systemów lub norm zarządzania środowiskowego</b> mogą zostać przedstawione:  <i>Jeżeli odnośna dokumentacja jest dostępna w formie elektronicznej, proszę wskazać:</i></p>	<p><input type="checkbox"/> Tak <input type="checkbox"/> Nie</p> <p>[.....] [.....]</p> <p><i>(adres internetowy, wydający urząd lub organ, dokładne dane referencyjne dokumentacji):</i>  <i>[.....][.....][.....]</i></p>	

## Część V: Ograniczanie liczby kwalifikujących się kandydatów

Wykonawca oświadcza, że:

<b>Ograniczanie liczby kandydatów</b>	<b>Odpowiedź:</b>	
<p>W następujący sposób <b>spełnia</b> obiektywne i niedyskryminacyjne kryteria lub zasady, które mają być stosowane w celu ograniczenia liczby kandydatów:</p> <p>W przypadku gdy wymagane są określone zaświadczenia lub inne rodzaje dowodów w formie dokumentów, proszę wskazać dla <b>każdego</b> z nich, czy wykonawca posiada wymagane dokumenty:</p> <p><i>Jeżeli niektóre z tych zaświadczeń lub rodzajów dowodów w formie dokumentów są dostępne w postaci elektronicznej, proszę wskazać dla <b>każdego</b> z nich:</i></p>	<p>[....]</p> <p><input type="checkbox"/> Tak <input type="checkbox"/> Nie</p> <p><i>(adres internetowy, wydający urząd lub organ, dokładne dane referencyjne dokumentacji):</i> [.....][.....][.....]</p>	<p>Ta część formularza dotyczy kryteriów selekcji, o których mowa w art. 51 ust. 2, art. 57 ust. 3, art. 60d ust. 2 i art. 73e ust. 1 projektu ustawy.</p> <p>W myśl tych przepisów, w przypadku trybów: przetargu ograniczonego, negocjacji z ogłoszeniem, dialogu konkurencyjnego i partnerstwa innowacyjnego, jeżeli liczba wykonawców, którzy spełniają warunki udziału w postępowaniu, jest większa niż określona w ogłoszeniu, zamawiający zaprasza do składania ofert wykonawców wyłonionych na podstawie obiektywnych i niedyskryminacyjnych kryteriów.</p> <p>Wykonawca powinien przedstawić informacje wymagane w tej sekcji jedynie w przypadku gdy zamawiający wymaga danych warunków udziału w postępowaniu w stosownym ogłoszeniu lub w dokumentach zamówienia (specyfikacja).</p> <p>Należy jasno wskazać, do którego z kryteriów odnosi się odpowiedź, powtarzając tę część tyle razy, ile to konieczne.</p>

## Część VI: Oświadczenia końcowe

*Niżej podpisany(-a)(-i) oficjalnie oświadcza(-ją), że informacje podane powyżej w częściach II–V są dokładne i prawidłowe oraz że zostały przedstawione z pełną świadomością konsekwencji poważnego wprowadzenia w błąd.*

*Niżej podpisany(-a)(-i) oficjalnie oświadcza(-ją), że jest (są) w stanie, na żądanie i bez zwłoki, przedstawić zaświadczenia i inne rodzaje dowodów w formie dokumentów, z wyjątkiem przypadków, w których:*

*a) instytucja zamawiająca lub podmiot zamawiający ma możliwość uzyskania odpowiednich dokumentów potwierdzających bezpośrednio za pomocą bezpłatnej krajowej bazy danych w dowolnym państwie członkowskim, lub*

*b) najpóźniej od dnia 18 kwietnia 2018 r., instytucja zamawiająca lub podmiot zamawiający już posiada odpowiednią dokumentację.*

*Niżej podpisany(-a)(-i) oficjalnie wyraża(-ją) zgodę na to, aby [wskazać instytucję zamawiającą lub podmiot zamawiający określone w części I, sekcja A] uzyskał(-a)(-o) dostęp do dokumentów potwierdzających informacje, które zostały przedstawione w [wskazać część/sekcję/punkt(-y), których to dotyczy] niniejszego jednolitego europejskiego dokumentu zamówienia, na potrzeby [określić postępowanie o udzielenie zamówienia: (skrótowy opis, adres publikacyjny w Dzienniku Urzędowym Unii Europejskiej, numer referencyjny)].*

Data, miejscowość oraz – jeżeli jest to wymagane lub konieczne – podpis(-y): [.....]

Zgodnie z art. [26 ust. 6] projektu ustawy wykonawca nie jest zobowiązany do złożenia dokumentów potwierdzających, że nie podlega wykluczeniu, spełnia warunki udziału w postępowaniu lub kryteria selekcji, jeżeli zamawiający posiada dokumenty dotyczące tego wykonawcy lub może je uzyskać za pomocą bezpłatnych i ogólnodostępnych baz danych, w szczególności rejestrów publicznych w rozumieniu ustawy z dnia 17 lutego 2005 r. o informatyzacji działalności podmiotów realizujących zadania publiczne (Dz. U. z 2014 r. poz. 1114).

Celem umożliwienia zamawiającemu samodzielnego uzyskania odpowiednich dokumentów potwierdzających bezpośrednio za pomocą bezpłatnej krajowej bazy danych w dowolnym państwie członkowskim, wykonawca powinien przekazać wszelkie niezbędne informacje, takie jak adres internetowy, dane wydającego urząd lub organu, dokładne dane referencyjne dokumentacji. W razie potrzeby musi temu towarzyszyć odpowiednia zgoda wykonawcy na uzyskanie takiego dostępu przez zamawiającego.

Dostęp do baz danych <https://ems.ms.gov.pl/krs/wyszukiwaniepodmiotu> oraz <https://prod.ceidg.gov.pl/ceidg/ceidg.public.ui/search.aspx> nie wymaga zgody wykonawcy.